

PHOBOS BT B25/B40/B35 VELOCE

Samohamowny siłownik elektromechaniczny 24 V do bram skrzydłowych o wadze do 700 kg i 4 m długości.



SPECYFIKACJA I PRZENACZENIE

Pełna gama siłowników elektromechanicznych do użytku domowego i komunalnego, odpowiednich do bram skrzydłowych o długości do 4 metrów i wadze do 700 kg

KORZYŚCI DLA UŻYTKOWNIKÓW PRYWATNYCH

- Wykrywanie przeszkód: system zarządzania i sterowania momentem obrotowym poprzez technologię D-Track maksymalizuje bezpieczeństwo ludzi i mienia oraz ułatwia certyfikację systemu
- Czas otwarcia do 90 stopni w 10 sekund w B35 Veloce - maksymalny kąt otwarcia 119° / 130°
- Możliwość awaryjnego odblokowania w celu ręcznego otwarcia bramy
- Automatyczne zamykanie
- Spowolnienia w fazie otwierania i zamykania

KORZYŚCI DLA PROFESJONALISTÓW

- Instalacja jest łatwa i szybka dzięki magnetycznemu wyłącznikowi krańcowemu w górnej części silnika
- Ekskluzywna funkcja, która pomaga instalatorowi prawidłowo ustawić pozycje za pomocą wibracji silnika
- Centrala sterująca dołączona do zestawu
- Wypinane złącza zaciskowe ponumerowane i kolorowe bloki zaciskowe
- Ułatwione ustawienia dzięki wyświetlaczowi
- Protokół U-Link do podłączenia kart rozszerzających do sterowania: U-Control, U-Base 2, Tahoma APP

AKCESORIA

- Elektrozamek pionowy EBP BT A 24V - 24V
- BBT BAT – zasilanie bateryjne dla ZARA i THALIA
- PLE – płyta kotwiąca do wspawania wspornika montażowego napędu, do napędów PHOBOS, KUSTOS i LUX
- SFR B – regulowany uchwyt ścienny (wersja krótka) do mocowania uchwyty montażowego napędu dostarczany z siłownikami do bram skrzydłowych (nie dotyczy P4.5, P7)
- SFR B L – regulowany uchwyt ścienny (długa wersja SFR B)
- MITTO - Pilot zdalnego sterowania

KOMPLETNE ZESTAWY SIŁOWNIKÓW I AKCESORIÓW



KOD MDM	OPIS	Siłownik Phobos	MITTO COOL C4 2614120	FOTOKOMÓRKA Compacta 2601411	RADIUS LED BT A R1 2607539	CENTRALA STERUJĄCA
2614858	ZESTAW PHOBOS BT B25 PL	2x PHOBOS BT B25	1X	TAK	NIE	THALIA BT A80
2614863	ZESTAW PHOBOS BT B40 PL	2x PHOBOS BT B40	1X	TAK	NIE	THALIA BT A80
2614868	ZESTAW PHOBOS VELOCE BT B35 INT	2x PHOBOS BT B35 Veloce	1X	TAK	TAK	THALIA BT A80

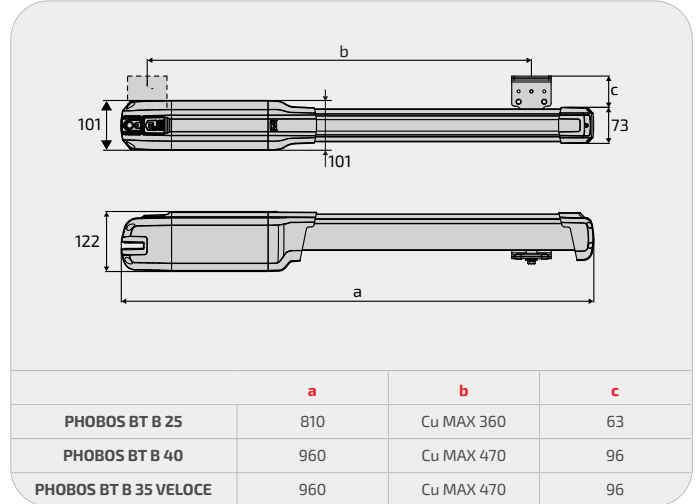

	a	b	c
PHOBOS BT B 25	810	Cu MAX 360	63
PHOBOS BT B 40	960	Cu MAX 470	96
PHOBOS BT B 35 VELOCE	960	Cu MAX 470	96

DANE TECHNICZNE	BT B25	BT B40	BT B35 VELOCE
Zasilanie centrali sterującej	230 V		
Centrala sterująca	THALIA BT A80		
Zasilanie silnika	24 V		
Kąt otwarcia max.	119°	130°	130°
Czas otwarcia 90° ok.	13 sekund	16 sekund	10 sekund
Max. długość skrzydła bramy*	3 m / 400 kg	4 m / 700 kg	3 m / 450 kg
Krańcówki	magnetyczne kontaktrony		
Spowolnienia	tak		
Wykrywanie przeszkód	D-Track		
Blokada	Mechaniczna, samohamowny		
Odblokowanie	Klucz spersonalizowany		
Max. liczba cykli na 1h	30	30	25

OPIS PRODUKTU

	KOD MDM	ILOŚĆ	GWARANCJA
PHOBOS BT B25 - pojedynczy siłownik	2614565	1	24 miesiące
PHOBOS BT B40 - pojedynczy siłownik	2614566	1	24 miesiące
PHOBOS BT B35 VELOCE - pojedynczy siłownik	2614567	1	24 miesiące
THALIA BT A80 - Centrala sterująca dla jednego lub dwóch siłowników 24V, dla bardzo złożonych systemów (opcjonalnie Karta rozszerzeń I/O)	2614324	1	24 miesiące
SFR B L	2601367	1	24 miesiące
BBT BAT	2600844	1	24 miesiące

*wymagany elektrozamek dla skrzydłem o długości powyżej 2m / 3m / 2,5 m