



Be ahead



PHOBOS BT A





Electromechanical automation systems for swing gates

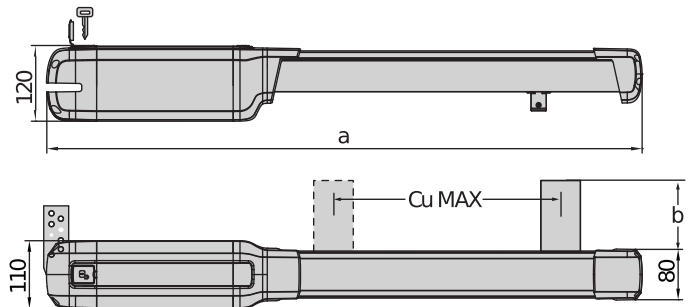

	a	b	Cu MAX
Phobos BT A25	850	72,5	290
Phobos BT A40	960	108	400
Phobos AC A25	850	72,5	350
Phobos AC A40	960	108	460

Πλήρης σειρά ηλεκτρομηχανικών εμβόλων για οικιακή χρήση, κατάλληλα για φύλλα σε ανοιγόμενες αυλόπορτες πλάτους έως 4 μέτρων και βάρους έως 500 kg.

Ανίχνευση εμποδίων: το σύστημα διαχείρισης και ελέγχου του ζεύγους D-Track διασφαλίζει τη μέγιστη ασφάλεια για τους ανθρώπους και την ακίνητη περιουσία, ενώ παράλληλα διευκολύνει την πιστοποίηση του συστήματος



Μαγνητικός διακόπτης ορίου: το σύστημα μαγνητικού διακόπτη ορίου διασφαλίζει τη μέγιστη ακρίβεια της κίνησης και γρήγορη και εύκολη προσαρμογή



Electromechanical automation systems for swing gates

PHOBOS BT A

Κωδικός	Ci	Όνομα	Περιγραφή
P935096 00002	2600865	PHOBOS BT A25	Μη αναστρέψιμος ηλεκτρομηχανικός μηχανισμός 24 V για ανοιγόμενες αυλόπορτες βάρους έως 400 kg και μήκους έως 2,5 m. Μαγνητικός διακόπτης ορίου
P935095 00002	2600864	PHOBOS BT A40	Μη αναστρέψιμος ηλεκτρομηχανικός μηχανισμός 24 V για ανοιγόμενες αυλόπορτες βάρους έως 500 kg και μήκους έως 4 m. Μαγνητικός διακόπτης ορίου
R935306 00005	2611932	PHOBOS BT KIT A25 FRA	Πλήρες kit 24 V για ανοιγόμενες αυλόπορτες βάρους έως 400 kg και μήκους έως 2,5 m. Μαγνητικός διακόπτης ορίου
R935309 00005	2611941	PHOBOS BT KIT A40 FRA	Πλήρες kit 24 V για ανοιγόμενες αυλόπορτες βάρους έως 500 kg και μήκους έως 4 m. Μαγνητικός διακόπτης ορίου

	PHOBOS BT A25	PHOBOS BT A40
Μονάδα ελέγχου	THALIA BT A80, ZARA BT A 80, THALIA, ZARA	THALIA BT A80, ZARA BT A 80, THALIA, ZARA
Τροφοδοσία πλακέτας	230 V	230 V
Τάση κινητήρα	24 V	24 V
Ισχύς εισόδου	40 W	40 W
Μέγ. πλάτος πόρτας/φύλλου αυλόπορτας	2,5 m	4 m
Μέγ. βάρος πόρτας/φύλλου αυλόπορτας	400 kg	500 kg
Ωφέλιμη διαδρομή στελέχους	290 mm	400 mm
Μέγιστη γωνία	116 °	124 °
Τύπος διακόπτη ορίου	Μαγνητικός	Μαγνητικός
Επιβράδυνση	Ναι	Ναι
Διάταξη κλειδώματος	Μηχανικός	Μηχανικός
Απασφάλιση	Προσωπικό κλειδί	Προσωπικό κλειδί
Ανάσχεση σε πρόσκρουση	D-Track	D-Track
Συχνότητα χρήσης	Εντατική	Εντατική
Βαθμός προστασίας	IPX4	IPX4
Περιβαλλοντικές συνθήκες	-20 ÷ 55 °C	-20 ÷ 55 °C

	 Cp D113745 00002 - Ci 2600477 THALIA		 Cp D113747 00002 - Ci 2600583 THALIA P
	Πίνακας ελέγχου με οθόνη για έναν ή δύο ηλεκτρομηχανικούς μηχανισμούς 24V για ανοιγόμενες αυλόπορτες		Πίνακας ελέγχου για ένα ή δύο ηλεκτρομηχανικά και υδραυλικά συστήματα χειρισμού 24 V για ανοιγόμενες αυλόπορτες με διαχείριση ηλεκτρικής κλειδαριάς, για ιδιαίτερα σύνθετα συστήματα
	 Cp D113796 00002 - Ci 2607507 ZARA BT L2		
	Πίνακας ελέγχου με διακόπτες dip και ποτενσιόμετρα για ένα ή δύο συστήματα χειρισμού 24 V για ανοιγόμενες αυλόπορτες.		



Electromechanical automation systems for swing gates

ΣΥΝΙΣΤΩΜΕΝΑ ΑΞΕΣΟΥΑΡ



Cp P125020 - **Ci** 2600844
BBT BAT

Σετ εφεδρικών μπαταριών για THALIA, THALIA P, ZARA και PHEBE



Cp P111782 - **Ci** 2601411
COMPACTA A20-180

Ζεύγος φωτοκύτταρων ρυθμιζόμενων κατά 180° οριζόντια. Εμβέλεια 20 μέτρων. Τροφοδοσία 12-33 VAC/15-35 VDC.

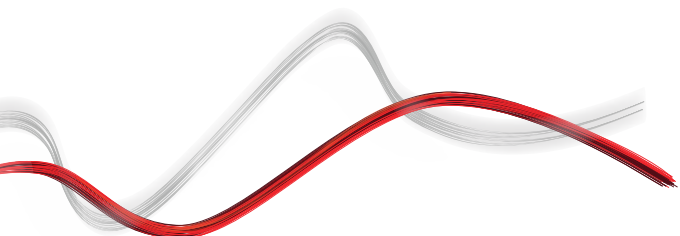



Electromechanical automation systems for swing gates

Τι είναι το U-Link;

Η τεχνολογία που σας δίνει περισσότερη δύναμη

Το U-Link, ή αλλιώς Universal Link, είναι μια αποκλειστική πλατφόρμα της BFT που μπορεί να χρησιμοποιηθεί για τη δημιουργία οικοσυστημάτων προηγμένης τεχνολογίας. Στον τομέα των Αυτοματισμών ελέγχου πρόσβασης σε κατοικίες, μπορεί να χρησιμοποιηθεί για επικοινωνία με όλες τις συσκευές αυτοματισμού ελέγχου πρόσβασης σε κατοικίες οποιασδήποτε εταιρείας. Εξοικονομεί χρόνο και σας επιτρέπει να ελέγχετε τα πάντα εύκολα και χωρίς καμία ανησυχία.

Είναι διαισθητικό

Εύκολη εγκατάσταση και χρήση

Είναι προσαρμόσιμο

Μπορείτε να προσθέσετε όσες συσκευές θέλετε

Είναι ευέλικτο

Σας επιτρέπει να δημιουργείτε ομάδες διασυνδεδεμένων προϊόντων

Είναι πρακτικό

Λειτουργεί με ή χωρίς σύνδεση στο Internet

Είναι λειτουργικό

Οι ρυθμίσεις του μπορούν να ελεγχθούν εξ αποστάσεως με χρήση ειδικών εφαρμογών



Electromechanical automation systems for swing gates

Τα πάντα σε μία οθόνη: μάθετε περισσότερα για αυτήν την εκπληκτική τεχνολογία

Μια μοναδική στον κόσμο πλατφόρμα η οποία μπορεί να χρησιμοποιηθεί για τη δημιουργία οικοσυστημάτων προηγμένης τεχνολογίας προσφέροντας τεράστια ποικιλία λύσεων για πολλούς διαφορετικούς τομείς.

Αυτή η ιδιόκτητη πλατφόρμα, η οποία αποτελεί βασικό χαρακτηριστικό των προϊόντων BFT, χάρη στις κάρτες B-EBA και στον δέκτη Clonix U-Link, είναι κατάλληλη για όλα τα πρωτόκολλα ή τα προϊόντα αυτοματισμού ελέγχου πρόσβασης (συμπεριλαμβανομένων προϊόντων BFT, προϊόντων που δεν παρέχονται από την BFT και παλαιότερων εκδόσεων) και μπορεί να χρησιμοποιηθεί σε πολλούς διαφορετικούς τομείς. Αυτό σημαίνει ότι κάθε συσκευή μετατρέπεται σε μια έξυπνη συσκευή που μπορεί να διασυνδεθεί με άλλα συστήματα, μέσω μιας γλώσσας που εξελίσσεται σε παγκόσμια.



U-Control HOME

Το U-Control HOME είναι η εφαρμογή που σας επιτρέπει να ανοίγετε την πύλη του σπιτιού σας και να ελέγχετε εξ αποστάσεως τα συστήματα αυτοματισμού της BFT χρησιμοποιώντας το smartphone σας. Η έκδοση iOS μπορεί να χρησιμοποιηθεί για το αυτόματο άνοιγμα του συστήματος αυτοματισμού όταν βρίσκεστε κοντά του.

U-Base 2

Ένα πακέτο λογισμικού για εγκατάσταση, το οποίο εκτελεί εργασίες συντήρησης και εντοπίζει τυχόν βλάβες στα συστήματα χειρισμού που είναι συμβατά με το U-Link, εύκολα και άνετα.



U-SDK

Το U-SDK είναι η εφαρμογή μέσω της οποίας τα συστήματα αυτοματισμού της BFT γίνονται συμβατά και μπορούν εύκολα να ενσωματωθούν σε ένα δίκτυο BMS.



Clonix U-Link

Συνδέστε μη εγγενή προϊόντα U-Link και προϊόντα που δεν παρέχονται από την BFT σε συστήματα U-Link.

Είναι δυνατή η σύνδεση μη εγγενών συστημάτων χειρισμού U-Link της BFT ή προϊόντων άλλων εταιρειών στο U-Link; Ναι, χάρη στους δέκτες Clonix. Αξεσουάρ χωρίς περιορισμούς.



B-EBA

Μια απευθείας σύνδεση με τα συστήματα χειρισμού σας.

Οι κάρτες επέκτασης B-EBA καθιστούν δυνατή τη σύνδεση εξωτερικών συσκευών, όπως υπολογιστών, smartphone και tablet, σε ένα σύστημα χειρισμού της BFT και έναν δέκτη Clonix ή τη σύνδεση πολλών προϊόντων BFT σε ένα δίκτυο U-Link. Αυτά τα αξεσουάρ εντοπίζονται με την τεχνολογία U-Link και τα πρωτόκολλα Bluetooth, WiFi, Z-Wave και TCP/IP, καθώς και τη σειριακή διασύνδεση RS485. Μια συσκευή που δείχνει τι ακριβώς εννοεί η BFT όταν αναφέρεται στη διασύνδεση.

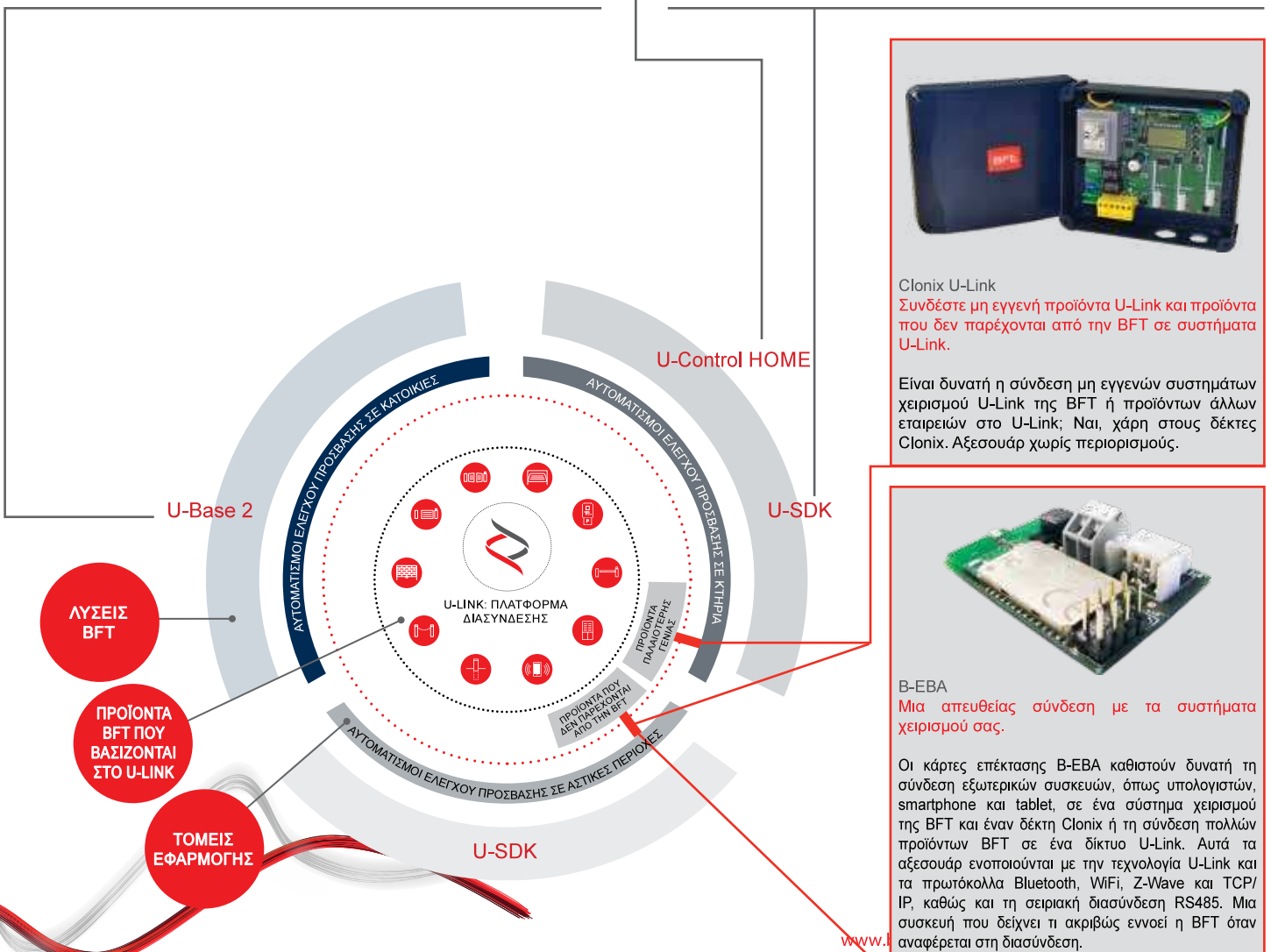



INFORMATION REGARDING THE PROTECTION OF THE INDUSTRIAL AND INTELLECTUAL PROPERTY RIGHTS OF BFT. BFT S.p.A. protects its industrial property by depositing trademarks, patents, models and designs. The intellectual property of BFT S.p.A. is protected by copyright law. BFT S.p.A. also protects its know-how by taking measures to protect the technical and commercial information inherent in its company and products. All the products in this catalogue are ORIGINAL BFT MODELS and only BFT S.p.A. is authorised to produce them and market them anywhere in the world. All the commercial names in this catalogue are owned by BFT S.p.A., and only BFT S.p.A. is authorised to use them in relation to the corresponding merchandise category. FALSIFIERS WILL BE PROCEEDED AGAINST IN ACCORDANCE WITH BOTH CIVIL AND CRIMINAL LAW. THESE CONDITIONS NOT ONLY GUARANTEE THE INTELLECTUAL PROPERTY RIGHTS OF BFT, BUT ALSO PROTECT CUSTOMERS BY GUARANTEEING THAT THE PRODUCTS THEY ARE PURCHASING ARE ORIGINAL BFT PRODUCTS RESULTING FROM STUDIES AND DESIGNS WITHIN THE BFT COMPANY.