

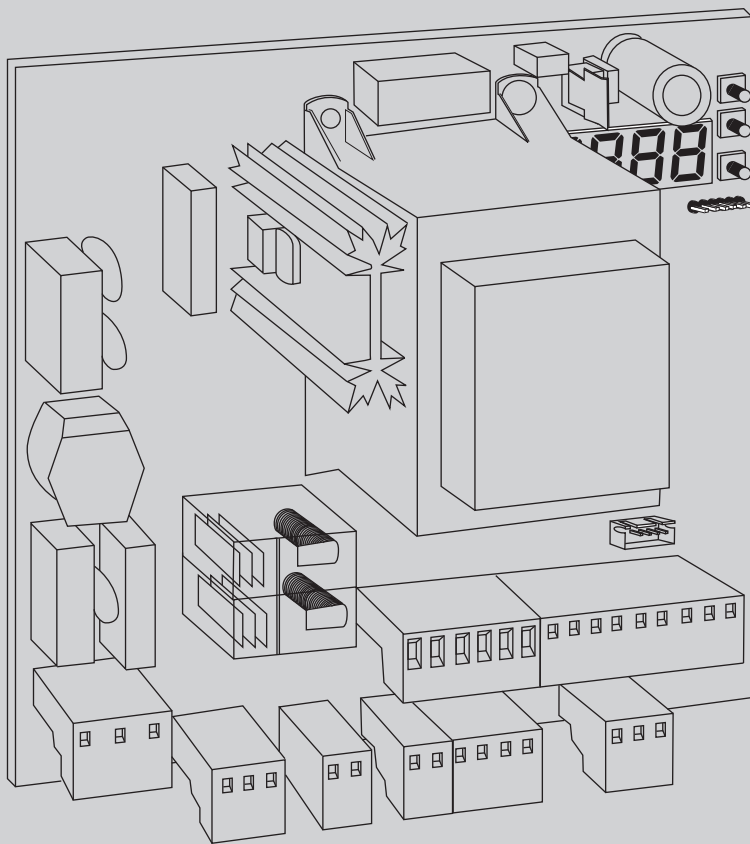

D814094.0AA00\_04\_25-08-22

QUADRO COMANDO  
CONTROL PANEL  
CENTRALE DE COMMANDE  
SELBSTÜBERWACHENDE STEUERUNG  
CUADRO DE MANDOS  
BEDIENINGSPANEEL



ISTRUZIONI DI INSTALLAZIONE  
INSTALLATION MANUAL  
INSTRUCTIONS D'INSTALLATION  
MONTAGEANLEITUNG  
INSTRUCCIONES DE INSTALACION  
INSTALLATIEVOORSCHRIFTEN

LEO B CBB DL2 3 230 L02  
LEO B CBB DL2 3 120 F02  
LEO B CBB DL2 3 120 F02 PHOT USA16  
LEO B CBB DL2 3 230 SV



AZIENDA CON  
SISTEMA DI GESTIONE  
CERTIFICATO DA DNV GL  
= ISO 9001 =  
= ISO 14001 =



# INSTALLAZIONE VELOCE-QUICK INSTALLATION-INSTALLATION RAPIDE SCHNELLINSTALLATION-INSTALACIÓN RÁPIDA - SNELLE INSTALLATIE

D81.4094.0AA00\_04

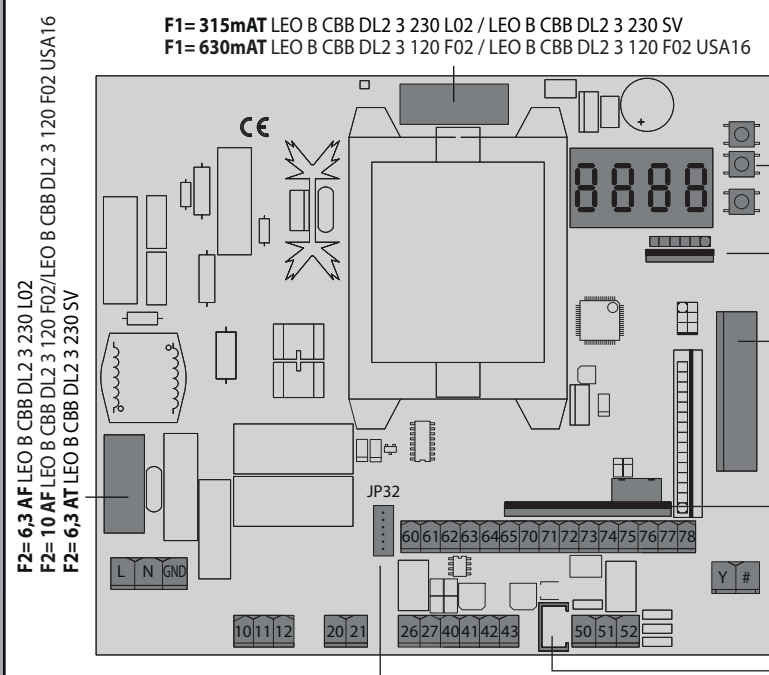
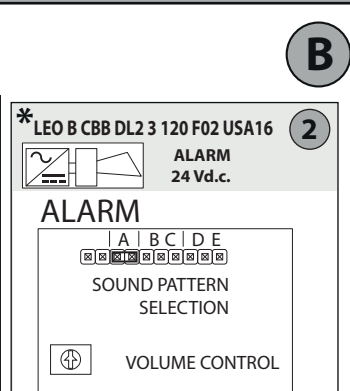
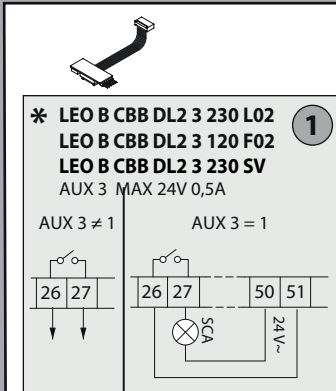
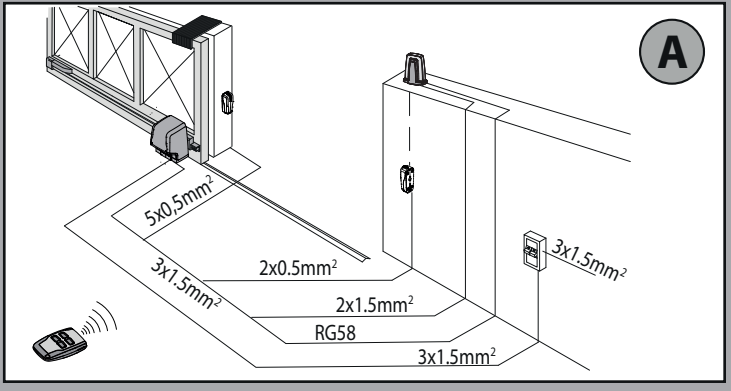

Display + tasti programmazione  
Display + programming keys  
Afficheur + touches programmation  
Display + Programmierungstasten  
Pantalla + botones programación  
Display + programmeringstoetsen

Connettore programmatore palmare,  
Palmtop programmer connector,  
Connecteur programmeur de poche,  
Steckverbinder Palmtop-Programmierer,  
Conector del programador de bolsillo,  
Connector programmeerbare palmtop.

Connettore per ricevente radio  
Radio-receiver connector  
Connecteur pour récepteur radio  
Steckverbindung für Funkempfänger  
Conector para receptor radio  
Connector voor radio-ontvanger

Connettore scheda opzionale  
Optional board connector  
Connecteur carte facultative  
Steckverbinder Zusatzkarte  
Conector de la tarjeta opcional  
Connector optionele kaart

Connettore encoder  
Encoder connector  
Connecteur encodeur  
Steckverbindung Encoder  
Conector encoder  
Stekker encoder

- SOUND PATTERN SELECTION
- |   |            |      |       |
|---|------------|------|-------|
| 1 | CONTINUOUS | link | A     |
| 2 | LONG PIP   | link | A & E |
| 3 | SHORT PIP  | link | A & D |
| 4 | SHRIEK 1   | link | A B D |
| 5 | SHRIEK 2   | link | A C E |
| 6 | WARBLE 1   | link | A & B |
| 7 | WARBLE 2   | link | A & C |
| 8 | TWO TONE 1 | link | B     |
| 9 | TWO TONE 2 | link | C     |

M	B	N
MARRONE	BLU	NERO
BROWN	BLUE	BLACK
MARRON	BLEU	NOIR
BRAUN	BLAU	SCHWARZ
MARRÓN	AZUL	NEGRO
BRUIN	BLAUW	ZWART

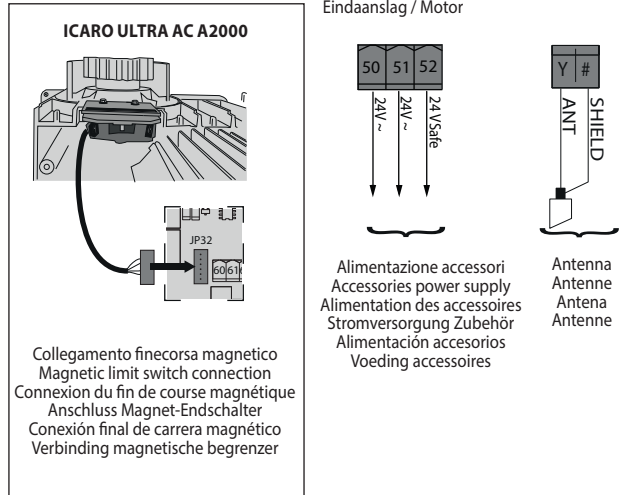
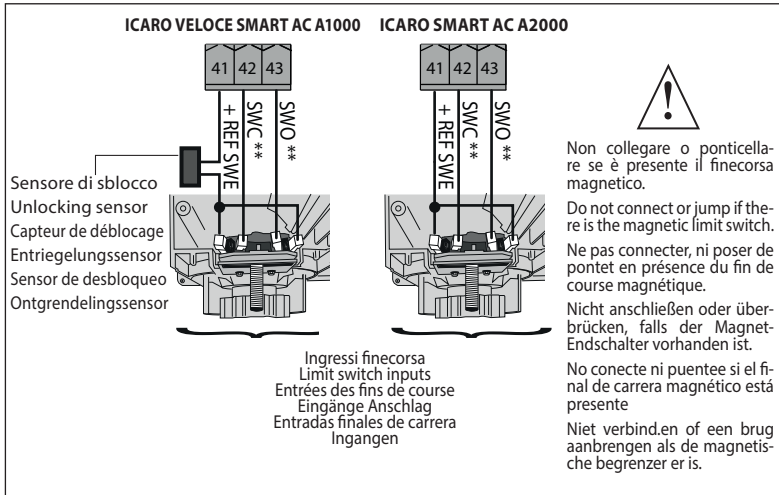
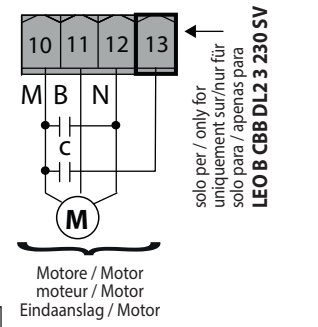
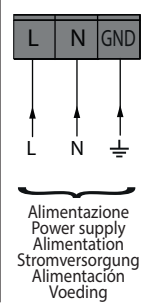
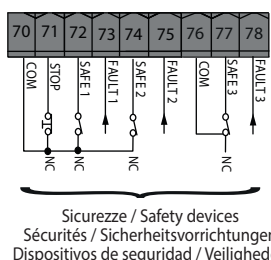
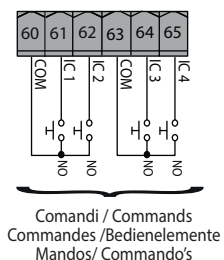
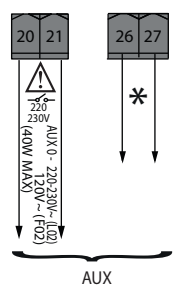

\*\*Con logica inversione direzione di apertura = 000 (DIR=DX) / \*\*With reverse logic, opening direction = 000 (DIR=right) / \*\* Avec logique inversion direction d'ouverture = 000 (DIR=DRT)  
 \*\*Mit Inversionslogik Öffnungsrichtung = 000 (DIR=rechts) / \*\*Con lógica inversion dirección de apertura = 000 (DIR=DER) / \*\*Met logica omkering openingsrichting = 000 (DIR=R)

C1

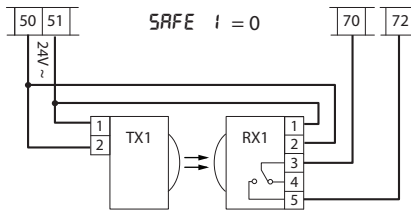

Fotocellule non verificate (Check ogni 6 mesi)  
 Photocells not checked (Check every 6 months)  
 Photocellules non vérifiées (contrôle tous les 6 mois)  
 Fozzellen nicht überprüft (alle 6 Monate überprüfen)  
 Fotocélulas no controladas (Control cada 6 meses)  
 Fotocellen niet gecontroleerd (Check elke 6 maanden)

C2

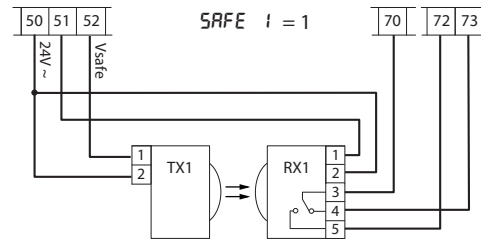

Fotocellula verificata  
 Photocell checked  
 Photocellule vérifiée  
 Fozzelle überprüft  
 Fotocélula controlada  
 Fotocel gecontroleerd

**ATTIVAZIONE SBLOCCO MECCANICO DEL MOTORE. ACTIVATION OF MECHANICAL RELEASE OF THE MOTOR.  
 ACTIVATION DU DÉBLOCAGE MÉCANIQUE DU MOTEUR. AKTIVIERUNG DER MECHANISCHEN FREIGABE DES MOTORS.  
 ACTIVACIÓN DEL DESBLOQUEO MECÁNICO DEL MOTOR. ACTIVERING MECHANISCHE ONTGRENDELING MOTOR.**

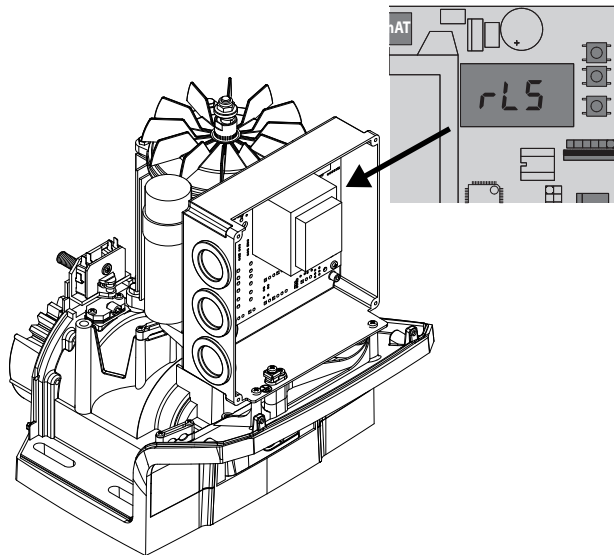
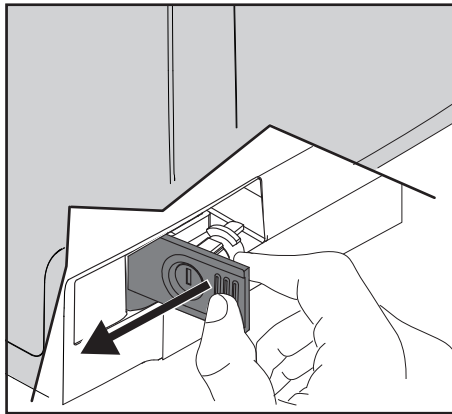

**La manovra successiva sarà fatta a velocità bassa.  
 The following manoeuvre will be performed at low speed.  
 La manœuvre suivante sera effectuée à basse vitesse.  
 Der folgende Vorgang wird bei niedriger Geschwindigkeit ausgeführt.  
 La siguiente maniobra deberá realizarse a baja velocidad.  
 Het volgende manoeuvre zal uitgevoerd worden aan lage snelheid.**

# MENU SEMPLIFICATO

\*\*\*\*\* Inserimento password.  
Richiesta con logica Livello Protezione impostata a 1, 2, 3, 4

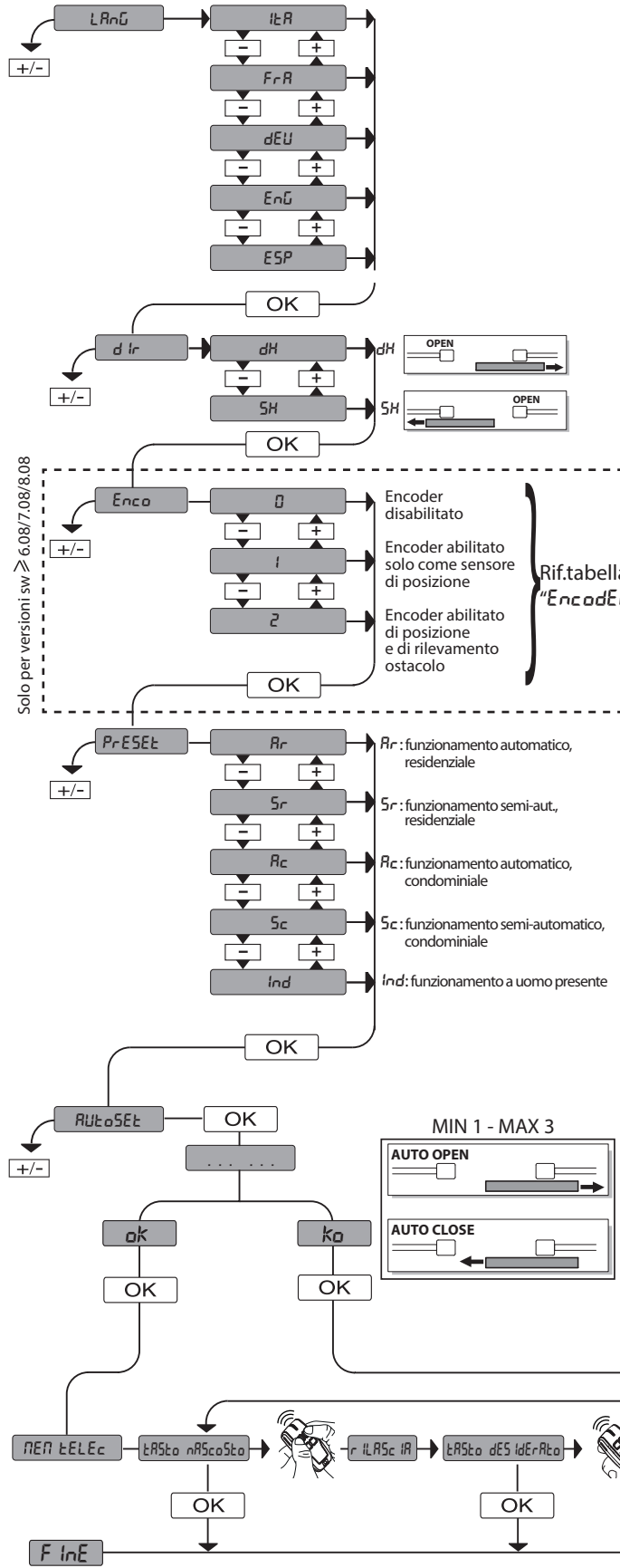
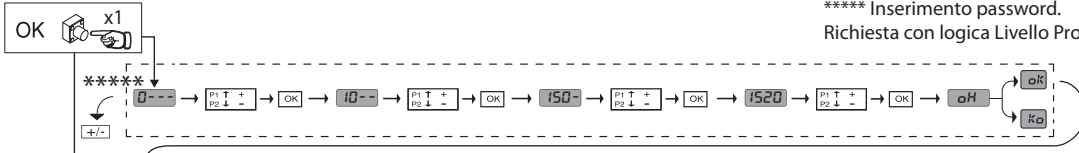

PRESET	DE-FAULT	Rr	Sr	Rc	Sc	Ind
<b>PARAMETRI</b>						
Tempo lavoro in apertura [s]	300	Impostato da autosest				
Tempo lavoro in chiusura [s]	300	Impostato da autosest				
Spazio di rallentamento in apertura [%]	30	Impostato da autosest				
Spazio di rallentamento in chiusura [%]	30	Impostato da autosest				
Forza anta in apertura [%]	75	Impostato da autosest				
Forza anta in chiusura [%]	75	Impostato da autosest				
Forza anta/e in apertura in rallentamento [%]	75	Impostato da autosest				
Forza anta/e in chiusura in rallentamento [%]	75	Impostato da autosest				
Freno[%]	0	Impostato da autosest				
<b>LOGICHE</b>						
Tempo Chiusura Automatica	0	1	0	1	0	0
Movimento passo passo	0	1	0	1	0	0
Encoder	2	/	/	/	/	/
Preallarme	0	0	0	1	1	0
Uomo presente	0	0	0	0	0	1
Blocca impulsi in apertura	0	0	0	1	1	0
Inversione direzione di apertura	0	/	/	/	/	/
SAFE 1	0	4	4	4	4	0
SAFE 2	6	/	/	/	/	/
SAFE 3	2	/	/	/	/	/
IC 1	0	/	/	/	/	/
IC 2	4	/	/	/	/	/
IC 3	2	/	/	/	/	/
IC 4	3	/	/	/	/	/
AUX 3**	0	/	/	/	/	/
EXPI1	1	/	/	/	/	/
EXPI2	0	/	/	/	/	/
EXPO1	11	/	/	/	/	/
EXPO2	11	/	/	/	/	/

\*\* Non attivo su LEO B CBB DL2 3 120 F02 PHOT USA16

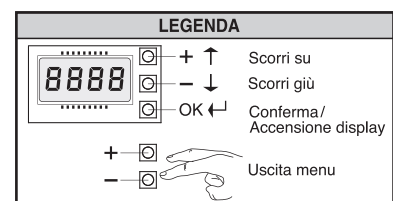

# SIMPLIFIED MENU

\*\*\*\*\* Password entry.  
Request with Protection Level logic set to 1, 2, 3, 4

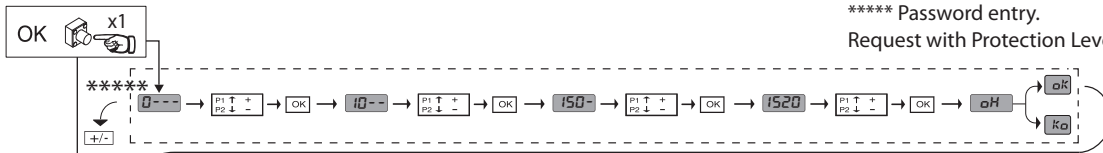

PRESET	DEFAULT	Rr	Sr	Rc	Sc	Ind
<b>PARAMETERS</b>						
Opening operation time [s]	300			Set by autose		
Closing operation time [s]	300			Set by autose		
Slow-down distance during opening [%]	30			Set by autose		
Slow-down distance during closing [%]	30			Set by autose		
Leaf force during opening [%]	75			Set by autose		
Leaf force during closing [%]	75			Set by autose		
Leaf/leaves force during opening during slow-down[%]	75			Set by autose		
Leaf/leaves force during closing during slow-down [%]	75			Set by autose		
Braking[%]	0			Set by autose		
<b>LOGIC</b>						
Automatic Closing Time	0	1	0	1	0	0
Step-by-step movement	0	1	0	1	0	0
Encoder	2	/	/	/	/	/
Pre-alarm	0	0	0	1	1	0
Deadman	0	0	0	0	0	1
Block pulses during opening	0	0	0	1	1	0
Open in other direction	0	/	/	/	/	/
SAFE 1	0	4	4	4	4	0
SAFE 2	6	/	/	/	/	/
SAFE 3	2	/	/	/	/	/
IC 1	0	/	/	/	/	/
IC 2	4	/	/	/	/	/
IC 3	2	/	/	/	/	/
IC 4	3	/	/	/	/	/
AUX 3**	0	/	/	/	/	/
EXPI1	1	/	/	/	/	/
EXPI2	0	/	/	/	/	/
EXPO1	11	/	/	/	/	/
EXPO2	11	/	/	/	/	/

\*\*Not active on LEO B CBB DL2 3 120 F02 PHOT USA16

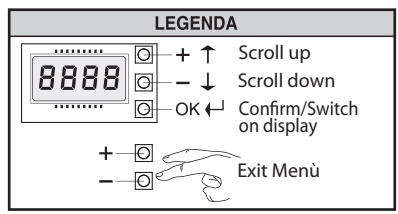
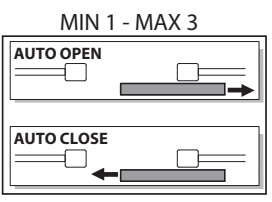
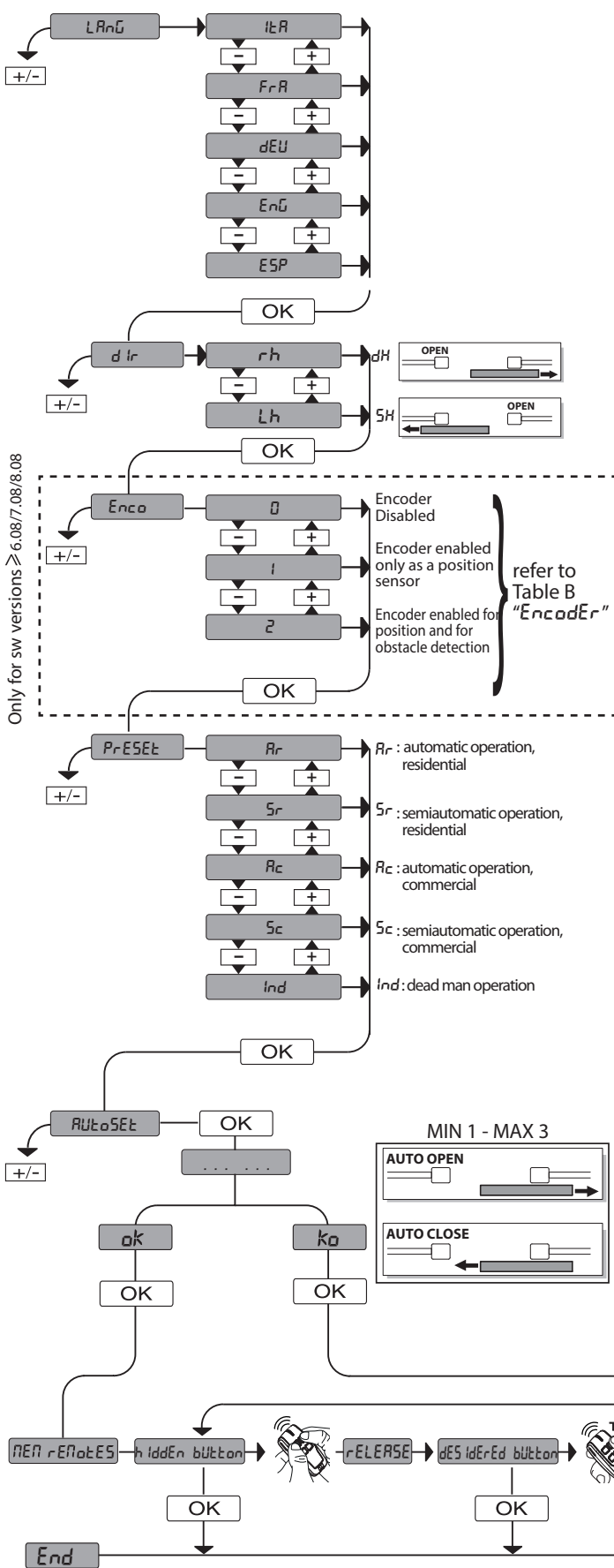

# MENU SIMPLIFIÉ

\*\*\*\*\* Saisie du mot de passe.  
Demande avec logique Niveau Protection configurée sur 1, 2, 3,

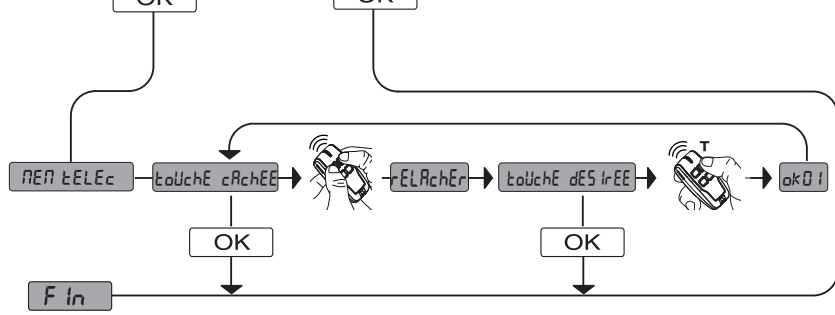
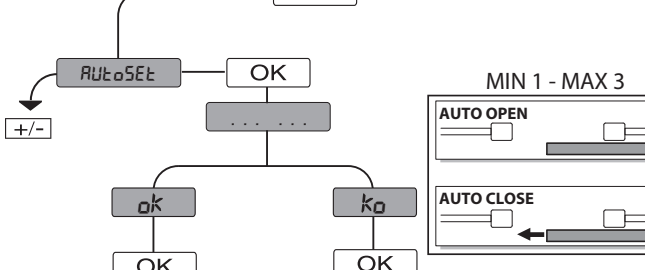
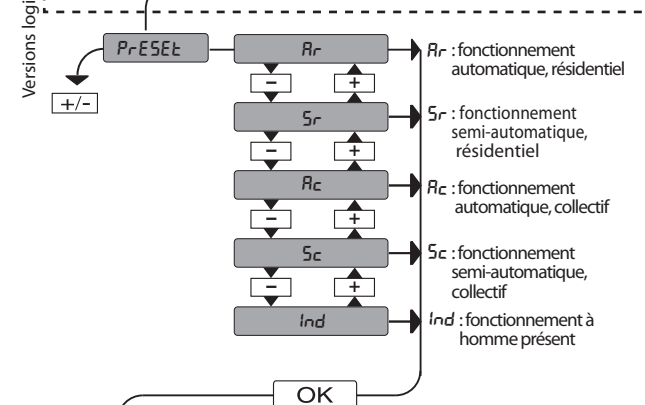
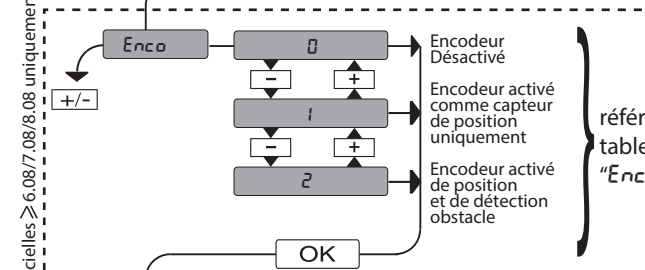
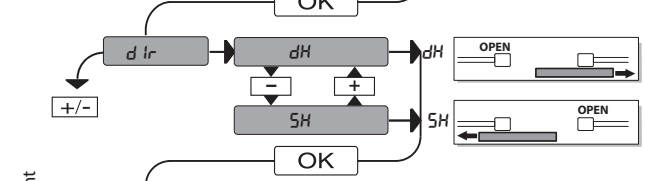
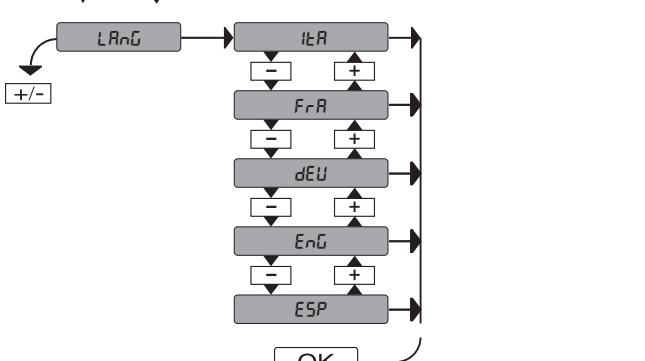
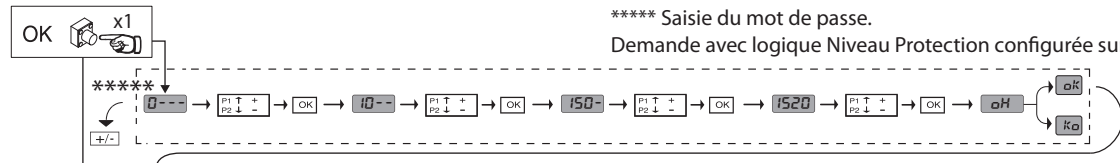

PRESET	DEFAULT	Rr	Sr	Rc	Sc	Ind
<b>PARAMETRES</b>						
Temps de travail à l'ouverture [s]	300	Configuré par autoconfiguration				
Temps de travail à la fermeture [s]	300	Configuré par autoconfiguration				
Espace de ralentissement à l'ouverture [%]	30	Configuré par autoconfiguration				
Espace de ralentissement à la fermeture [%]	30	Configuré par autoconfiguration				
Force vantail/vantaux à l'ouverture [%]	75	Configuré par autoconfiguration				
Force vantail/vantaux à la fermeture [%]	75	Configuré par autoconfiguration				
Force du/des vantail/aux à l'ouverture en ralentissement [%]	75	Configuré par autoconfiguration				
Force du/des vantail/aux à la fermeture en ralentissement [%]	75	Configuré par autoconfiguration				
Freinage [%]	0	Configuré par autoconfiguration				
<b>LOGIQUES</b>						
Temps fermeture automatique	0	1	0	1	0	0
Mouvement pas à pas	0	1	0	1	0	0
Encodeur	2	/	/	/	/	/
Préalarme	0	0	0	1	1	0
Homme-présent	0	0	0	0	0	1
Verrouillage impulsions à l'ouverture	0	0	0	1	1	0
Inversion direction de l'ouverture	0	/	/	/	/	/
SAFE 1	0	4	4	4	4	0
SAFE 2	6	/	/	/	/	/
SAFE 3	2	/	/	/	/	/
IC 1	0	/	/	/	/	/
IC 2	4	/	/	/	/	/
IC 3	2	/	/	/	/	/
IC 4	3	/	/	/	/	/
AUX 3**	0	/	/	/	/	/
EXPI1	1	/	/	/	/	/
EXPI2	0	/	/	/	/	/
EXPO1	11	/	/	/	/	/
EXPO2	11	/	/	/	/	/

\*\* Non activé sur LEO B CBB DL2 3 120 F02 PHOT USA16

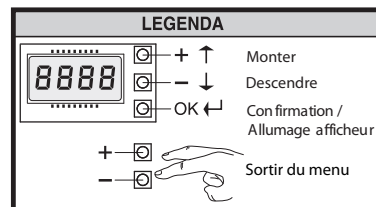

# VEREINFACHTES MENÜ

\*\*\*\*\* Passwordeingabe Anforderung mit  
Schutzniveau Logik eingestellt auf 1, 2, 3 oder 4

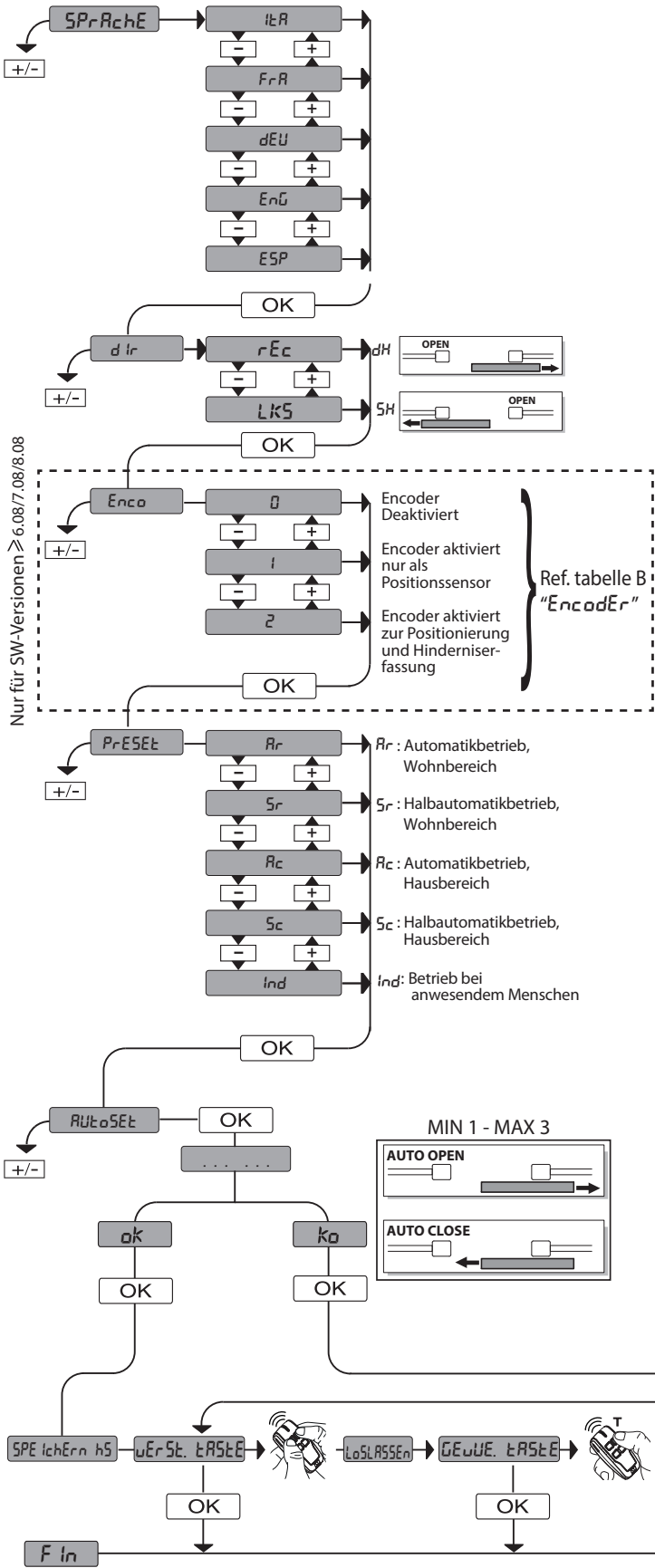
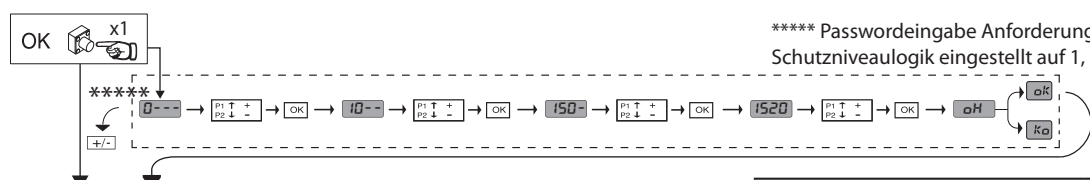

Nur für SW-Versionen ≥ 6.08/7.08/8.08

PRESET	DEFAULT	Rr	Sr	Rc	Sc	ind
<b>PARAMETER</b>						
Arbeitszeit bei Öffnung [s]	300	Eingestellt von Autoset				
Arbeitszeit bei Schließung [s]	300	Eingestellt von Autoset				
Verlangsamungsraum Öffnung [%]	30	Eingestellt von Autoset				
Verlangsamungsraum Schließung [%]	30	Eingestellt von Autoset				
Kraft Flügel bei Öffnung [%]	75	Eingestellt von Autoset				
Kraft Flügel bei Schließung [%]	75	Eingestellt von Autoset				
Kraft Flügel bei Öffnung bei Verlangsamung [%]	75	Eingestellt von Autoset				
Kraft Flügel bei Schließung bei Verlangsamung [%]	75	Eingestellt von Autoset				
Bremmung [%]	0	Eingestellt von Autoset				
<b>LOGIK</b>						
Zeit automatische Schließung	0	1	0	1	0	0
Bewegung Schritt Schritt	0	1	0	1	0	0
Encoder	2	/	/	/	/	/
Mann anwesend	0	0	0	0	0	1
Blockiert Öffnungsimpulse	0	0	0	1	1	0
Richtungsumkehrung Öffnung	0	/	/	/	/	/
SAFE 1	0	4	4	4	4	0
SAFE 2	6	/	/	/	/	/
SAFE 3	2	/	/	/	/	/
IC 1	0	/	/	/	/	/
IC 2	4	/	/	/	/	/
IC 3	2	/	/	/	/	/
IC 4	3	/	/	/	/	/
AUX 3**	0	/	/	/	/	/
EXPI1	1	/	/	/	/	/
EXPI2	0	/	/	/	/	/
EXPO1	11	/	/	/	/	/
EXPO2	11	/	/	/	/	/

Ref. tabelle B "EncodEr"

\*\* Nicht aktiv auf LEO B CBB DL2 3 120 F02 PHOT USA16

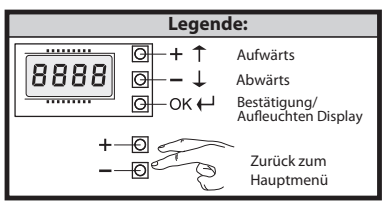

# MENUS SEMPLIFICADO

\*\*\*\*\* Inserimento password.

Richiesta con logica Livello Protezione impostata a 1, 2, 3, 4

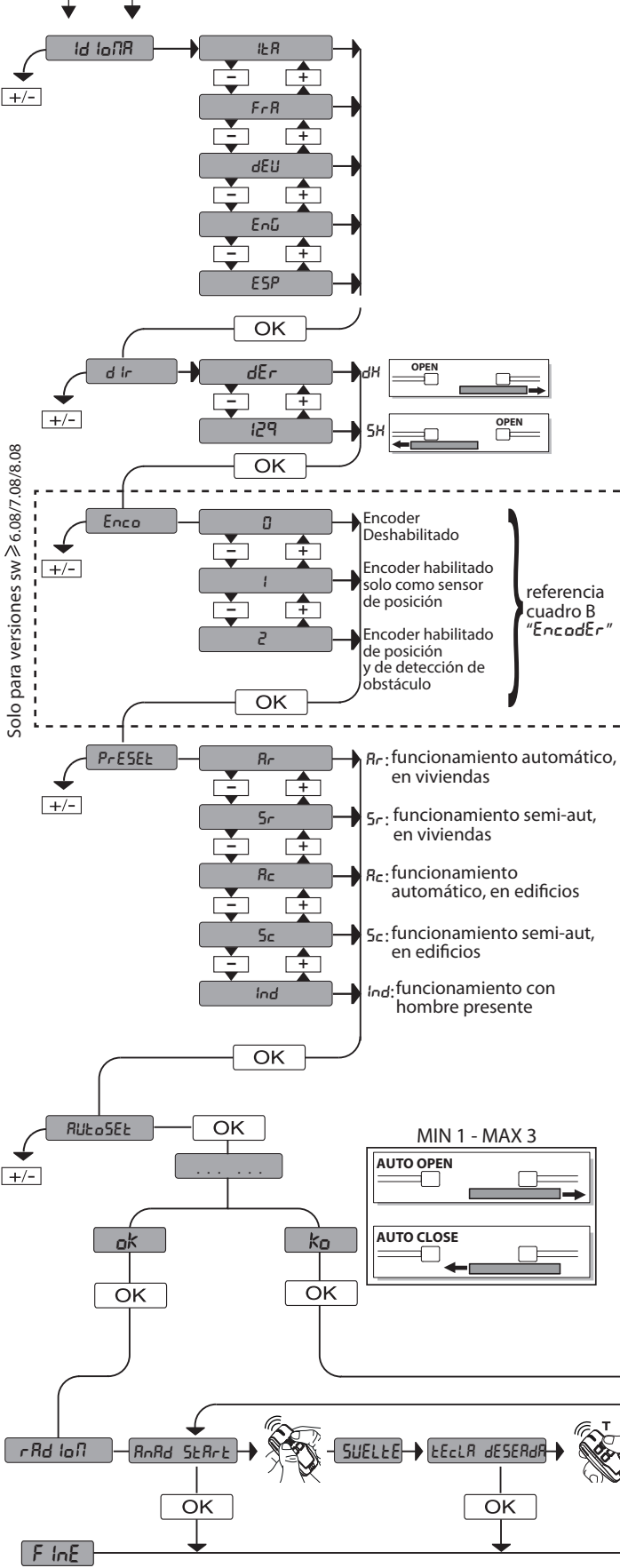
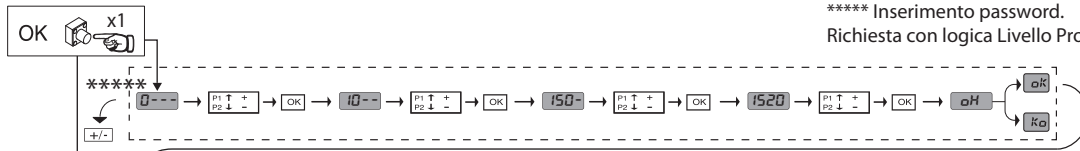

PRESET	DEFAULT	Rr	Sr	Rc	Sc	Ind
<b>PARÁMETROS</b>						
Tiempo de trabajo en fase de apertura [s]	300	Configurado por autosest				
Tiempo de trabajo en fase de cierre [s]	300	Configurado por autosest				
Espacio de deceleración en fase de apertura [%]	30	Configurado por autosest				
Espacio de deceleración en fase de cierre [%]	30	Configurado por autosest				
Fuerza hoja/s en fase de apertura [%]	75	Configurado por autosest				
Fuerza hoja/s en fase de cierre [%]	75	Configurado por autosest				
Fuerza hoja/s durante apertura en fase de deceleración [%]	75	Configurado por autosest				
Fuerza hoja/s durante cierre en fase de deceleración [%]	75	Configurado por autosest				
Frenado[%]	0	Configurado por autosest				
<b>LÓGICA</b>						
Tiempo de Cierre Automático	0	1	0	1	0	0
Movimiento paso a paso	0	1	0	1	0	0
Encoder	2	/	/	/	/	/
Hombre presente	0	0	0	0	0	1
Bloqueo impulsos en fase de apertura	0	0	0	1	1	0
Inversión dirección de apertura	0	/	/	/	/	/
SAFE 1	0	4	4	4	4	0
SAFE 2	6	/	/	/	/	/
SAFE 3	2	/	/	/	/	/
IC 1	0	/	/	/	/	/
IC 2	4	/	/	/	/	/
IC 3	2	/	/	/	/	/
IC 4	3	/	/	/	/	/
AUX 3**	0	/	/	/	/	/
EXPI1	1	/	/	/	/	/
EXPI2	0	/	/	/	/	/
EXPO1	11	/	/	/	/	/
EXPO2	11	/	/	/	/	/

\*\* No activo en LEO B CBB DL2 3 120 F02 PHOT USA16

**LEGENDA**

- + ↑ Desplazar hacia arriba
- ↓ Desplazar hacia abajo
- OK ← Confirmación/ Encendido pantalla
- + - Retorno al menú principal



# SIMPLIFIED MENU

\*\*\*\*\* Password invoeren.  
Aanvraag met logica Beschermingsniveau ingesteld op 1, 2, 3, 4

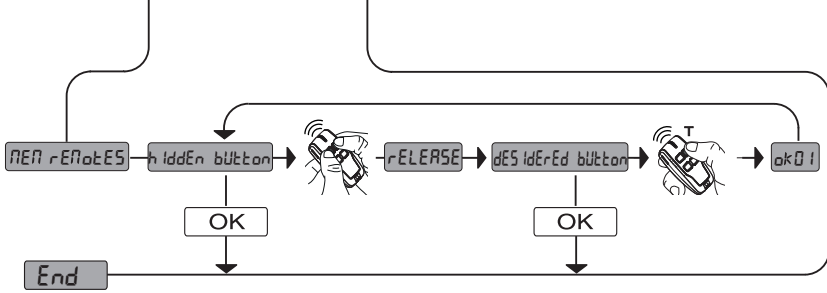
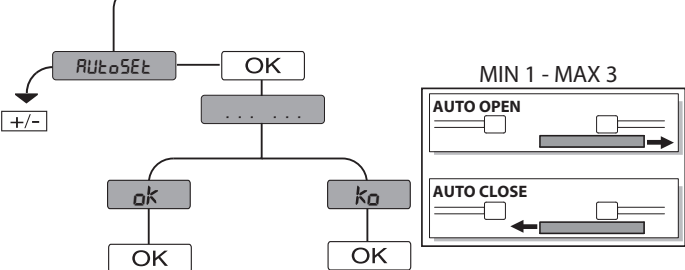
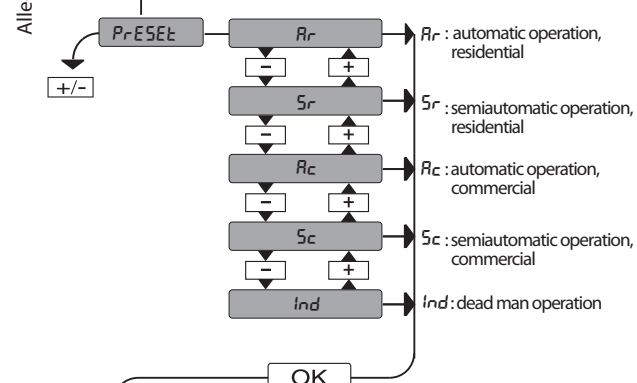
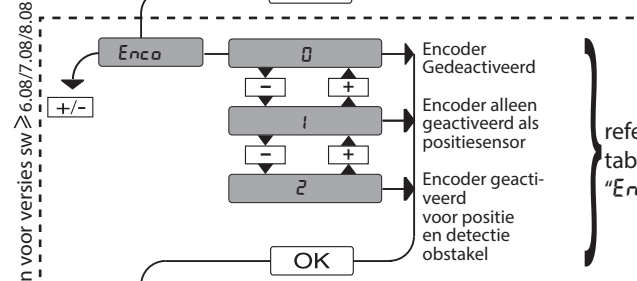
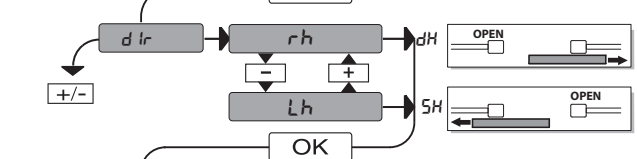
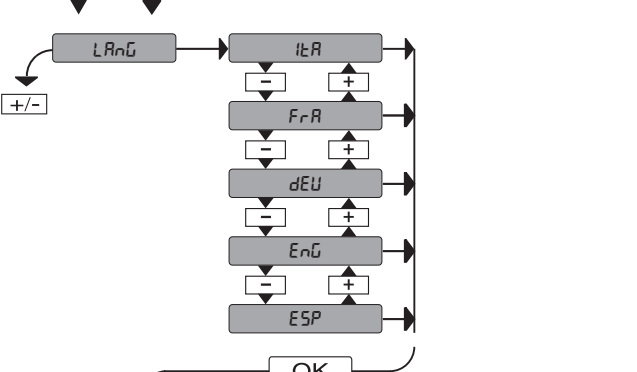
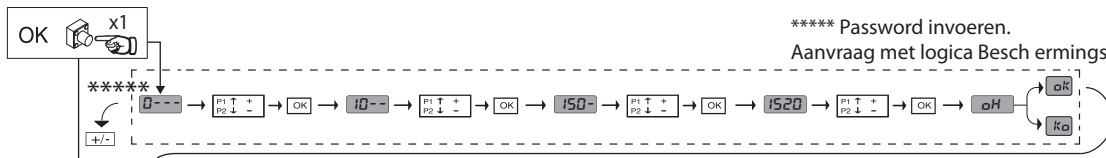

PRESET	DEFAULT	Rr	Sr	Rc	Sc	Ind
<b>PARAMETER</b>						
Werktijd bij opening [s]	300					Ingesteld door autoset
Werktijd bij sluiting [s]	300					Ingesteld door autoset
Vertragsruimte bij opening [%]	30					Ingesteld door autoset
Vertragsruimte bij sluiting [%]	30					Ingesteld door autoset
Maximumkracht vleugel(s) bij opening [%]	75					Ingesteld door autoset
Maximumkracht vleugel(s) bij sluiting [%]	75					Ingesteld door autoset
Kracht vleugel(s) bij opening tijdens vertraging [%]	75					Ingesteld door autoset
Kracht vleugel(s) bij sluiting tijdens vertraging [%]	75					Ingesteld door autoset
Afremming	0					Ingesteld door autoset
<b>LOGICA'S</b>						
Tijd Automatische Sluiting	0	1	0	1	0	0
Stap voor stap beweging	0	1	0	1	0	0
Encoder	2	/	/	/	/	/
Persoon aanwezig	0	0	0	0	0	1
Blokkeert impulsen bij opening	0	0	0	1	1	0
Omkering openingsrichting	0	/	/	/	/	/
SAFE 1	0	4	4	4	4	0
SAFE 2	6	/	/	/	/	/
SAFE 3	2	/	/	/	/	/
IC 1	0	/	/	/	/	/
IC 2	4	/	/	/	/	/
IC 3	2	/	/	/	/	/
IC 4	3	/	/	/	/	/
AUX 3**	0	/	/	/	/	/
EXPI1	1	/	/	/	/	/
EXPI2	0	/	/	/	/	/
EXPO1	11	/	/	/	/	/
EXPO2	11	/	/	/	/	/

\*\* Niet actief op LEO B CBB DL2 3 120 F02 PHOT USA16

**LEGENDE**

- + ↑ Doorloop op
- ↓ Doorloop naar
- OK ↵ Bevestig / Aanschakeling display
- +/- ↵ Terug keer naar het hoofdmenu

D

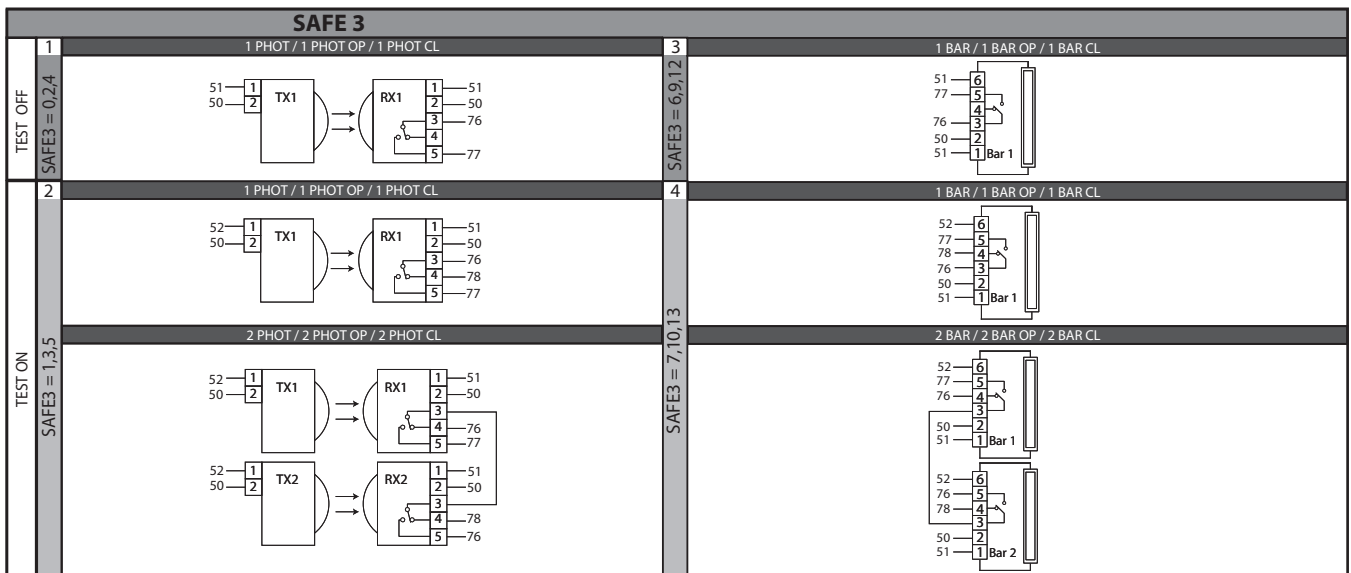
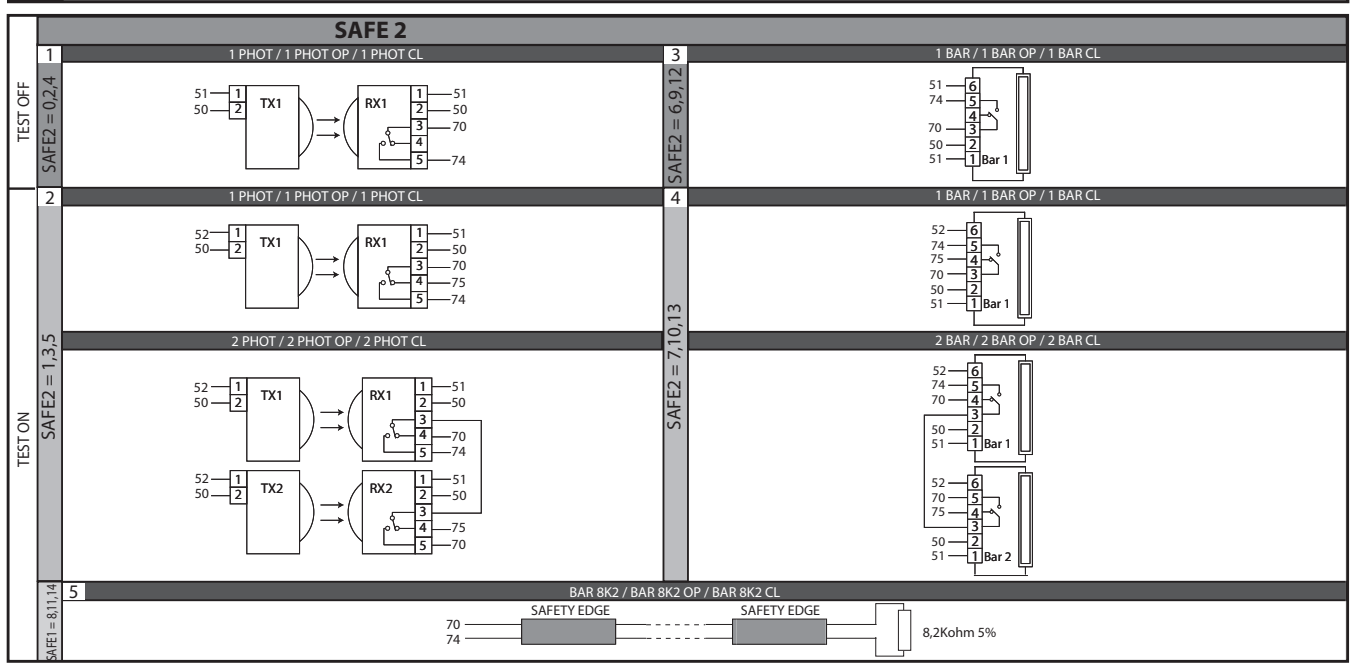
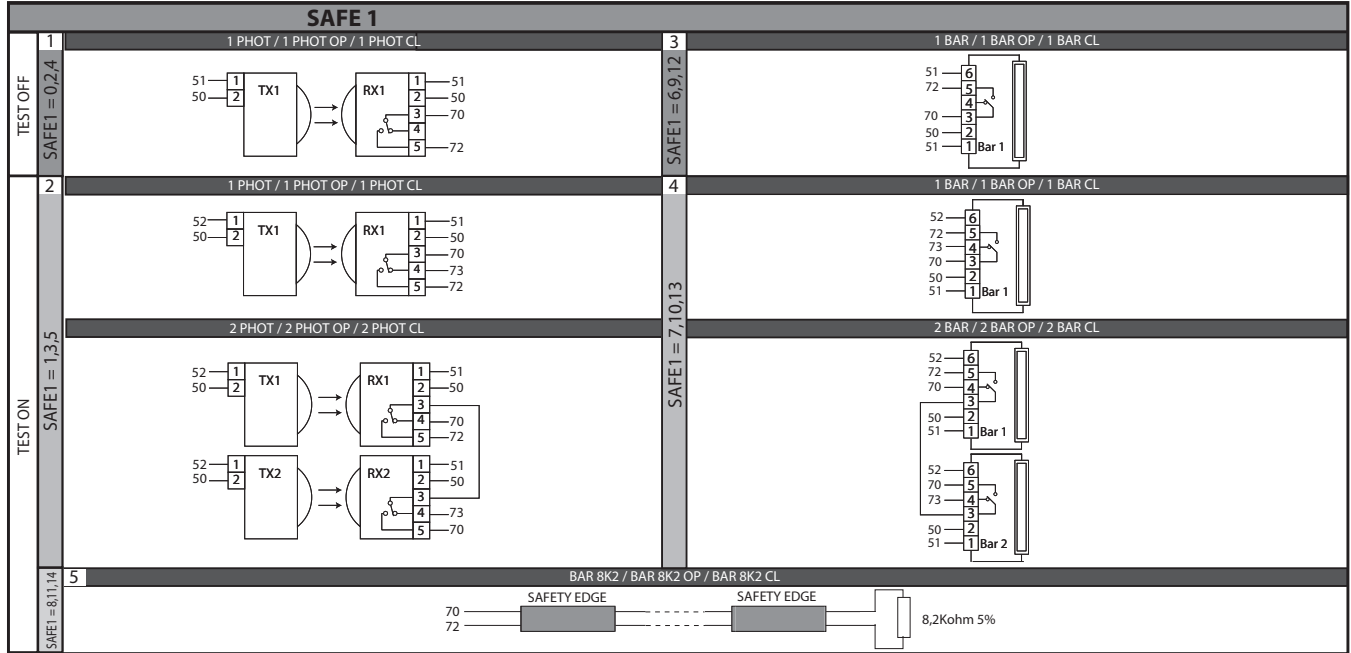
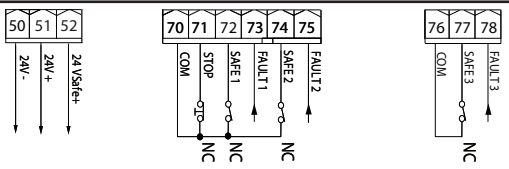

E

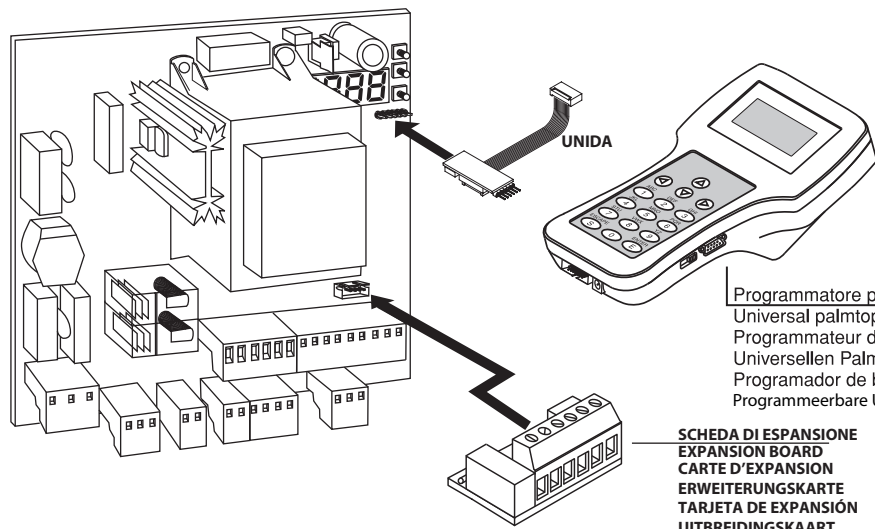

Programmatore palmare universale  
 Universal palmtop programmer  
 Programmeur de poche universel  
 Universellen Palmtop-Programmier  
 Programador de bolsillo universal  
 Programmeerbare Universele Palmtop



(versione x.40 e successive)  
 (x.40 and later versions)  
 (version x.40 et suivantes)  
 (Version x.40 und nachfolgende)  
 (versión x.40 y sucesivas)  
 (versie x.40 en hoger)

SCHEDA DI ESPANSIONE  
 EXPANSION BOARD  
 CARTE D'EXPANSION  
 ERWEITERUNGSKARTE  
 TARJETA DE EXPANSIÓN  
 UITBREIDINGSKAART

ITALIANO

ENGLISH

FRANÇAIS

DEUTSCH

ESPAÑOL

NEDERLANDS

Ind Ir i22a=0  
 Addr E55=0  
 Rdr E55E=0  
 d Ir Ecc Ion=0  
 Poda SEr iRL E=3  
 SEr iRL Pod E=3  
 Pod E SEr iE=3  
 SEr iELL E r Pod U5=3  
 Poda SEr iR=3

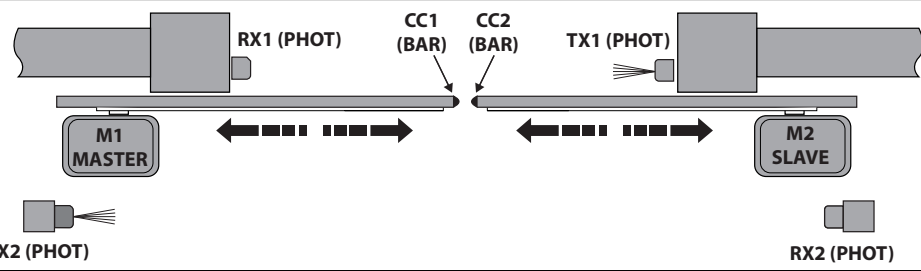

Ind Ir i22a=0  
 Addr E55=0  
 Rdr E55E=0  
 d Ir Ecc Ion=0  
 Poda SEr iRL E=2  
 SEr iRL Pod E=2  
 Pod E SEr iE=2  
 SEr iELL E r Pod U5=2  
 Poda SEr iR=2

F

ESEMPIO APPLICAZIONE ANTE CONTRAPPOSTE CON 2 PHOT E 2 BAR - SAMPLE APPLICATION WITH OPPOSITE LEAVES WITH 2 PHOT AND 2 BAR - EXEMPLE D'APPLICATION VANTAUX OPPOSÉS AVEC 2 PHOT ET 2 BAR - ANWENDUNGSBEISPIEL EINANDER ENTGEGENGESETZTE TORFLÜGEL MIT 2 PHOT UND 2 BAR - VOORBEELD TOEPASSING TEGENOVERGESTELDE VLEUGELS MET 2 PHOT EN 2 BAR

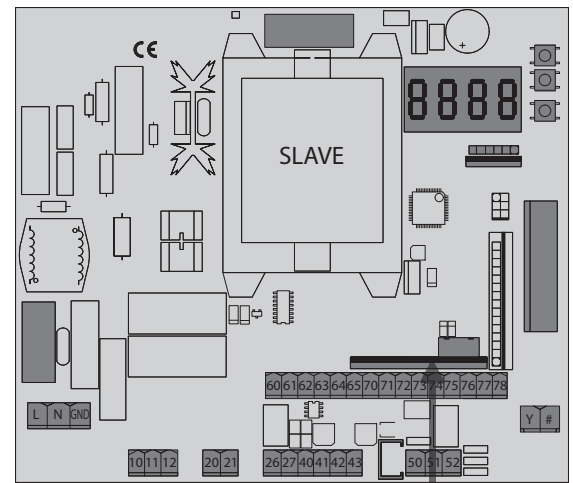
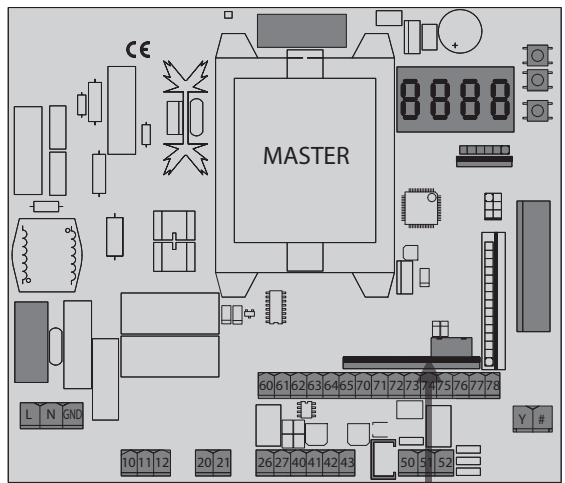

MAX 250m

B EBA RS485 LINK

B EBA RS485 LINK

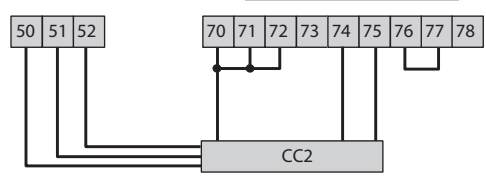
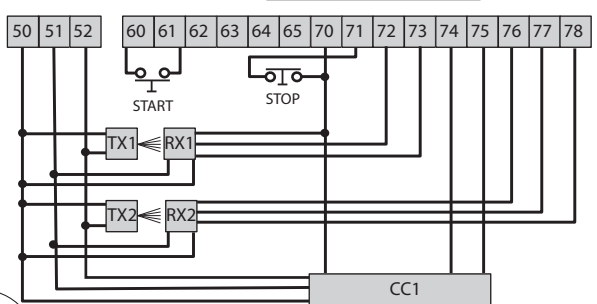

SAFE 1 = 1  
 SAFE 2 = 7 (≥6)  
 SAFE 3 = 1

⚠ **MASTER e SLAVE** devono avere la stessa versione di firmware e la stessa impostazione di **SAFE2**.  
**MASTER and SLAVE** must have the same firmware version and the same setting for **SAFE2**.  
**MASTER et SLAVE** doivent avoir la même version firmware et la même configuration de **SAFE2**.  
**MASTER und SLAVE** müssen dieselbe Firmware-Version und dieselbe Einstellung von **SAFE2** haben.  
**MASTER y SLAVE** deben tener la misma versión de firmware y la misma configuración de **SAFE2**.  
**MASTER en SLAVE** moeten dezelfde firmwareversie en dezelfde instelling van **SAFE2** hebben.

G

**1**

**$d\ lr = dH$**

verso di apertura: destra  
 opening direction: right  
 sens de l'ouverture : droite  
 Öffnungsrichtung: rechts  
 sentido de apertura: derecha  
 openingsrichting: rechtsverso

Inversione direzione di apertura: 000  
 Open in other direction: 000  
 Inversion direction de l'ouverture: 000  
 Richtungsumkehrung Öffnung: 000  
 Inversión dirección de apertura: 000  
 Openingsrichting omdraaien: 000

**2**

**$d\ lr = SH$**

Inversione direzione di apertura: 001  
 Open in other direction: 001  
 Inversion direction de l'ouverture: 001  
 Richtungsumkehrung Öffnung: 001  
 Inversión dirección de apertura: 001  
 Openingsrichting omdraaien: 001

verso di apertura: sinistra  
 opening direction: left  
 sens de l'ouverture : gauche  
 Öffnungsrichtung: links  
 sentido de apertura: izquierda  
 openingsrichting: links



- Nel passaggio di configurazione logica da apertura destra/sinistra, non invertire il collegamento originale dei morsetti 42-43.
- When switching logic configuration from right to left opening, do not swap over original connection of terminals 42-43.
- Lors du passage de configuration logique de l'ouverture droite/gauche, n'inversez pas la connexion d'origine des bornes 42-43
- Bei der Änderung der Logik Öffnung rechts/links nicht den Originalanschluss der Klemmen 42-43 verändern.
- En el paso de configuración lógica de apertura derecha/izquierda no invertir la conexión original de los bornes 42-43.
- Bij de overgang van de logica configuratie van rechts/links openen, de oorspronkelijke aansluiting van de klemmen 42-43 niet omdraaien.

H

# ACCESSO AI MENU Fig. 1

\*\*\* Inserimento password.  
Richiesta con logica Livello Protezione  
imposta a 1, 2, 3, 4

**LEGENDA**

- Scorri su
- Scorri giù
- Conferma/ Accensione display
- Uscita menu

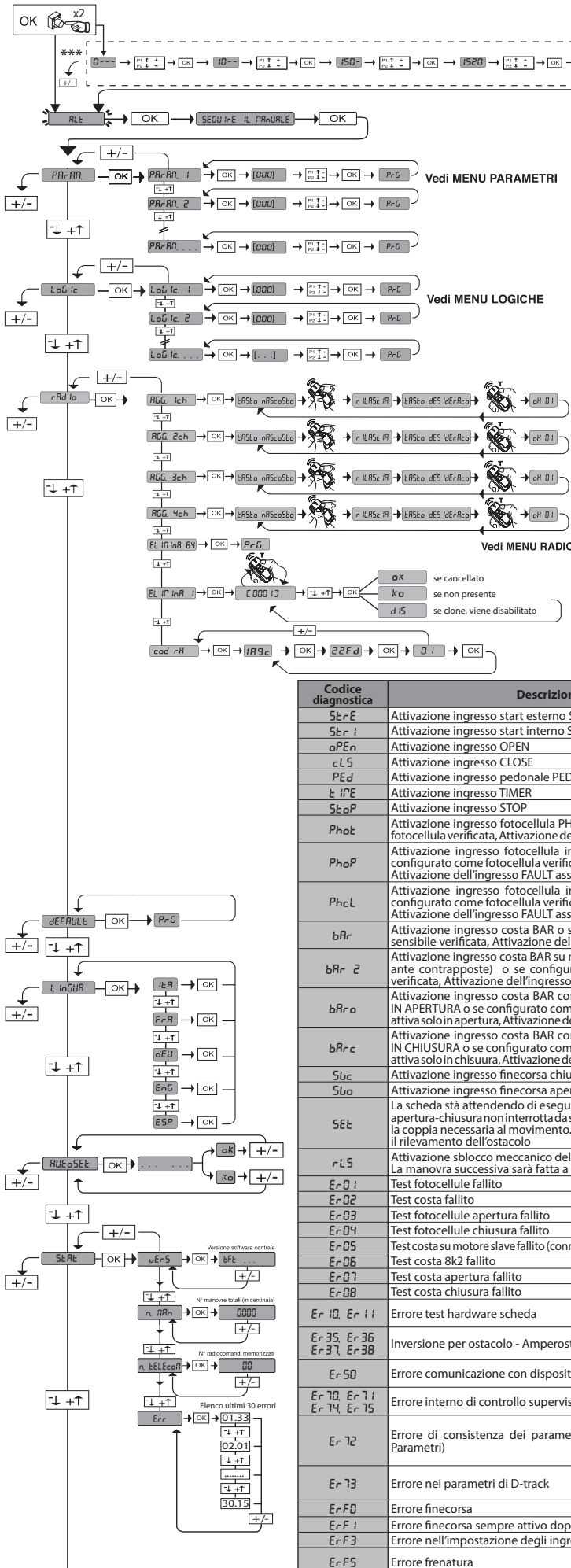

solo con Encoder= 2

35.40

— Soglia ostacolo

— Forza istantanea motore

Codice diagnostica	Descrizione	Note
Sr-E	Attivazione ingresso start esterno START E	
Sr-I	Attivazione ingresso start interno START I	
oPEn	Attivazione ingresso OPEN	
cL5	Attivazione ingresso CLOSE	
PEd	Attivazione ingresso pedonale PED	
t iPE	Attivazione ingresso TIMER	
SctoP	Attivazione ingresso STOP	
Phot	Attivazione ingresso fotocellula PHOT o se configurato come fotocellula verificata, Attivazione dell'ingresso FAULT associato	
PhoP	Attivazione ingresso fotocellula in apertura PHOT OP o se configurato come fotocellula verificata attiva solo in apertura, Attivazione dell'ingresso FAULT associato	
PhcL	Attivazione ingresso fotocellula in chiusura PHOT CL o se configurato come fotocellula verificata attiva solo in chiusura, Attivazione dell'ingresso FAULT associato	
bRr	Attivazione ingresso costa BAR o se configurato come costa sensibile verificata, Attivazione dell'ingresso FAULT associato	
bRr 2	Attivazione ingresso costa BAR su motore slave (connessione ante contrapposte) o se configurato come costa sensibile verificata, Attivazione dell'ingresso FAULT associato	
bRr o	Attivazione ingresso costa BAR con inversione ATTIVA SOLO IN APERTURA o se configurato come costa sensibile verificata attiva solo in apertura, Attivazione dell'ingresso FAULT associato	
bRr c	Attivazione ingresso costa BAR con inversione ATTIVA SOLO IN CHIUSURA o se configurato come costa sensibile verificata attiva solo in chiusura, Attivazione dell'ingresso FAULT associato	
SLuc	Attivazione ingresso finecorsa chiusura del motore SWC	
SLoa	Attivazione ingresso finecorsa apertura del motore SWO	
SEt	La scheda stà attendendo di eseguire una manovra completa apertura-chiusura non interrotta da stop intermedi per acquisire la coppia necessaria al movimento. ATTENZIONE! Non è attivo il rilevamento dell'ostacolo	
rL5	Attivazione sblocco meccanico del motore. La manovra successiva sarà fatta a velocità bassa	
Er01	Test fotocellule fallito	Verificare collegamento fotocellule e/o impostazioni logiche
Er02	Test costa fallito	Verificare collegamento coste e/o impostazioni logiche
Er03	Test fotocellule apertura fallito	Verificare collegamento fotocellule e/o impostazione parametri/logiche
Er04	Test fotocellule chiusura fallito	Verificare collegamento fotocellule e/o impostazione parametri/logiche
Er05	Test costa su motore slave fallito (connessione ante contrapposte)	Verificare collegamento coste e/o impostazioni parametri/logiche
Er06	Test costa 8k2 fallito	Verificare collegamento coste e/o impostazioni parametri/logiche
Er07	Test costa apertura fallito	Verificare collegamento coste e/o impostazioni parametri/logiche
Er08	Test costa chiusura fallito	Verificare collegamento coste e/o impostazioni parametri/logiche
Er iQ, Er iI	Errore test hardware scheda	-Verificare collegamenti al motore -Problemi hardware alla scheda (contattare l'assistenza tecnica)
Er 35, Er 36 Er 37, Er 38	Inversione per ostacolo - Amperostop	Verificare eventuali ostacoli lungo il percorso ⚠ Verificare che non ci siano slittamenti nella frizione meccanica
Er 50	Errore comunicazione con dispositivi remoti	Verificare il collegamento con i dispositivi accessori e/o schede di espansione collegati via seriale
Er 70, Er 71 Er 74, Er 75	Errore interno di controllo supervisione sistema.	Provare a spegnere e riaccendere la scheda. Se il problema persiste contattare l'assistenza tecnica.
Er 72	Errore di consistenza dei parametri di centrale (Logiche e Parametri)	Premendo Ok vengono confermate le impostazioni rilevate. La scheda continuerà a funzionare con le impostazioni rilevate. ⚠ E' necessario verificare le impostazioni della scheda (Parametri e Logiche).
Er 73	Errore nei parametri di D-track	Premendo Ok la scheda riprenderà a funzionare con D-track di default. ⚠ E' necessario effettuare un autotest
Er rFB	Errore finecorsa	Verificare collegamenti finecorsa
Er rF I	Errore finecorsa sempre attivo dopo l'inizio della manovra	Verificare collegamenti finecorsa, collegamenti motore
Er rF3	Errore nell'impostazione degli ingressi SAFE	Verificare la corretta impostazione degli ingressi SAFE
Er rF5	Errore frenatura	Il motore non riesce a fermare il movimento nei tempi massimi previsti. Verificare il peso e la pendenza del cancello.

**2) GENERALITÀ**

Il quadro comandi **LEO B CBB DL2 3 230 L02 - LEO B CBB DL2 3 230 SV - LEO B CBB DL2 3 120 F02 - LEO B CBB DL2 3 120 F02 PHOT USA16** - viene fornito dal costruttore con settaggio standard. Qualsiasi variazione, deve essere impostata mediante il programmatore a display incorporato o mediante programmatore palmare universale. Supporta completamente il protocollo EELINK.

Le caratteristiche principali sono:

- Controllo di 1 motore monofase
- Regolazione elettronica della coppia
- Rilevamento ostacoli tramite barra sensibile
- Rilevamento ostacoli tramite encoder (solo per **LEO B CBB DL2 3 230 L02 - LEO B CBB DL2 3 120 F02 - LEO B CBB DL2 3 120 F02 PHOT USA16**)

- Ingressi separati per le sicurezze
- Ingressi di comando configurabili
- Ricevitore radio incorporato rolling-code con clonazione trasmettitori.

La scheda è dotata di una morsettiera di tipo estraibile per rendere più agevole la manutenzione o la sostituzione. Viene fornita con una serie di ponti precablati per facilitare l'installatore in opera.

**I ponti riguardano i morsetti: 70-71, 70-72, 70-74, 76-77.**

**Se i morsetti sopraindicati vengono utilizzati, togliere i rispettivi ponti.**

**⚠️ proteggere i bordi pericolosi in conformità a quanto previsto dalla norma EN12453 applicando coste attive e utilizzando gli ingressi SAFE1 e SAFE2 (per i modelli di coste attive fare riferimento alla tabella dei modelli paragrafo 2)**

	LEO B CBB DL2 3 230 L02	LEO B CBB DL2 3 120 F02	LEO B CBB DL2 3 120 F02 PHOT USA16	LEO B CBB DL2 3 230 SV
Alimentazione	220-230V~ 50Hz/60Hz	120V~ ±10% 50Hz/60Hz	120V~ ±10% 50Hz/60Hz	220-230V~ 50Hz/60Hz
Rilevamento ostacoli con encoder	Presente	Presente Solo per versioni sw ≥ 7.08	Presente Solo per versioni sw ≥ 8.08	<b>NON PRESENTE</b> ⚠️ Per rilevamento ostacoli applicare costa attiva: ASO SENTIR EDGE 115SK / BIRCHER EP45x99A1 (non in dotazione)
Uscita morsetti 26-27: contatto N.O. (24V~/0,5A)	AUX3 configurabile	AUX3 configurabile	Uscita per segnale acustico	AUX3 configurabile

**VERIFICA**

Il quadro **LEO B CBB DL2 3 230 L02 - LEO B CBB DL2 3 230 SV - LEO B CBB DL2 3 120 F02 - LEO B CBB DL2 3 120 F02 PHOT USA16** - effettua il controllo (verifica) dei relè di marcia e dei dispositivi di sicurezza (fotocellule), prima di eseguire ogni ciclo di apertura e chiusura.

In caso di malfunzionamenti verificare il regolare funzionamento dei dispositivi collegati e controllare i cablaggi.

**3) DATI TECNICI**

Alimentazione	220-230V~ 50Hz/60Hz (LEO B CBB DL2 3 230 L02) (LEO B CBB DL2 3 230 SV) 120V~ ±10% 50Hz/60Hz (LEO B CBB DL2 3 120 F02/ LEO B CBB DL2 3 120 F02 PHOT USA16)
Isolamento rete/bassa tensione	> 2MOhm 500V ---
Temperatura di funzionamento	-20 / +55°C
Protezione termica	Interna al motore
Rigidità dielettrica	rete/bt 3750V~ per 1 minuto
Potenza massima motore	750W
Alimentazione accessori	24V~ (1A assorbimento max) 24V~safe
AUX 0	Contatto alimentato 220-230V~N.O. (40W max) (LEO B CBB DL2 3 230 L02) Contatto alimentato 120V~N.O. (40W max) (LEO B CBB DL2 3 120 F02/ LEO B CBB DL2 3 120 F02 PHOT USA16)
AUX 3 / Uscita segnale acustico	Contatto N.O. (24V~/0,5A max)
Dimensioni	146x170x60mm
Fusibili	vedi <b>Fig. B</b>
N° combinazioni	4 miliardi
N° max radiocomandi memorizzabili	63

**Versioni trasmettitori utilizzabili:**  
**Tutti i trasmettitori ROLLING CODE compatibili con ((€R-Ready))**

**4) PREDISPOSIZIONE TUBI Fig. A**

**5) COLLEGAMENTI MORSETTIERA Fig. B**

**AVVERTENZE** - Nelle operazioni di cablaggio ed installazione riferirsi alle norme vigenti e comunemente ai principi di buona tecnica.

I conduttori alimentati con tensioni diverse, devono essere fisicamente separati, oppure devono essere adeguatamente isolati con isolamento supplementare di almeno 1mm. I conduttori devono essere vincolati da un fissaggio supplementare in prossimità dei morsetti, per esempio mediante fascette.

Tutti i cavi di collegamento devono essere mantenuti adeguatamente lontani dal dissipatore.

**COLLEGAMENTI E CONFIGURAZIONE MORSETTIERA**

	Morsetto	Definizione	Descrizione
Alimentazione	L	FASE	Alimentazione monofase 220-230V~ , 50-60Hz, con cavo di messa a terra (LEO B CBB DL2 3 230 L02 - LEO B CBB DL2 3 230 SV).
	N	NEUTRO	
	GND	TERRA	
Motore	10	MARCIA + COND	Collegamento motore. MARCIA + COND Marcia Motore e condensatore COM Comune Motore MARCIA + COND Marcia Motore e condensatore 10-13 Connessione condensatore aggiuntivo di "boost" (solo per LEO B CBB DL2 3 230 SV)
	11	COM	
	12	MARCIA + COND	
	13	COND BOOST	
Aux	20	AUX 0 - CONTATTO ALIMENTATO 220 230V~ (LEO B CBB DL2 3 230 L02) (LEO B CBB DL2 3 230 SV) ALIMENTATO 120V~ (LEO B CBB DL2 3 120 F02) (LEO B CBB DL2 3 120 F02 PHOT USA16)	Uscita configurabile AUX 0 - Default LAMPEGGIANTE. CANALE RADIO MONOSTABILE / SPIA CANCELLO APERTO SCA/ Comando LUCE CORTESIA/ Comando LUCE ZONA/ LUCE SCALE/ ALLARME CANCELLO APERTO/ LAMPEGGIANTE/ ELETTROSERRATURA A SCATTO/ ELETTROSERRATURA A MAGNETE/ MANUTENZIONE/ LAMPEGGIANTE E MANUTENZIONE / ANTIFFRAZIONE / STATO CANCELLO / CANALE RADIO BISTABILE / CANALE RADIO TEMPORIZZATO. Far riferimento alla tabella "Configurazione delle uscite AUX".
	21		
	26	AUX 3 - CONTATTO LIBERO (N.O.)	
	27	LEO B CBB DL2 3 230 L02 LEO B CBB DL2 3 230 SV LEO B CBB DL2 3 120 F02	
	26 27	Uscita configurata come Allarme UL LEO B CBB DL2 3 120 F02 PHOT USA16	
Finecorsa 1 motore (modello non ULTRA)	41	+ REF SWE	Comune finecorsa
	42	SWC	Finecorsa di chiusura SWC (N.C.). (Non collegare o ponticellare se è presente il finecorsa magnetico)
	43	SWO	Finecorsa di apertura SWO (N.C.). (Non collegare o ponticellare se è presente il finecorsa magnetico)
Finecorsa magnetico 1 motore	JP32		Collegamento finecorsa magnetico
Alim. Accessori	50	24V-	Uscita alimentazione accessori. Uscita alimentazione per dispositivi di sicurezza verificati (trasmettitore fotocellule e trasmettitore costa sensibile). Uscita attiva solo durante il ciclo di manovra.
	51	24V+	
	52	24Vsafe+	

	Morsetto	Definizione	Descrizione
Comandi	60	Comune	Comune ingressi IC 1 e IC 2
	61	IC 1	Ingresso di comando configurabile 1 (N.O.) - Default START E. START E / START I / OPEN / CLOSE / PED / TIMER / TIMER PED Far riferimento alla tabella "Configurazione degli ingressi di comando".
	62	IC 2	Ingresso di comando configurabile 2 (N.O.) - Default PED. START E / START I / OPEN / CLOSE / PED / TIMER / TIMER PED Far riferimento alla tabella "Configurazione degli ingressi di comando".
	63	Comune	Comune ingressi IC 3 e IC 4
	64	IC 3	Ingresso di comando configurabile 3 (N.O.) - Default OPEN. START E / START I / OPEN / CLOSE / PED / TIMER / TIMER PED Far riferimento alla tabella "Configurazione degli ingressi di comando".
	65	IC 4	Ingresso di comando configurabile 4 (N.O.) - Default CLOSE. START E / START I / OPEN / CLOSE / PED / TIMER / TIMER PED Far riferimento alla tabella "Configurazione degli ingressi di comando".
Sicurezze	70	Comune	Comune ingressi STOP, SAFE 1 e SAFE 2
	71	STOP	Il comando interrompe la manovra, (N.C.) Se non si utilizza lasciare il ponticello inserito.
	72	SAFE 1	Ingresso di sicurezza configurabile 1 (N.C.) - Default PHOT. PHOT / PHOT TEST / PHOT OP / PHOT OP TEST / PHOT CL / PHOT CL TEST / BAR / BAR TEST / BAR 8K2 / BAR OP / BAR OP TEST / BAR 8K2 OP / BAR CL / BAR CL TEST / BAR 8K2 CL Far riferimento alla tabella "Configurazione degli ingressi di sicurezza".
	73	FAULT 1	Ingresso verifica dispositivi di sicurezza collegati al SAFE 1.
	74	SAFE 2	Ingresso di sicurezza configurabile 2 (N.C.) - Default BAR. PHOT / PHOT TEST / PHOT OP / PHOT OP TEST / PHOT CL / PHOT CL TEST / BAR / BAR TEST / BAR 8K2 / BAR OP / BAR OP TEST / BAR 8K2 OP / BAR CL / BAR CL TEST / BAR 8K2 CL Far riferimento alla tabella "Configurazione degli ingressi di sicurezza".
	75	FAULT 2	Ingresso verifica dispositivi di sicurezza collegati al SAFE 2.
	76	Comune	Comune ingresso SAFE 3
	77	SAFE 3	Ingresso di sicurezza configurabile 3 (N.C.) - Default PHOT OP. PHOT / PHOT TEST / PHOT OP / PHOT OP TEST / PHOT CL / PHOT CL TEST / BAR OP / BAR TEST / BAR OP / BAR OP TEST / BAR CL / BAR CL TEST. Far riferimento alla tabella "Configurazione degli ingressi di sicurezza".
Antenna	Y	ANTENNA	Ingresso antenna.
	#	SHIELD	Usare una antenna accordata sui 433MHz. Per il collegamento Antenna-Ricevente usare cavo coassiale RG58. La presenza di masse metalliche a ridosso dell'antenna, può disturbare la ricezione radio. In caso di scarsa portata del trasmettitore, spostare l'antenna in un punto più idoneo.

## Configurazione delle uscite AUX

Logica Aux= 0 - Uscita CANALE RADIO MONOSTABILE. Il contatto rimane chiuso per 1s all'attivazione del canale radio.
Logica Aux= 1 - Uscita SPIA CANCELLO APERTO SCA. Il contatto rimane chiuso durante l'apertura e ad anta aperta, intermittente durante la chiusura, aperto ad anta chiusa.
Logica Aux= 2 - Uscita comando LUCE CORTESIA. Il contatto rimane chiuso per 90 secondi dopo l'ultima manovra.
Logica Aux= 3 - Uscita comando LUCE ZONA. Il contatto rimane chiuso per tutta la durata della manovra.
Logica Aux= 4 - Uscita LUCE SCALE. Il contatto rimane chiuso per 1 secondo all'inizio della manovra.
Logica Aux= 5 - Uscita ALLARME CANCELLO APERTO. Il contatto rimane chiuso se l'anta rimane aperta per un tempo doppio rispetto al TCA impostato.
Logica Aux= 6 - Uscita per LAMPEGGIANTE. Il contatto rimane chiuso durante la movimentazione delle ante.
Logica Aux= 7 - Uscita per ELETTROSERRATURA A SCATTO. Il contatto rimane chiuso per 2 secondi ad ogni apertura e ad ogni chiusura.
Logica Aux= 8 - Uscita per ELETTROSERRATURA A MAGNETE. Il contatto rimane chiuso a cancello chiuso e durante la manovra di chiusura.
Logica Aux= 9 - Uscita MANUTENZIONE. Il contatto rimane chiuso al raggiungimento del valore impostato nel parametro Manutenzione, per segnalare la richiesta di manutenzione.
Logica Aux= 10 - Uscita LAMPEGGIANTE E MANUTENZIONE. Il contatto rimane chiuso durante la movimentazione delle ante. Se viene raggiunto il valore impostato nel parametro Manutenzione, a fine manovra, ad anta chiusa, il contatto per 4 volte si chiude per 10s e si apre per 5s per segnalare la richiesta di manutenzione.
Logica Aux= 11 - Non utilizzato
Logica Aux= 12 - Uscita antieffrazione: il contatto si chiude se il cancello viene spostato da finecorsa di chiusura senza che il motore sia alimentato. Il contatto si apre dopo un comando da pulsante o radiocomando.
Logica Aux= 13 - Uscita STATO CANCELLO. Il contatto rimane chiuso quando il cancello è chiuso
Logica AUX= 14 - Uscita CANALE RADIO BISTABILE Il contatto cambia stato (aperto-chiuso) all'attivazione del canale radio
Logica AUX= 15 - Uscita CANALE RADIO TEMPORIZZATA Il contatto rimane chiuso per un tempo programmabile all'attivazione del canale Radio (tempo uscita) Se durante tale tempo il tasto viene nuovamente premuto, il conteggio del tempo riparte.

## Configurazione degli ingressi di comando

Logica IC= 0 - Ingresso configurato come Start E. Funzionamento secondo la Logica $\Gamma_{\text{Ou}}PR55\text{a}$ PR55a. Start esterno per la gestione semaforo.
Logica IC= 1 - Ingresso configurato come Start I. Funzionamento secondo la Logica $\Gamma_{\text{Ou}}PR55\text{a}$ PR55a. Start interno per la gestione semaforo.
Logica IC= 2 - Ingresso configurato come Open. Il comando esegue un'apertura. Se il l'ingresso rimane chiuso, le ante rimangono aperte fino all'apertura del contatto. A contatto aperto l'automazione chiude dopo il tempo di tca, se attivato.
Logica IC= 3 - Ingresso configurato come Close. Il comando esegue una chiusura.
Logica IC= 4 - Ingresso configurato come Ped. Il comando esegue un'apertura pedonale, parziale. Funzionamento secondo la Logica $\Gamma_{\text{Ou}}PR55\text{a}$ PR55a.
Logica IC= 5 - Ingresso configurato come Timer. Funzionamento analogo al open ma la chiusura è garantita anche dopo l'assenza di rete.
Logica IC= 6 - Ingresso configurato come Timer Ped. Il comando esegue un'apertura pedonale, parziale. Se l'ingresso rimane chiuso, l'anta rimane aperta fino all'apertura del contatto. Se il l'ingresso rimane chiuso e viene attivato un comando di Start E, Start I o Open viene eseguita una manovra completa per poi ripristinarsi in apertura pedonale. La chiusura è garantita anche dopo l'assenza di rete.

## Configurazione degli ingressi di sicurezza

Logica SAFE= 0 - Ingresso configurato come Phot, fotocellula non verificata (*). (Fig.D, rif.1). Consente la connessione di dispositivi non dotati di contatto supplementare di verifica. In caso di oscuramento, le fotocelle sono attive sia in apertura che in chiusura. Un oscuramento della fotocellula in chiusura, inverte il moto solo dopo il disimpegno della fotocellula. Se non si utilizza lasciare il ponticello inserito.
Logica SAFE= 1 - Ingresso configurato come Phot test, fotocellula verificata. (Fig.D, rif.2). Attiva la verifica delle fotocelle ad inizio manovra. In caso di oscuramento, le fotocelle sono attive sia in apertura che in chiusura. Un oscuramento della fotocellula in chiusura, inverte il moto solo dopo il disimpegno della fotocellula.
Logica SAFE= 2 - Ingresso configurato come Phot op, fotocellula attiva solo in apertura non verificata (*). (Fig.D, rif.1). Consente la connessione di dispositivi non dotati di contatto supplementare di verifica. In caso di oscuramento è escluso il funzionamento della fotocellula in chiusura. In fase di apertura blocca il moto per la durata dell'oscuramento della fotocellula. Se non si utilizza lasciare il ponticello inserito.
Logica SAFE= 3 - Ingresso configurato come Phot op test, fotocellula verificata attiva solo in apertura (Fig.D, rif.2). Attiva la verifica delle fotocelle ad inizio manovra. In caso di oscuramento è escluso il funzionamento della fotocellula in chiusura. In fase di apertura blocca il moto per la durata dell'oscuramento della fotocellula.
Logica SAFE= 4 - Ingresso configurato come Phot cl, fotocellula attiva solo in chiusura non verificata (*). (Fig.D, rif.1). Consente la connessione di dispositivi non dotati di contatto supplementare di verifica. In caso di oscuramento è escluso il funzionamento della fotocellula in apertura. In fase di chiusura, inverte immediatamente. Se non si utilizza lasciare il ponticello inserito.
Logica SAFE= 5 - Ingresso configurato come Phot cl test, fotocellula verificata attiva solo in chiusura (Fig.D, rif.2). Attiva la verifica delle fotocelle ad inizio manovra. In caso di oscuramento è escluso il funzionamento della fotocellula in apertura. In fase di chiusura, inverte immediatamente.

Logica SAFE= 6 - Ingresso configurato come Bar, costa sensibile non verificata (*) (Fig.D, rif.3). Consente la connessione di dispositivi non dotati di contatto supplementare di verifica. Il comando inverte il movimento per 2 sec. Se non si utilizza lasciare il ponticello inserito.
Logica SAFE= 7 - Ingresso configurato come Bar, costa sensibile verificata (Fig.D, rif.4). Attiva la verifica delle coste sensibili ad inizio manovra. Il comando inverte il movimento per 2 sec.
Logica SAFE= 8 - Ingresso configurato come Bar 8k2 (Fig.D, rif.5). Ingresso per bordo resistivo 8K2. Il comando inverte il movimento per 2 sec.
Logica SAFE=9 Ingresso configurato come Bar op, costa sensibile con inversione attiva solo in apertura, se attivata durante la chiusura effettua l'arresto dell'automazione (STOP) (Fig.D, rif. 3). Consente la connessione di dispositivi non dotati di contatto supplementare di verifica. L'intervento in fase di apertura provoca l'inversione del movimento per 2 sec, l'intervento in fase di chiusura provoca l'arresto. Se non si utilizza lasciare il ponticello inserito.
Logica SAFE=10 Ingresso configurato come Bar op test, costa sensibile verificata con inversione attiva solo in apertura, se attivata durante la chiusura effettua l'arresto dell'automazione (STOP) (Fig.D, rif. 4). Attiva la verifica delle coste sensibili ad inizio manovra. L'intervento in fase di apertura provoca l'inversione del movimento per 2 sec, l'intervento in fase di chiusura provoca l'arresto.
<b>Configurazione degli ingressi di sicurezza</b>
Logica SAFE=11 Ingresso configurato come Bar 8k2 op, costa 8k2 con inversione attiva solo in apertura, se attivata durante la chiusura effettua l'arresto dell'automazione (STOP) (Fig.D, rif. 5). L'intervento in fase di apertura provoca l'inversione del movimento per 2 sec, l'intervento in fase di chiusura provoca l'arresto.
Logica SAFE=12 Ingresso configurato come Bar cl costa sensibile con inversione attiva solo in chiusura, se attivata durante l'apertura effettua l'arresto dell'automazione (STOP) (Fig.D, rif. 3). Consente la connessione di dispositivi non dotati di contatto supplementare di verifica. L'intervento in fase di chiusura provoca l'inversione del movimento per 2 sec, l'intervento in fase di apertura provoca l'arresto. Se non si utilizza lasciare il ponticello inserito
Logica SAFE=13 Ingresso configurato come Bar cl test, costa sensibile verificata con inversione attiva solo in chiusura, se attivata durante l'apertura effettua l'arresto dell'automazione (STOP) (Fig.D, rif. 4). Attiva la verifica delle coste sensibili ad inizio manovra. L'intervento in fase di chiusura provoca l'inversione del movimento per 2 sec, l'intervento in fase di apertura provoca l'arresto.
Logica SAFE=14 Ingresso configurato come Bar 8k2 cl, costa 8k2 con inversione attiva solo in chiusura, se attivata durante l'apertura effettua l'arresto dell'automazione (STOP) (Fig.D, rif. 5). L'intervento in fase di chiusura provoca l'inversione del movimento per 2 sec, l'intervento in fase di apertura provoca l'arresto.

(\*) Se si installano dispositivi di tipo "D" (come definiti dalla EN12453), collegati in modalità non verificata, prescrivere una manutenzione obbligatoria con frequenza almeno semestrale.

**6) DISPOSITIVI DI SICUREZZA**

**Nota: utilizzare solamente dispositivi di sicurezza riceventi con contatto in libero scambio.**

**6.1) DISPOSITIVI VERIFICATI Fig. D**

**6.2) COLLEGAMENTO DI 1 COPPIA DI FOTOCELLULE NON VERIFICATE Fig. C1**

**6.3) COLLEGAMENTO DI 1 COPPIA DI FOTOCELLULE VERIFICATE Fig. C2**

**7) ACCESSO AI MENU: FIG. 1**

**7.1) MENU PARAMETRI (PR-RF) (TABELLA "A" PARAMETRI)**

**7.2) MENU LOGICHE (L-LOG) (TABELLA "B" LOGICHE)**

**7.3) MENU RADIO (R-RD) (TABELLA "C" RADIO)**

**- NOTA IMPORTANTE: CONTRASSEGNARE IL PRIMO TRASMETTITORE MEMORIZZATO CON IL BOLLINO CHIAVE (MASTER).**

Il primo trasmettitore, nel caso di programmazione manuale, assegna il CODICE CHIAVE DELLA RICEVENTE; questo codice risulta necessario per poter effettuare la successiva clonazione dei radiotrasmettitori.

La ricevente di bordo incorporato Clonix dispone inoltre di alcune importanti funzionalità avanzate:

- Clonazione del trasmettitore master (rolling-code o codice fisso).
- Clonazione per sostituzione di trasmettitori già inseriti nella ricevente.
- Gestione database trasmettitori.
- Gestione comunità di ricevitori.

Per l'utilizzo di queste funzionalità avanzate fate riferimento alle istruzioni del programmatore palmare universale ed alla Guida generale programmazioni riceventi. Nel caso di utilizzo di un radiocomando a 4 canali si raccomanda di riservarne uno alla funzione di arresto (STOP).

**7.4) MENU DEFAULT (d-EFFUL) (TABELLA "D" DEFAULT)**

Riporta la centrale ai valori preimpostati dei DEFAULT.  Dopo il ripristino è necessario effettuare un nuovo AUTOSSET.

**7.5) MENU LINGUA (L-INGUIA) (TABELLA "E" LINGUA)**

Consente di impostare la lingua del programmatore a display.

**7.6) MENU AUTOSSET (R-UT-OSET) (TABELLA "F" AUTOSSET)**

**LEO B CBB DL2 3 120 F02** (solo per versioni SW  $\geq$  7.08)  
**LEO B CBB DL2 3 120 F02 PHOT USA16** (solo per versioni SW  $\geq$  8.08)

Per dare avvio ad un AUTOSSET, portarsi nell'apposito menu e dare OK.

Il cancello può essere posizionato in qualsiasi punto della corsa.

Dopo la pressione del tasto OK, il cancello viene automaticamente portato sul finecorsa di chiusura a velocità ridotta, dopodichè vengono automaticamente eseguite 2 manovre complete da finecorsa a finecorsa, la prima a velocità ridotta, la seconda a velocità massima.

Al termine dell'autoset, la scritta OK indica che l'autoset è andato a buon fine e sono stati impostati i seguenti parametri:

- Tempo di lavoro in apertura e chiusura
- Spazio di rallentamento (minimo 50cm) [solo con encoder = 1 o 2]
- Forza necessaria al movimento, per poter rilevare l'ostacolo [solo con encoder = 2]
- Frenatura (valore tipico 50%)

Al termine dell'autoset, la scritta KO può indicare:

- Annullamento volontario dell'autoset, tramite pressione del tasto su + tasto giu
- Utilizzo dei comandi su morsetti START, STOP, OPEN, CLOSE
- Oscuramento delle fotocellule o attivazione delle coste di sicurezza
- Rilevamento encoder fermo -> forza troppo elevata per muovere il cancello o problemi nella frizione del motore.

 **ATTENZIONE!!** Verificare che il valore della forza d'impatto misurato nei punti previsti dalla norma EN12445, sia inferiore a quanto indicato nella norma EN 12453.

 **Le forze di impatto possono essere ridotte mediante l'utilizzo di bordi deformabili.**

 **Attenzione!!** Durante l'autosettaggio la funzione di rilevamento ostacoli non è attiva, l'installatore deve controllare il movimento dell'automazione ed impedire a persone o cose di avvicinarsi o sostare nel raggio di azione dell'automazione.

**7.7) MENU STATISTICHE**

Consente di visualizzare la versione della scheda, il numero di manovre totali (in centinaia), il numero di radiocomandi memorizzati e gli ultimi 30 errori (le prime 2 cifre indicano la posizione, le ultime 2 il codice errore). L'errore 01 è quello più recente.

**7.8) MENU PASSWORD**

Consente di impostare una password per la programmazione della scheda via rete U-link.

Con la logica "LIVELLO PROTEZIONE" impostata a 1,2,3,4 viene richiesta per accedere ai menu di programmazione. Dopo 10 tentativi consecutivi di accesso falliti si dovranno attendere 3 minuti per un nuovo tentativo. Durante questo periodo ad ogni tentativo di accesso il display visualizza "BLOC". La password di default è 1234.

**8) MODULI OPZIONALI U-LINK**

Fare riferimento alle istruzioni dei moduli U-link  
L'utilizzo di alcuni moduli comporta una riduzione della portata radio. Adeguare l'impianto con opportuna antenna accordata sui 433MHz.

**9) ANTE SCORREVOLI CONTRAPPOSTE (Fig.F)**

Fare riferimento alle istruzioni dei moduli U-link  
NOTA: Sulla scheda impostata come Slave l'ingresso Costa (Costa/ Costa Test/ Costa 8k2), va configurato solamente sul SAFE2.

**10) RIPRISTINO DELLE IMPOSTAZIONI DI FABBRICA (Fig.H)**

**ATTENZIONE** riporta la centrale ai valori preimpostati da fabbrica e vengono cancellati tutti i radiocomandi in memoria.

**ATTENZIONE!** Un'errata impostazione può creare danni a persone, animali o cose.

- Togliere tensione alla scheda (Fig.H rif.1)
- Aprire l'ingresso Stop e premere contemporaneamente i tasti - e OK (Fig.H rif.2)
- Dare tensione alla scheda (Fig.H rif.3)
- Il display visualizza RST, entro 3s dare conferma premendo il tasto OK (Fig.H rif.4)
- Attendere che la procedura venga terminata (Fig.H rif.5)
- Procedura terminata (Fig.H rif.6)

**11) GESTIONE POSIZIONE DEL CANCELLO**

La posizione del cancello viene rilevata dalla scheda tramite finecorsa e tramite encoder (encoder = 1 o 2).

Nel caso di encoder = 0 la posizione viene stimata tramite finecorsa e conteggio del tempo.

I finecorsa determinano il punto di arresto del cancello in apertura e chiusura. In caso di sblocco (vedi manuale ICARO fig.2) e movimento manuale del cancello (con conseguente cambio di posizione), è necessario togliere alimentazione alla scheda, in modo da attivare la manovra di ricerca del finecorsa. La manovra di ricerca finecorsa avviene a velocità ridotta. Nel caso entrambi gli spazi di rallentamento in apertura e chiusura siano a 0 (rif. Tabella A), la manovra di ricerca finecorsa avviene a velocità massima.

Nel caso, dopo lo sblocco (vedi manuale ICARO fig.2) e movimento manuale del cancello, NON venga tolta l'alimentazione alla scheda, il successivo comando comincerà il movimento del cancello come se partisse dall'ultima posizione prima dello sblocco, quindi non saranno garantiti gli spazi di rallentamento. Con scheda impostata con valori di fabbrica (o dopo aver fatto uno scrivi default), la prima manovra da finecorsa a finecorsa (senza interruzioni intermedie) avviene a velocità lenta.

**SEQUENZA INSTALLAZIONE**

**0. Impostare tipo funzionamento encoder**

**1. Eseguire la manovra di AUTOSSET (\*)**  
**LEO B CBB DL2 3 120 F02** (solo per versioni SW  $\geq$  7.08)  
**LEO B CBB DL2 3 120 F02 PHOT USA16** (solo per versioni SW  $\geq$  8.08)

**2. Verificare le forze di impatto: se rispettano i limiti (\*\*\*) vai al punto 10 altrimenti**

**3. Adeguare eventualmente i parametri di sensibilità (forza): vedi tabella altrimenti**

**4. Riverificare le forze di impatto: se rispettano i limiti (\*\*\*) vai al punto 10 altrimenti**

**5. Applicare una costa passiva**

**6. Riverificare le forze di impatto: se rispettano i limiti (\*\*\*) vai al punto 10 altrimenti**

**7. Applicare dispositivi di protezione sensibili alla pressione o elettrosensibili (per esempio costa attiva) (\*\*\*)**

**8. Riverificare le forze di impatto: se rispettano i limiti (\*\*\*) vai al punto 10 altrimenti**

**9. Consentire la movimentazione dell'azionamento solo in modalità "Uomo presente"**

**10. Assicurarsi che tutti i dispositivi di rilevamento presenza nell'area di manovra funzionino correttamente.**

(\*) Prima di eseguire l'autoset assicurarsi di avere effettuato correttamente tutte le operazioni di montaggio e di messa in sicurezza come prescritto dalle avvertenze per l'installazione del manuale della motorizzazione.

(\*\*) In funzione dell'analisi dei rischi potrebbe essere necessario comunque ricorrere alla applicazione di dispositivi di protezione sensibili.







TABELLA "A" - MENU PARAMETRI - (PR-RF)

Parametro	Min.	Max.	Default	Personali	Definizione	Descrizione
tLRuoro AP	5	300	300		Tempo lavoro in apertura [s]	Tempo di lavoro massimo del/i motore/i, in apertura. Impostare il tempo di lavoro leggermente superiore al tempo di manovra completa. Il valore viene modificato dalla manovra di autotest adattandolo al tempo di lavoro rilevato
tLRuoro ch	5	300	300		Tempo lavoro in chiusura [s]	Tempo di lavoro massimo del/i motore/i, in chiusura. Impostare il tempo di lavoro leggermente superiore al tempo di manovra completa. Il valore viene modificato dalla manovra di autotest adattandolo al tempo di lavoro rilevato
tCR	0	180	40		Tempo chiusura automatica [s]	Tempo di attesa prima della chiusura automatica.
tSGomb. SEP.	1	180	40		Tempo sgombero zona semaforica [s]	Tempo di sgombero della zona interessata dal traffico regolato dal semaforo.
tUSc tRA	1	240	10		Tempo di attivazione dell'uscita temporizzata [s]	Durata attivazione uscita canale radio temporizzata in secondi
SPRALL AP	0 (LEO B CBB DL2 3 120 F02) (LEO B CBB DL2 3 120 F02 PHOT USA16) (LEO B CBB DL2 3 230 L02) 1 (LEO B CBB DL2 3 230 SV)	99	0 (LEO B CBB DL2 3 120 F02) (LEO B CBB DL2 3 120 F02 PHOT USA16) 30 (LEO B CBB DL2 3 230 L02) (LEO B CBB DL2 3 230 SV)		Spazio di rallentamento in apertura [%]	Spazio di rallentamento in apertura del/i motore/i, espresso in percentuale della corsa totale. (Viene assicurato uno spazio di rallentamento minimo di 75 cm, solo per LEO B CBB DL2 3 230 SV) La manovra di autotest modifica i valori di spazi di rallentamento se questi non permettono di percorrere almeno 50cm a velocità rallentata. (85cm per LEO B CBB DL2 3 230 SV) ATTENZIONE: Dopo una modifica del parametro sarà necessaria una manovra completa senza interruzioni. <b>ATTENZIONE: con "SET" a display non è attivo il rilevamento dell'ostacolo.</b>
SPRALL ch	0 (LEO B CBB DL2 3 120 F02) (LEO B CBB DL2 3 120 F02 PHOT USA16) (LEO B CBB DL2 3 230 L02) 1 (LEO B CBB DL2 3 230 SV)	99	0 (LEO B CBB DL2 3 120 F02) (LEO B CBB DL2 3 120 F02 PHOT USA16) 30 (LEO B CBB DL2 3 230 L02) (LEO B CBB DL2 3 230 SV)		Spazio di rallentamento in chiusura [%]	Spazio di rallentamento in chiusura del/i motore/i, espresso in percentuale della corsa totale. (Viene assicurato uno spazio di rallentamento minimo di 75 cm, solo per LEO B CBB DL2 3 230 SV) La manovra di autotest modifica i valori di spazi di rallentamento se questi non permettono di percorrere almeno 50cm a velocità rallentata. (85cm per LEO B CBB DL2 3 230 SV) ATTENZIONE: Dopo una modifica del parametro sarà necessaria una manovra completa senza interruzioni. <b>ATTENZIONE: con "SET" a display non è attivo il rilevamento dell'ostacolo.</b>
APERt. PR-2 IRL E	10	50	20		Apertura parziale [%]	Spazio di apertura parziale in percentuale rispetto all'apertura totale, a seguito attivazione comando pedonale PED.
For2R AP	1	99	75		Forza anta/e in apertura [%]	Forza esercitata dall'anta/e in apertura. [se encoder = 0 o 1] Il valore di forza impostato rappresenta la % di tensione di rete che viene fornita dalla scheda al motore durante il movimento. [se encoder = 2] Rappresenta la percentuale di forza erogata, oltre quella memorizzata durante l'autotest (e successivamente aggiornata), prima di generare un allarme ostacolo. Il parametro viene impostato automaticamente dall'autotest. <b>⚠ ATTENZIONE: Influisce direttamente nella forza di impatto: verificare che con il valore impostato vengano rispettate le norme di sicurezza vigenti (*). Installare se necessario dispositivi di sicurezza antischiacciamento (**). Nel caso di encoder 0,1 e scheda LEO B CBB DL2 3 230 SV: questi parametri non hanno effetto sul funzionamento del motore.</b>
For2R ch	1	99	75		Forza anta/e in chiusura [%]	Forza esercitata dall'anta/e in chiusura. [se encoder = 0 o 1] Il valore di forza impostato rappresenta la % di tensione di rete che viene fornita dalla scheda al motore durante il movimento. [se encoder = 2] Rappresenta la percentuale di forza erogata, oltre quella memorizzata durante l'autotest (e successivamente aggiornata), prima di generare un allarme ostacolo. Il parametro viene impostato automaticamente dall'autotest. <b>⚠ ATTENZIONE: Influisce direttamente nella forza di impatto: verificare che con il valore impostato vengano rispettate le norme di sicurezza vigenti (*). Installare se necessario dispositivi di sicurezza antischiacciamento (**). Nel caso di encoder 0,1 e scheda LEO B CBB DL2 3 230 SV: questi parametri non hanno effetto sul funzionamento del motore.</b>
For2R rALL AP	1	99	75		Forza anta/e in apertura in rallentamento [%]	Forza esercitata dall'anta/e in apertura a velocità di rallentamento. [se encoder = 0 o 1] Il valore di forza impostato rappresenta la % di tensione di rete che viene fornita dalla scheda al motore durante il movimento. [se encoder = 2] Rappresenta la percentuale di forza erogata, oltre quella memorizzata durante l'autotest (e successivamente aggiornata), prima di generare un allarme ostacolo. Il parametro viene impostato automaticamente dall'autotest. <b>⚠ ATTENZIONE: Influisce direttamente nella forza di impatto: verificare che con il valore impostato vengano rispettate le norme di sicurezza vigenti (*). Installare se necessario dispositivi di sicurezza antischiacciamento (**). Nel caso di encoder 0,1 e scheda LEO B CBB DL2 3 230 SV: questi parametri non hanno effetto sul funzionamento del motore.</b>
For2R rALL ch	1	99	75		Forza anta/e in chiusura in rallentamento [%]	Forza esercitata dall'anta/e in chiusura a velocità di rallentamento. [se encoder = 0 o 1] Il valore di forza impostato rappresenta la % di tensione di rete che viene fornita dalla scheda al motore durante il movimento. [se encoder = 2] Rappresenta la percentuale di forza erogata, oltre quella memorizzata durante l'autotest (e successivamente aggiornata), prima di generare un allarme ostacolo. Il parametro viene impostato automaticamente dall'autotest. <b>⚠ ATTENZIONE: Influisce direttamente nella forza di impatto: verificare che con il valore impostato vengano rispettate le norme di sicurezza vigenti (*). Installare se necessario dispositivi di sicurezza antischiacciamento (**). Nel caso di encoder 0,1 e scheda LEO B CBB DL2 3 230 SV: questi parametri non hanno effetto sul funzionamento del motore.</b>
FrEno	0	99	0		Frenatura [%]	Percentuale di frenatura applicata per arrestare il movimento del motore/i.
MANUTEn-2 ionE	0	250	0		Programmazione numero manovre soglia manutenzione [in centinaia]	Permette di impostare un numero di manovre dopo il quale viene segnalata la richiesta di manutenzione sull'uscita AUX configurata come Manutenzione o Lampeggiante e Manutenzione

(\*) Nell'Unione Europea applicare la EN12453 per i limiti di forza, e la EN12445 per il metodo di misura.

(\*\*) Le forze di impatto possono essere ridotte mediante l'utilizzo di bordi deformabili.

TABELLA "B" - LOGICHE - (Lòò ic)

Logica	Definizione	Default	Barrare il settaggio eseguito	Opzioni																												
tCAR	Tempo Chiusura Automatica	0	0	Logica non attiva																												
			1	Attiva la chiusura automatica																												
chrAP idR	Chiusura rapida	0	0	Logica non attiva																												
			1	Chiude dopo 3 secondi dal disimpegno delle fotocellule prima di attendere il termine del TCA impostato																												
Mov. PASSO PASSO	Movimento passo passo	0	0	Gli ingressi configurati come Start E, Start I, Ped funzionano con la logica 4 passi.																												
			1	Gli ingressi configurati come Start E, Start I, Ped funzionano con la logica 3 passi. L'impulso durante la fase di chiusura inverte il movimento.																												
			2	Gli ingressi configurati come Start E, Start I, Ped funzionano con la logica 2 passi. Ad ogni impulso inverte il movimento.																												
				<table border="1"> <thead> <tr> <th colspan="4">mov. passo passo</th> </tr> <tr> <th></th> <th>2 PASSI</th> <th>3 PASSI</th> <th>4 PASSI</th> </tr> </thead> <tbody> <tr> <td>CHIUSA</td> <td></td> <td></td> <td>APRE</td> </tr> <tr> <td>IN CHIUSURA</td> <td>APRE</td> <td>APRE</td> <td>STOP</td> </tr> <tr> <td>APERTA</td> <td></td> <td>CHIUDE</td> <td>CHIUDE</td> </tr> <tr> <td>IN APERTURA</td> <td>CHIUDE</td> <td>STOP + TCA</td> <td>STOP + TCA</td> </tr> <tr> <td>DOPO STOP</td> <td>APRE</td> <td>APRE</td> <td>APRE</td> </tr> </tbody> </table>	mov. passo passo					2 PASSI	3 PASSI	4 PASSI	CHIUSA			APRE	IN CHIUSURA	APRE	APRE	STOP	APERTA		CHIUDE	CHIUDE	IN APERTURA	CHIUDE	STOP + TCA	STOP + TCA	DOPO STOP	APRE	APRE	APRE
mov. passo passo																																
	2 PASSI	3 PASSI	4 PASSI																													
CHIUSA			APRE																													
IN CHIUSURA	APRE	APRE	STOP																													
APERTA		CHIUDE	CHIUDE																													
IN APERTURA	CHIUDE	STOP + TCA	STOP + TCA																													
DOPO STOP	APRE	APRE	APRE																													
EncodEr	Encoder	2 (LEO B CBB DL2 3 120 F02) (LEO B CBB DL2 3 120 F02 PHOT USA16) (LEO B CBB DL2 3 230 L02)	0	Funzionamento con encoder disabilitato  <b>ATTENZIONE</b> Questa impostazione disabilita completamente la sicurezza antischiacciamento con gravi rischi per la sicurezza! Installare coste attive di sicurezza sul bordo di chiusura e di apertura, oppure commutare in funzionamento uomo presente. (vedi logica Uomo Presente) Gli spazi di rallentamento sono una stima fatta tramite il tempo percorso dal cancello. Per una maggior precisione sul punto di rallentamento, impostare encoder=1 oppure 2. Solo per LEO B CBB DL2 3 230 SV, in questa modalità il motore può funzionare solamente a bassa velocità.																												
			1	Funzionamento con encoder utilizzato come sensore di posizione per acquisire le quote di rallentamento. Rilevamento cancello bloccato. Impostazione manuale dei parametri "forza apertura", "forza chiusura", "forza rallentamento apertura" e "forza rallentamento chiusura".																												
			2	Funzionamento automatico con encoder: rallentamento e rilevamento ostacolo tramite encoder. Regolazione della sensibilità all'ostacolo (parametri forza apertura, forza chiusura, forza rallentamento apertura, forza rallentamento chiusura) (default).																												
				 <b>ATTENZIONE:</b> Verificare che il valore della forza d'impatto misurato nei punti previsti dalla norma EN12445, sia inferiore a quanto indicato nella norma EN 12453.   <b>ATTENZIONE:</b> Una errata impostazione della sensibilità può creare danni a persone, animali o cose.																												
PrERLL	Preallarme	0	0	Il lampeggiante si accende contemporaneamente alla partenza del/i motore/i.																												
			1	Il lampeggiante si accende circa 3 secondi prima della partenza del/i motore/i																												
Uomo PRESEntE	Uomo presente	0	0	Funzionamento ad impulsi.																												
			1	Funzionamento ad Uomo Presente. L'ingresso 61 viene configurato come OPEN UP. L'ingresso 62 viene configurato come CLOSE UP. La manovra continua finché viene mantenuta la pressione sui tasti di OPEN UP o CLOSE UP.  <b>ATTENZIONE: non sono attive le sicurezze.</b>																												
			2	Funzionamento Uomo Presente Emergency. Normalmente funzionamento ad impulsi. Se la scheda fallisce i test delle sicurezze (fotocellula o costa, Er0x) per 3 volte consecutivamente, viene abilitato il funzionamento ad Uomo Presente attivo per 1 minuto dopo il rilascio dei tasti OPEN UP - CLOSE UP. L'ingresso 61 viene configurato come OPEN UP. L'ingresso 62 viene configurato come CLOSE UP.  <b>ATTENZIONE: con Uomo Presente Emergency non sono attive le sicurezze.</b>																												
bL. InPAP	Blocca impulsi in apertura	0	0	L'impulso degli ingressi configurati come Start E, Start I, Ped hanno effetto durante l'apertura.																												
			1	L'impulso degli ingressi configurati come Start E, Start I, Ped non hanno effetto durante l'apertura.																												
bL. InP.tCAR	Blocca impulsi in TCA	0	0	L'impulso degli ingressi configurati come Start E, Start I, Ped hanno effetto durante la pausa TCA.																												
			1	L'impulso degli ingressi configurati come Start E, Start I, Ped non hanno effetto durante la pausa TCA.																												
bL. InP.ch	Blocca impulsi in chiusura	0	0	L'impulso degli ingressi configurati come Start E, Start I, Ped hanno effetto durante la chiusura.																												
			1	L'impulso degli ingressi configurati come Start E, Start I, Ped non hanno effetto durante la chiusura.																												
Inud IrEE. AP	Inversione direzione di apertura	0	0	Funzionamento standard (Vedi Fig.G Rif. 1).																												
			1	Viene invertito il verso di apertura rispetto al funzionamento standard (Vedi Fig. G Rif.2)																												

## MANUALE PER L'INSTALLAZIONE

Logica	Definizione	Default	Barrare il settaggio eseguito	Opzioni
SAFE 1	Configurazione dell'ingresso di sicurezza SAFE 1. 72	0 (LEO B CBB DL2 3 120 F02) (LEO B CBB DL2 3 230 L02) (LEO B CBB DL2 3 230 SV) 1 (LEO B CBB DL2 3 120 F02 PHOT USA16) Non configurabile	0	Ingresso configurato come Phot, fotocellula.
			1	Ingresso configurato come Phot test, fotocellula verificata.
			2	Ingresso configurato come Phot op, fotocellula attiva solo in apertura.
			3	Ingresso configurato come Phot op test, fotocellula verificata attiva solo in apertura.
SAFE 2	Configurazione dell'ingresso di sicurezza SAFE 2. 74	6	4	Ingresso configurato come Phot cl, fotocellula attiva solo in chiusura.
SAFE 3	Configurazione dell'ingresso di sicurezza SAFE 3. 77	2	5	Ingresso configurato come Phot cl test, fotocellula verificata attiva solo in chiusura.
			6	Ingresso configurato come Bar, costa sensibile.
			7	Ingresso configurato come Bar, costa sensibile verificata.
			8	Ingresso configurato come Bar 8k2 ( <b>Non attivo su SAFE 3</b> ).
			9	Ingresso configurato come Bar OP, costa sensibile con inversione attiva solo in apertura. In chiusura si ottiene lo stop del movimento.
			10	Ingresso configurato come Bar OP TEST, costa sensibile verificata con inversione attiva solo in apertura. In chiusura si ottiene lo stop del movimento.
			11	Ingresso configurato come Bar OP 8k2 costa sensibile con inversione attiva solo in apertura. In chiusura si ottiene lo stop del movimento. ( <b>Non attivo su SAFE 3</b> ).
			12	Ingresso configurato come Bar CL, costa sensibile con inversione attiva solo in chiusura. In apertura si ottiene lo stop del movimento.
			13	Ingresso configurato come Bar CL TEST, costa sensibile verificata con inversione attiva solo in chiusura. In apertura si ottiene lo stop del movimento.
			14	Ingresso configurato come Bar CL 8k2 costa sensibile con inversione attiva solo in chiusura. In apertura si ottiene lo stop del movimento. ( <b>Non attivo su SAFE 3</b> ).
IC 1	Configurazione dell'ingresso di comando IC 1. 61	0	0	Ingresso configurato come Start E.
IC 2	Configurazione dell'ingresso di comando IC 2. 62	4	1	Ingresso configurato come Start I.
			2	Ingresso configurato come Open.
IC 3	Configurazione dell'ingresso di comando IC 3. 64	2	3	Ingresso configurato come Close.
			4	Ingresso configurato come Ped.
IC 4	Configurazione dell'ingresso di comando IC 4. 65	3	5	Ingresso configurato come Timer.
			6	Ingresso configurato come Timer Pedonale.
1ch	Configurazione del comando 1° canale radio	0	0	Comando radio configurato come START E.
			1	Comando radio configurato come Start I.
2ch	Configurazione del comando 2° canale radio	9	2	Comando radio configurato come Open.
			3	Comando radio configurato come Close
			4	Comando radio configurato come Ped
3ch	Configurazione del comando 3° canale radio	2	5	Comando radio configurato come STOP
			6	Comando radio configurato come AUX0 **
			7	Non utilizzato
4ch	Configurazione del comando 4° canale radio	5	8	Non utilizzato
			9	Comando radio configurato come AUX3 **
			10	Comando radio configurato come EXPO1 **
RUX 0	Configurazione dell'uscita AUX 0. 20-21	6	11	Comando radio configurato come EXPO2 **
			0	Uscita configurata come Canale Radio monostabile.
			1	Uscita configurata come SCA, Spia Cancellato Aperto.
			2	Uscita configurata come comando Luce Cortesia.
			3	Uscita configurata come comando Luce Zona.
			4	Uscita configurata come Luce scale.
			5	Uscita configurata come Allarme.
			6	Uscita configurata come Lampeggiante.
			7	Uscita configurata come Serratura a scatto
			8	Uscita configurata come Serratura a magnete
			9	Uscita configurata come Manutenzione
			10	Uscita configurata come Lampeggiante e Manutenzione
			11	Non utilizzato
			12	Uscita configurata come antieffrazione
			13	Uscita configurata come Stato Cancellato
RUX 3 (Non attivo su LEO B CBB DL2 3 120 F02 PHOT USA16) LEO B CBB DL2 3 120 F02 (solo per versioni SW ≥ 7.08)	Configurazione dell'uscita AUX 3. 26-27	0	14	Uscita configurata come Canale Radio Bistabile
			15	Uscita configurata come Canale Radio temporizzato

**MANUALE PER L'INSTALLAZIONE**

D814094 0AA00\_04

Logica	Definizione	Default	Barrare il settaggio eseguito	Opzioni
cod F 155o	Codice Fisso	0	0	La ricevente risulta configurata per il funzionamento in modalità rolling-code. Non vengono accettati i Cloni a Codice Fisso.
			1	La ricevente risulta configurata per il funzionamento in modalità codice fisso. Vengono accettati i Cloni a Codice Fisso.
Livello Protezione	Impostazione del livello di protezione	0	0	<p><b>A</b> - Non è richiesta la password per accedere ai menu di programmazione</p> <p><b>B</b> - Abilita la memorizzazione via radio dei radiocomandi. Questa modalità viene eseguita nei pressi del quadro di comando e non richiede l'accesso: Premere in sequenza il tasto nascosto e il tasto normale (T1-T2-T3-T4) di un radiocomando già memorizzato in modalità standard attraverso il menu radio.</p> <p>- Premere entro 10s il tasto nascosto ed il tasto normale (T1-T2-T3-T4) di un radiocomando da memorizzare.</p> <p>La ricevente esce dalla modalità programmazione dopo 10s, entro questo tempo è possibile inserire ulteriori nuovi radiocomandi ripetendo il punto precedente.</p> <p><b>C</b> - Abilita l'inserimento automatico via radio dei cloni. Consente ai cloni generati con programmatore universale ed ai Replay programmati di aggiungersi alla memoria del ricevitore.</p> <p><b>D</b> - Abilita l'inserimento automatico via radio dei replay. Consente ai Replay programmati di aggiungersi alla memoria del ricevitore.</p> <p><b>E</b> - Risultata possibile modificare i parametri della scheda via rete U-link</p>
			1	<p><b>A</b> - Viene richiesta la password per accedere ai menu di programmazione. La password di default è 1234. Rimane invariato rispetto al funzionamento 0 le funzioni B - C - D - E</p>
			2	<p><b>A</b> - Viene richiesta la password per accedere ai menu di programmazione. La password di default è 1234.</p> <p><b>B</b> - Viene disabilitato la memorizzazione via radio dei radiocomandi.</p> <p><b>C</b> - Viene disabilitato l'inserimento automatico via radio dei cloni. Rimane invariato rispetto al funzionamento 0 le funzioni D - E</p>
			3	<p><b>A</b> - Viene richiesta la password per accedere ai menu di programmazione. La password di default è 1234.</p> <p><b>B</b> - Viene disabilitato la memorizzazione via radio dei radiocomandi.</p> <p><b>D</b> - Viene disabilitato l'inserimento automatico via radio dei Replay. Rimane invariato rispetto al funzionamento 0 le funzioni C - E</p>
			4	<p><b>A</b> - Viene richiesta la password per accedere ai menu di programmazione. La password di default è 1234.</p> <p><b>B</b> - Viene disabilitato la memorizzazione via radio dei radiocomandi.</p> <p><b>C</b> - Viene disabilitato l'inserimento automatico via radio dei cloni.</p> <p><b>D</b> - Viene disabilitato l'inserimento automatico via radio dei Replay.</p> <p><b>E</b> - Viene disabilitata la possibilità di modificare i parametri della scheda via rete U-link</p> <p>I radiocomandi vengono memorizzati solo utilizzando l'apposito menu Radio.</p> <p><b>IMPORTANTE:</b> Tale elevato livello di sicurezza impedisce l'accesso sia ai cloni indesiderati, che ai disturbi radio eventualmente presenti.</p>
Modo SERIALE	Modo seriale (Identifica come si configura la scheda in una connessione di rete BFT.)	0	0	SLAVE standard: la scheda riceve e comunica comandi/diagnostica/ecc.
			1	MASTER standard: la scheda invia comandi di attivazione (START, OPEN, CLOSE, PED, STOP) ad altre schede.
			2	SLAVE ante contrapposte in rete locale: la scheda è lo slave in una rete ad ante contrapposte senza modulo intelligente. (fig.F)
			3	MASTER ante contrapposte in rete locale: la scheda è il master in una rete ad ante contrapposte senza modulo intelligente. (fig.F)
Indirizzo	Indirizzo	0	[ ____ ]	Identifica l'indirizzo da 0 a 119 della scheda in una connessione di rete BFT locale. (vedi paragrafo MODULI OPZIONALI U-LINK)
EXP 11	Configurazione dell'ingresso EXP11 nella scheda di espansione ingressi/uscite. 1-2	1	0	Ingresso configurato come comando Start E.
			1	Ingresso configurato come comando Start I.
			2	Ingresso configurato come comando Open.
			3	Ingresso configurato come comando Close.
			4	Ingresso configurato come comando Ped.
			5	Ingresso configurato come comando Timer.
			6	Ingresso configurato come comando Timer Pedonale.
			7	Ingresso configurato come sicurezza Phot, fotocellula.
			8	Ingresso configurato come sicurezza Phot op, fotocellula attiva solo in apertura.
			9	Ingresso configurato come sicurezza Phot cl, fotocellula attiva solo in chiusura.
			10	Ingresso configurato come sicurezza Bar, costa sensibile.
			11	Ingresso configurato come sicurezza Bar OP, costa sensibile con inversione attiva solo in apertura, in chiusura si ottiene lo stop del movimento.
			12	Ingresso configurato come sicurezza Bar CL, costa sensibile con inversione attiva solo in chiusura, in apertura si ottiene lo stop del movimento.
			13	Ingresso configurato come sicurezza Phot test, fotocellula verificata. L'ingresso 3 (EXP12) della scheda di espansione ingressi/uscite viene commutato automaticamente in ingresso verifica dispositivi di sicurezza, EXPFAULT1.
			14	Ingresso configurato come sicurezza Phot optest, fotocellula verificata attiva solo in apertura. L'ingresso 3 (EXP12) della scheda di espansione ingressi/uscite viene commutato automaticamente in ingresso verifica dispositivi di sicurezza, EXPFAULT1.
			15	Ingresso configurato come sicurezza Phot cl test, fotocellula verificata attiva solo in chiusura. L'ingresso 3 (EXP12) della scheda di espansione ingressi/uscite viene commutato automaticamente in ingresso verifica dispositivi di sicurezza, EXPFAULT1.
			16	Ingresso configurato come sicurezza Bar, costa sensibile verificata. L'ingresso 3 (EXP12) della scheda di espansione ingressi/uscite viene commutato automaticamente in ingresso verifica dispositivi di sicurezza, EXPFAULT1.
			17	Ingresso configurato come sicurezza Bar OP test, costa sensibile verificata con inversione attiva solo in apertura, in chiusura si ottiene lo stop del movimento. L'ingresso 3 (EXP12) della scheda di espansione ingressi/uscite viene commutato automaticamente in ingresso verifica dispositivi di sicurezza, EXPFAULT1.
18	Ingresso configurato come sicurezza Bar CL test, costa sensibile verificata con inversione attiva solo in chiusura, in apertura si ottiene lo stop del movimento. L'ingresso 3 (EXP12) della scheda di espansione ingressi/uscite viene commutato automaticamente in ingresso verifica dispositivi di sicurezza, EXPFAULT1.			

## MANUALE PER L'INSTALLAZIONE

Logica	Definizione	Default	Barrare il settaggio eseguito	Opzioni
EHP12	Configurazione dell'ingresso EXPI2 nella scheda di espansione ingressi/uscite. 1-3	0	0	Ingresso configurato come comando Start E.
			1	Ingresso configurato come comando Start I.
			2	Ingresso configurato come comando Open.
			3	Ingresso configurato come comando Close.
			4	Ingresso configurato come comando Ped.
			5	Ingresso configurato come comando Timer.
			6	Ingresso configurato come comando Timer Pedonale.
			7	Ingresso configurato come sicurezza Phot, fotocellula.
			8	Ingresso configurato come sicurezza Phot op, fotocellula attiva solo in apertura.
			9	Ingresso configurato come sicurezza Phot cl, fotocellula attiva solo in chiusura.
			10	Ingresso configurato come sicurezza Bar, costa sensibile.
			11	Ingresso configurato come sicurezza Bar OP, costa sensibile con inversione attiva solo in apertura, in chiusura si ottiene lo stop del movimento.
			12	Ingresso configurato come sicurezza Bar CL, costa sensibile con inversione attiva solo in chiusura, in apertura si ottiene lo stop del movimento.
EHP01	Configurazione dell'uscita EXPO2 nella scheda di espansione ingressi/uscite. 4-5	11	0	Uscita configurata come Canale Radio monostabile
			1	Uscita configurata come SCA, Spia Cannello Aperto.
			2	Uscita configurata come comando Luce Cortesia.
			3	Uscita configurata come comando Luce Zona.
			4	Uscita configurata come Luce scale.
			5	Uscita configurata come Allarme.
EHP02	Configurazione dell'uscita EXPO2 nella scheda di espansione ingressi/uscite. 6-7	11	6	Uscita configurata come Lampeggiante.
			7	Uscita configurata come Serratura a scatto.
			8	Uscita configurata come Serratura a magnete.
			9	Uscita configurata come Manutenzione.
			10	Uscita configurata come Lampeggiante e Manutenzione.
			11	Uscita configurata come Gestione semaforo con scheda TLB.
			12	Uscita configurata come antieffrazione
			13	Uscita configurata come Stato Cannello
			14	Uscita configurata come Canale Radio Bistabile
			15	Uscita configurata come Canale Radio temporizzato
SEnRFPrELAnP.	Prelampeggio semaforo	0	0	Prelampeggio escluso.
			1	Luci rosse lampeggianti, per 3 secondi, ad inizio manovra.
SEnRFrosso FISSO	Semaforo rosso fisso	0	0	Luci rosse spente a cancello chiuso.
			1	Luci rosse accese a cancello chiuso.

## Configurazione dei comandi canale radio

Logica CH= 0 - Comando configurato come Start E. Funzionamento secondo la Logica $\overline{P}ouPR55o$ PR55o. Start esterno per la gestione semaforo.
Logica CH= 1 - Comando configurato come Start I. Funzionamento secondo la Logica $\overline{P}ouPR55o$ PR55o. Start interno per la gestione semaforo.
Logica CH= 2 - Comando configurato come Open. Il comando esegue un'apertura.
Logica CH= 3 - Comando configurato come Close. Il comando esegue una chiusura.
Logica CH= 4 - Comando configurato come Ped. Il comando esegue un'apertura pedonale, parziale. Funzionamento secondo la Logica $\overline{P}ouPR55o$ PR55o.
Logica CH= 5 - Comando configurato come STOP. Il comando esegue uno Stop
Logica CH= 6 - Comando configurato come AUX0. (**) Il comando attiva l'uscita AUX0
Logica CH= 7 - Non utilizzato
Logica CH= 8 - Non utilizzato
Logica CH= 9 - Comando configurato come AUX3. (**) Il comando attiva l'uscita AUX3
Logica CH= 10 - Comando configurato come EXPO1. (**) Il comando attiva l'uscita EXPO1
Logica CH= 11 - Comando configurato come EXPO2. (**) Il comando attiva l'uscita EXPO2

(\*\*) Attiva solo se l'uscita è configurata come Canale Radio Monostabile, Luce Cortesia, Luce Zona, Luce scale, canale Radio Bistabile o canale Radio temporizzato.

TABELLA "C" - MENU RADIO (rAdia)

Logica	Descrizione
RGG 1ch	<b>Aggiungi Tasto 1ch</b> associa il tasto desiderato al comando 1° canale radio.
RGG 2ch	<b>Aggiungi Tasto 2ch</b> associa il tasto desiderato al comando 2° canale radio.
RGG 3ch	<b>Aggiungi Tasto 3ch</b> associa il tasto desiderato al comando 3° canale radio.
RGG 4ch	<b>Aggiungi Tasto 4ch</b> associa il tasto desiderato al comando 4° canale radio.
EL in 64	<b>Elimina Lista</b>  <b>ATTENZIONE!</b> Rimuove completamente dalla memoria della ricevente tutti i radiocomandi memorizzati.
EL in 1	<b>Elimina singolo radiocomando</b> Rimuove un radiocomando (se clone o replay viene disabilitato). Per selezionare il radiocomando da cancellare scrivere la posizione oppure premere un tasto del radiocomando da cancellare (la posizione viene visualizzata)
cod rH	<b>Letture codice ricevitore</b> Visualizza il codice ricevitore necessario per la clonazione dei radiocomandi.

# ACCESS MENUS Fig. 1

D814094 0AA00\_04

\*\*\* Password entry.  
Request with Protection Level  
logic set to 1, 2, 3, 4

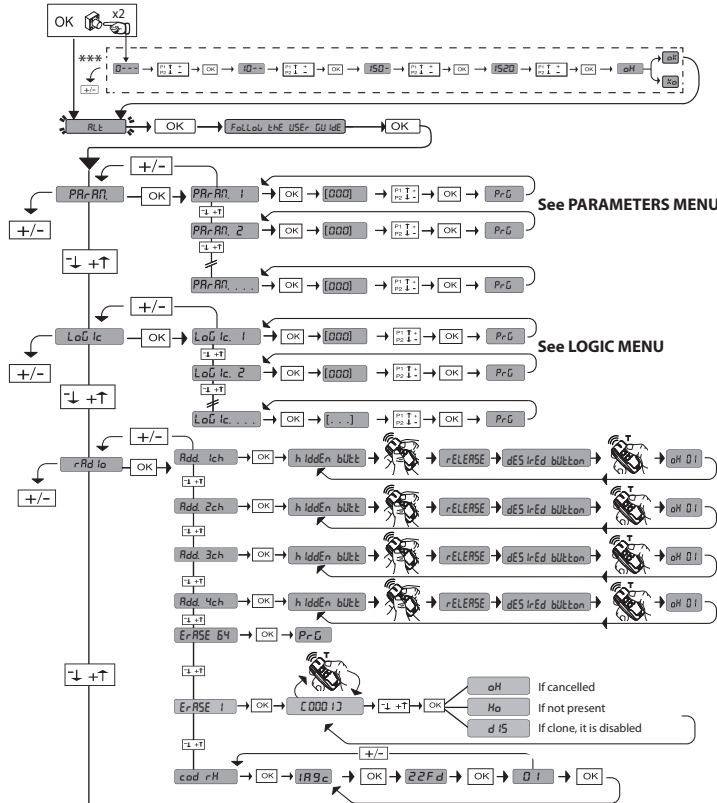

**LEGENDA**

⬆️ + ⬆️ Scroll up

⬆️ - ⬆️ Scroll down

⬆️ OK ⬆️ Confirm/Switch on display

+ ⬆️ Exit Menü

- ⬆️ Exit Menü

only with Encoder= 2

35.40

Obstacle threshold  
Instantaneous force motor

Diagnostics code	DESCRIPTION	NOTES
StE	START E external start input activated	
StI	START I internal start input activated	
oPEr	OPEN input activated	
cLS	CLOSE input activated	
PEd	PED pedestrian input activated	
t iPE	TIMER input activated	
StoP	STOP input activated	
PhoE	Activation of PHOT photocell input or, if configured as verified photocell, Activation of the associated FAULT input	
PhoP	Activation of PHOT OP opening photocell input or, if configured as active verified photocell only when opening, Activation of the associated FAULT input	
PhoC	Activation of PHOT CL closing photocell input or, if configured as active verified photocell only when closing, Activation of the associated FAULT input	
bAr	Activation of BAR safety edge input or, if configured as verified safety edge, Activation of the associated FAULT input	
bAr 2	Activation of BAR safety edge input on slave motor (opposing door connection) or, if configured as verified safety edge, Activation of the associated FAULT input	
bAr o	Activation of BAR safety edge input with ACTIVE reversal ONLY WHILE OPENING, or, if configured as verified safety edge active only while opening, Activation of the associated FAULT input	
bAr c	Activation of BAR safety edge input with ACTIVE reversal ONLY WHILE CLOSING, or, if configured as verified safety edge active only while closing, Activation of the associated FAULT input	
Sbc	SWC motor closing limit switch input activated	
Sbo	SWO motor opening limit switch input activated	
SEt	The board is standing by to perform a complete opening-closing cycle uninterrupted by intermediate stops in order to acquire the torque required for movement. WARNING! Obstacle detection not active.	
rLS	Activation of mechanical release of the motor. The following manoeuvre will be performed at low speed.	
Er01	Photocell test failed	Check photocell connection and/or logic settings
Er02	Safety edge test failed	Check safety edge connection and/or logic settings
Er03	Opening photocell test failed	Check photocell connection and/or parameter/logic setting
Er04	Closing photocell test failed	Check photocell connection and/or parameter/logic setting
Er05	Safety edge test on slave motor failed (opposite leaves connection)	Check safety edge connection and/or parameter/logic settings
Er06	8k2 safety edge test failed	Check safety edge connection and/or parameter/logic settings
Er07	Opening safety edge test failed	Check safety edge connection and/or parameter/logic settings
Er08	Closing safety edge test failed	Check safety edge connection and/or parameter/logic settings
Er 10, Er 11	Board hardware test error	-Check connections to motor -Hardware problems with board (contact technical assistance)
Er 35, Er 36 Er 37, Er 38	Reverse due to obstacle - Amperostop	Check for obstacles in path ⚠️ Ensure that there is no slip in the mechanical clutch
Er50	Communication error with remote devices	Check connection with serial-connected accessory devices and/or expansion boards
Er 70, Er 71 Er 74, Er 75	Internal system supervision control error.	Try switching the board off and back on again. If the problem persists, contact the technical assistance department.
Er 72	Consistency error of the control unit's parameters (Logics and Parameters)	Pressing OK the detected settings are confirmed. The board will keep on working with the detected settings. ⚠️ The board settings must be checked (Parameters and Logics)
Er 73	D-track parameter error	Pressing OK, the board will keep on working with D-track as a default. ⚠️ An autotest is required
ErF0	Limit switch error	check limit switch connections
ErF1	Limit switch error always active after operation start	Check limit switch and motor connections
ErF3	Error in setting the SAFE inputs	Check the setting of the SAFE inputs is correct
ErF5	Braking error	The motor is unable to stop the movement within the maximum time foreseen. Check the weight and the slope of the gate.

# INSTALLATION MANUAL

## 2) GENERAL INFORMATION

The **LEO B CBB DL2 3 230 L02 - LEO B CBB DL2 3 230 SV - LEO B CBB DL2 3 120 F02- LEO B CBB DL2 3 120 F02 PHOT USA16** control panel comes with standard factory settings. Any change must be made using the programmer with built-in display or universal handheld programmer. The Control unit completely supports the EELINK protocol.

Its main features are:

- Control of 1 single-phase motor
- Electronic torque control
- Detection of obstacles through safety bar
- Detection of obstacles through encoder (only for **LEO B CBB DL2 3 230 L02 - LEO B CBB DL2 3 120 F02- LEO B CBB DL2 3 120 F02 PHOT USA16**)
- Separate inputs for safety devices
- Configurable command inputs
- Built-in radio receiver rolling code with transmitter cloning.

The board has a terminal strip of the removable kind to make maintenance or replacement easier. It comes with a series of prewired jumpers to make the installer's job on site easier.

**The jumpers concern terminals: 70-71, 70-72, 70-74, 76-77. If the above-mentioned terminals are being used, remove the relevant jumpers.**

**⚠ protect the dangerous rims according to the provisions of the EN12453 regulation, applying active edges and using the SAFE1 and SAFE2 inputs (for the active edge models refer to the model table at paragraph 2)**

	LEO B CBB DL2 3 230 L02	LEO B CBB DL2 3 120 F02	LEO B CBB DL2 3 120 F02 PHOT USA16	LEO B CBB DL2 3 230 SV
Power supply	220-230V~ 50Hz/60Hz	120V~ ±10% 50Hz/60Hz	120V~ ±10% 50Hz/60Hz	220-230V~ 50Hz/60Hz
Obstacle detection with encoder	Present	Present Only for sw versions ≥ 7.08	Present Only for sw versions ≥ 8.08	<b>MISSING</b>  For obstacle detection, apply a safety edge: ASO SENTIR EDGE 115SK / BIRCHER EP45x99A1 (NOT SUPPLIED)
Output for terminals 26-27: N.O. contact (24V~/0,5A)	AUX3 configurable	AUX3 configurable	Output for audible signal	AUX3 configurable

## TESTING

The **LEO B CBB DL2 3 230 L02 - LEO B CBB DL2 3 230 SV - LEO B CBB DL2 3 120 F02- LEO B CBB DL2 3 120 F02 PHOT USA16** panel controls (checks) the start relays and safety devices (photo-cells) before performing each opening and closing cycle.

If there is a malfunction, make sure that the connected devices are working properly and check the wiring.

## 3) TECHNICAL SPECIFICATIONS

Power supply	220-230V~ 50Hz/60Hz (LEO B CBB DL2 3 230 L02) (LEO B CBB DL2 3 230 SV)  120V~ ±10% 50Hz/60Hz (LEO B CBB DL2 3 120 F02/ LEO B CBB DL2 3 120 F02 PHOT USA16)
Low voltage/mains insulation	> 2MΩ 500V ---
Operating temperature range	-20 / +55°C
Thermal overload protection	Built into motor
Dielectric rigidity	mains/LV 3750V~ for 1 minute
Maximum motor power	750W
Accessories power supply	24V~ (demand max. 1A) 24V~safe
AUX 0	220-230V~N.O. (40W max) (LEO B CBB DL2 3 230 L02) powered contact  120V~N.O. (40W max) (LEO B CBB DL2 3 120 F02/ LEO B CBB DL2 3 120 F02 PHOT USA16) powered contact
AUX 3/ Output for audible signal	NO contact (24V~/max.0,5A)
Dimensions	146x170x60mm
Fuses	see <b>Fig. B</b>
N° of combinations	4 billion
Max.n° of transmitters that can be memorized	63

**Usable transmitter versions:**

**All ROLLING CODE transmitters compatible with ((ER-Ready))**

## 4) TUBE ARRANGEMENT Fig. A

## 5) TERMINAL BOARD WIRING Fig. B

**WARNINGS** - When performing wiring and installation, refer to the standards in force and, whatever the case, apply good practice principles.

Wires carrying different voltages must be kept physically separate from each other, or they must be suitably insulated with at least 1mm of additional insulation.

Wires must be secured with additional fastening near the terminals, using devices such as cable clamps.

All connecting cables must be kept far enough away from the dissipater.

## WIRING AND TERMINAL BOARD CONFIGURATION

	Terminal	Definition	Description
Power supply	L	LINE	Single-phase power supply 220-230V~ 50/60Hz, with earth cable (LEO B CBB DL2 3 230 L02 - LEO B CBB DL2 3 230 SV).
	N	NEUTRAL	
	GND	EARTH	Single-phase power supply 120V~ ±10%, 50-60Hz, with earth cable (LEO B CBB DL2 3 120 F02/ LEO B CBB DL2 3 120 F02 PHOT USA16).
Motor	10	START + CAP	Motor connection. START + CAP Motor Start and capacitor COM Motor Common START + CAP Motor Start and capacitor 10-13 Additional "boost" condenser connection (only for LEO B CBB DL2 3 230 SV)
	11	COM	
	12	START + CAP	
	13	COND BOOST	
Aux	20	AUX 0 - POWERED CONTACT 220 230V~ (LEO B CBB DL2 3 230 L02) (LEO B CBB DL2 3 230 SV) POWERED CONTACT 120V~ (LEO B CBB DL2 3 120 F02) (LEO B CBB DL2 3 120 F02 PHOT USA16)	AUX 0 configurable output - Default setting FLASHING LIGHT. MONOSTABLE RADIO CHANNEL/ SCA GATE OPEN LIGHT/ COURTESY LIGHT command/ ZONE LIGHT command/ STAIR LIGHT/ GATE OPEN ALARM/ FLASHING LIGHT/ SOLENOID LATCH/ MAGNETIC LOCK/ MAINTENANCE/ FLASHING LIGHT AND MAINTENANCE / ANTI-TAMPING / GATE STATUS / BISTABLE RADIO CHANNEL / TIMED RADIO CHANNEL. Refer to "AUX output configuration" table.
	21		
	26	AUX 3 - FREE CONTACT (N.O.) LEO B CBB DL2 3 230 L02 (LEO B CBB DL2 3 230 SV) LEO B CBB DL2 3 120 F02	AUX 3 configurable output - Default setting MONOSTABLE RADIO CHANNEL Output. MONOSTABLE RADIO CHANNEL/ SCA GATE OPEN LIGHT/ COURTESY LIGHT command/ ZONE LIGHT command/ STAIR LIGHT/ GATE OPEN ALARM/ FLASHING LIGHT/ SOLENOID LATCH/ MAGNETIC LOCK/ MAINTENANCE/ FLASHING LIGHT AND MAINTENANCE / GATE STATUS / BISTABLE RADIO CHANNEL / TIMED RADIO CHANNEL. Refer to "AUX output configuration" table.
	27		
	26	OUTPUT CONFIGURED AS UL ALARM LEO B CBB DL2 3 120 F02 PHOT USA16	
	27		Activation: 2 consecutive obstacle detections uninterrupted by an end stop Deactivation: after 300s or after removal of the "STOP" input
Motor limit switch 1 (model not ULTRA)	41	+ REF SWE	Limit switch common
	42	SWC	Closing limit switch SWC (N.C.). (Do not connect or jump if there is the magnetic limit switch)
	43	SWO	- Opening limit switch SWO (N.C.). (Do not connect or jump if there is the magnetic limit switch)
Motor magnetic limit switch 1	JP32		Magnetic limit switch connection
Accessories power supply	50	24V-	Accessories power supply output.
	51	24V+	
	52	24 Vsafe+	Tested safety device power supply output (photo-cell transmitter and safety edge transmitter). Output active only during operating cycle.

# INSTALLATION MANUAL

D814094 0AA00\_04

	Terminal	Definition	Description
<b>Commands</b>	60	Common	IC 1 and IC 2 inputs common
	61	IC 1	Configurable command input 1 (N.O.) - Default START E. START E / START I / OPEN / CLOSE / PED / TIMER / TIMER PED Refer to the "Command input configuration" table.
	62	IC 2	Configurable command input 2 (N.O.) - Default PED. START E / START I / OPEN / CLOSE / PED / TIMER / TIMER PED Refer to the "Command input configuration" table.
	63	Common	IC 3 and IC 4 inputs common
	64	IC 3	Configurable command input 3 (N.O.) - Default OPEN. START E / START I / OPEN / CLOSE / PED / TIMER / TIMER PED Refer to the "Command input configuration" table.
	65	IC 4	Configurable command input 4 (N.O.) - Default CLOSE. START E / START I / OPEN / CLOSE / PED / TIMER / TIMER PED Refer to the "Command input configuration" table.
<b>Safety devices</b>	70	Common	STOP, SAFE 1 and SAFE 2 inputs common
	71	STOP	The command stops movement. (N.C.) If not used, leave jumper inserted.
	72	SAFE 1	Configurable safety input 1 (N.C.) - Default PHOT. PHOT / PHOT TEST / PHOT OP / PHOT OP TEST / PHOT CL / PHOT CL TEST / BAR / BAR TEST / BAR 8K2 / BAR OP / BAR OP TEST / BAR 8K2 OP / BAR CL / BAR CL TEST / BAR 8K2 CL Refer to the "Safety input configuration" table.
	73	FAULT 1	Test input for safety devices connected to SAFE 1.
	74	SAFE 2	Configurable safety input 2 (N.C.) - Default BAR. PHOT / PHOT TEST / PHOT OP / PHOT OP TEST / PHOT CL / PHOT CL TEST / BAR / BAR TEST / BAR 8K2 / BAR OP / BAR OP TEST / BAR 8K2 OP / BAR CL / BAR CL TEST / BAR 8K2 CL Refer to the "Safety input configuration" table.
	75	FAULT 2	Test input for safety devices connected to SAFE 2.
	76	Common	SAFE 3 input common
	77	SAFE 3	Configurable safety input 3 (N.C.) - Default PHOT OP. PHOT / PHOT TEST / PHOT OP / PHOT OP TEST / PHOT CL / PHOT CL TEST / BAR / BAR TEST / BAR OP / BAR OP TEST / BAR CL / BAR CL TEST. Refer to the "Safety input configuration" table.
	78	FAULT 3	Test input for safety devices connected to SAFE 3.
<b>Antenna</b>	Y	ANTENNA	Antenna input. Use an antenna tuned to 433MHz. Use RG58 coax cable to connect the Antenna and Receiver. Metal bodies close to the antenna can interfere with radio reception. If the transmitter's range is limited, move the antenna to a more suitable position.
	#	SHIELD	

## AUX output configuration

- Aux logic= 0 - MONOSTABLE RADIO CHANNEL output. Contact stays closed for 1s when radio channel is activated.
- Aux logic= 1 - SCA GATE OPEN LIGHT output. Contact stays closed during opening and with leaf open, intermittent during closing, open with leaf closed.
- Aux logic= 2 - COURTESY LIGHT command output. Contact stays on for 90 seconds after the last operation.
- Aux logic= 3 - ZONE LIGHT command output. Contact stays closed for the full duration of operation.
- Aux logic= 4 - STAIR LIGHT output. Contact stays closed for 1 second at start of operation.
- Aux logic= 5 - GATE OPEN ALARM output. Contact stays closed if the leaf stays open for double the set TCA time.
- Aux logic= 6 - FLASHING LIGHT output. Contact stays closed while leaves are operating.
- Aux logic= 7 - SOLENOID LATCH output. Contact stays closed for 2 seconds each time gate is opened or closed.
- Aux logic= 8 - MAGNETIC LOCK output. Contact stays closed when gate is closed and while it is closing.
- Aux logic= 9 - MAINTENANCE output. Contact stays closed once the value set for the Maintenance parameter is reached, to report that maintenance is required.
- Aux logic= 10 - FLASHING LIGHT AND MAINTENANCE output. Contact stays closed while leaves are operating. If the value set for the Maintenance parameter is reached, once the gate has finished moving and the leaf is closed, the contact opens for 10 sec. and opens for 5 sec. 4 times to report that maintenance is required.
- Aux Logic= 11 - Not used
- Aux Logic= 12 - Antitampering output : the contact closes if the gate is moved from the closing limit switch without the motor being supplied. The contact opens after a remote or button command.
- Aux logics= 13 - GATE STATUS output. Contact stays closed while gate is closed.
- AUX logics= 14 - BISTABLE RADIO CHANNEL output. The contact changes status (open-closed) when the radio channel is activated
- AUX logics= 15 - TIMED RADIO CHANNEL output. The contact remains closed for a programmable length of time when the radio channel is activated (output time). If, during this time, the button is pressed again, counting starts all over again.

## Command input configuration

- IC logic= 0 - Input configured as Start E. Operation according to 5LEP-bY-5LEP logic. External start for traffic light control.
- IC logic= 1 - Input configured as Start I. Operation according to 5LEP-bY-5LEP logic. Internal start for traffic light control.
- IC logic= 2 - Input configured as Open. The command causes the leaves to open. If the input stays closed, the leaves stay open until the contact is opened. When the contact is open, the automated device closes following the TCA time, where activated.
- IC logic= 3 - Input configured as Closed. The command causes the leaves to close.
- IC logic= 4 - Input configured as Ped. The command causes the leaf to open to the pedestrian (partial) opening position. Operation according to 5LEP-bY-5LEP. logic
- IC logic= 5 - Input configured as Timer. Operation same as open except closing is guaranteed even after a mains power outage.
- IC logic= 6 - Input configured as Timer Ped. The command causes the leaf to open to the pedestrian (partial) opening position. If the input stays closed, the leaf stays open until the contact is opened. If the input stays closed and a Start E, Start I or Open command is activated, a complete opening-closing cycle is performed before returning to the pedestrian opening position. Closing is guaranteed even after a mains power outage.

## Safety input configuration

- SAFE logic= 0 - Input configured as Phot (photo cell) non tested (\*) (fig.D, ref.1). Enables connection of devices not equipped with supplementary test contacts. When beam is broken, photocells are active during both opening and closing. When beam is broken during closing, movement is reversed only once the photocell is cleared. If not used, leave jumper inserted.
- SAFE logic= 1 - Input configured as Phot test (tested photocell). (fig.D, ref.2). Switches photocell testing on at start of operation. When beam is broken, photocells are active during both opening and closing. When beam is broken during closing, movement is reversed only once the photocell is cleared.
- SAFE logic= 2 - Input configured as Phot op (photocell active during opening only) non tested (\*) (fig.D, ref.1). Enables connection of devices not equipped with supplementary test contacts. In the event beam is broken, photocell operation is disabled during closing. During opening, stops motion for as long as the photocell beam stays broken. If not used, leave jumper inserted.
- SAFE logic= 3 - Input configured as Phot op test (tested photocell active during opening only) (fig.D, ref.2). Switches photocell testing on at start of operation. In the event beam is broken, photocell operation is disabled during closing. During opening, stops motion for as long as the photocell beam stays broken.
- SAFE logic= 4 - Input configured as Phot cl (photocell active during closing only) non tested (\*) (fig.D, ref.1). Enables connection of devices not equipped with supplementary test contacts. In the event beam is broken, photocell operation is disabled during opening. During closing, movement is reversed immediately. If not used, leave jumper inserted.



# INSTALLATION MANUAL

SAFE logic= 5 - Input configured as Photocl test (tested photocell active during closing only (fig.D, ref.2). Switches photocell testing on at start of operation. In the event beam is broken, photocell operation is disabled during opening. During closing, movement is reversed immediately.
SAFE logic= 6 - Input configured as Bar (safety edge) non tested (*) (fig.D, ref.3). Enables connection of devices not equipped with supplementary test contacts. The command reverses movement for 2 sec.. If not used, leave jumper inserted.
SAFE logic= 7 - Input configured as Bar (tested safety edge (fig.D, ref.4). Switches safety edge testing on at start of operation. The command reverses movement for 2 sec.
SAFE logic= 8 - Input configured as Bar 8k2 (fig.D, ref.5). Input for resistive edge 8K2. The command reverses movement for 2 sec..
SAFE logic=9 Input configured as Bar op, safety edge with active inversion only while opening, if activated while closing, the automation stops (STOP) (Fig. D, ref. 3). Allows connecting devices not fitted with supplementary test contact. The operation while opening causes the movement to be reversed for 2 seconds, the operation while closing causes the automation to stop. If not used, leave jumper inserted.
SAFE logic=10 Input configured as Bar op test, safety edge checked with active inversion only while opening, if activated while closing, the automation stops (STOP) (Fig. D, ref. 4). Activates testing safety edges when starting operation. The operation while opening causes the movement to be reversed for 2 seconds, the operation while closing causes the automation to stop.
SAFE logic=11 Input configured as Bar 8k2 op, 8k2 safety edge with active inversion only while opening, if activated while closing, the automation stops (STOP) (Fig. D, ref. 5). The operation while opening causes the movement to be reversed for 2 seconds, the operation while closing causes the automation to stop.
SAFE logic=12 Input configured as Bar cl, safety edge with active inversion only while closing, if activated while opening, the automation stops (STOP) (Fig. D, ref. 3). Allows connecting devices not fitted with supplementary test contact. The operation while closing causes the movement to be reversed for 2 seconds, the operation while opening causes the automation to stop. If not used, leave jumper inserted.
SAFE logic=13 Input configured as Bar cl test, safety edge checked with active inversion only while closing, if activated while opening, the automation stops (STOP) (Fig. D, ref. 4). Activates testing safety edges when starting operation. The operation while closing causes the movement to be reversed for 2 seconds, the operation while opening causes the automation to stop.
SAFE logic=14 Input configured as Bar 8k2 cl, safety edge with active inversion only while closing, if activated while opening, the automation stops (STOP) (Fig. D, ref. 5). The operation while closing causes the movement to be reversed for 2 seconds, the operation while opening causes the automation to stop.

(\*) If "D" type devices are installed (as defined by EN12453), connect in unverified mode, foresee mandatory maintenance at least every six months.

## 6) SAFETY DEVICES

**Note: only use receiving safety devices with free changeover contact.**

### 6.1) TESTED DEVICES Fig. D

### 6.2) CONNECTION OF 1 PAIR OF NON-CHECKED PHOTOCELLS FIG. C1

### 6.3) CONNECTION OF 1 PAIR OF CHECKED PHOTOCELLS FIG. C2

### 7) CALLING UP MENUS: FIG. 1

#### 7.1) PARAMETERS MENU (PARAMETERS TABLE "A")

#### 7.2) LOGIC MENU (LOGIC TABLE "B")

#### 7.3) RADIO MENU (RADIO TABLE "C")

**IMPORTANT NOTE: THE FIRST TRANSMITTER MEMORIZED MUST BE IDENTIFIED BY ATTACHING THE KEY LABEL (MASTER).**

In the event of manual programming, the first transmitter assigns the RECEIVER'S KEY CODE: this code is required to subsequently clone the radio transmitters.

The Clonix built-in on-board receiver also has a number of important advanced features:

- Cloning of master transmitter (rolling code or fixed code).
- Cloning to replace transmitters already entered in receiver.
- Transmitter database management.
- Receiver community management.

To use these advanced features, refer to the universal handheld programmer's instructions and to the general receiver programming guide.

If a 4-channel remote control is used, keep one for the STOP function.

#### 7.4) DEFAULT MENU (DEFAULT)

Restores the controller's DEFAULT factory settings. Following this reset, you will need to run the AUTASET function again.

#### 7.5) LANGUAGE MENU (LANGUAGE)

Used to set the programmer's language on the display.

#### 7.6) AUTASET MENU (AUTASET)

**LEO B CBB DL2 3 120 F02** (only for sw versions  $\geq 7.08$ )

**LEO B CBB DL2 3 120 F02 PHOT USA16** (only for sw versions  $\geq 8.08$ )

To start an AUTASET cycle, access the specific menu and confirm with OK.

The gate can be positioned at any point of its run.

After having pressed the OK button, the gate gets automatically taken to the closure end stop at reduced speed, after which 2 complete manoeuvres from end stop to end stop are automatically carried out, the first at reduced speed and the second at maximum speed.

At the end of the autose, the OK displayed indicates that the autose has been completed successfully and that the following parameters have been set:

- Work time in opening and closing
- Slowing down space (minimum 50cm) [only with encoder = 1 or 2]
- Force necessary for the movement, to be able to detect the obstacle [only with encoder = 2]
- Braking (typical value 50%)

At the end of the autose, the KO displayed can indicate:

- Voluntary cancellation of the autose, by pressing button UP + button DOWN
- Using the commands START, STOP, OPEN, CLOSE on the terminal board
- Obscuring the photocells or activating the safety edges
- Detecting the stopped encoder -> force too high to move the gate or problems on the motor clutch.

**WARNING!! Check that the force of impact measured at the points provided for by standard EN 12445 is lower than the value laid down by standard EN 12453.**

Impact forces can be reduced by using deformable edges.

**Warning!! While the autose function is running, the obstacle detection function is not active. Consequently, the installer must monitor the automated system's movements and keep people and property out of range of the automated system.**

#### 7.7) STATISTICS MENU

Used to view the version of the board, the total number of operations (in hundreds), the number of transmitters memorized and the last 30 errors (the first 2 digits indicate the position, the last 2 give the error code). Error 01 is the most recent.

#### 7.8) PASSWORD MENU

Used to set a password for the board's wireless programming via the U-link network.

With "PROTECTION LEVEL" logic set to 1,2,3,4, the password is required to access the programming menus. After 10 consecutive failed attempts to log in, you will need to wait 3 minutes before trying again. During this time, whenever an attempt is made to log in, the display will read "BLOC". The default password is 1234.

## 8) U-LINK OPTIONAL MODULES

Refer to the U-link instructions for the modules.

The use of some models causes lowered radio capacity. Adjust the system using an appropriate antenna tuned to 433MHz.

## 9) OPPOSITE SLIDING LEAVES (FIG. F)

Refer to the U-link instructions for the modules.

NOTE: On the board set as the Slave, the Safety Edge input (Safety Edge/Test Safety Edge/ 8k2 Safety Edge) should only be set to SAFE2.

## 10) RESTORING FACTORY SETTINGS (FIG.H)

**WARNING:** this operation will restore the control unit's factory settings and all transmitters stored in its memory will be deleted.

**WARNING!** Incorrect settings can result in damage to property and injury to people and animals.

- Cut off power to the board (Fig.H ref.1)
- Open the Stop input and press the - and OK keys together (Fig.H ref.2)
- Switch on the board's power (Fig.H ref.3)
- The display will read RST; confirm within 3 sec. by pressing the OK key (Fig.H ref.4)
- Wait for the procedure to finish (Fig.H ref.5)
- Procedure finished (Fig.H ref.6)

## 11) MANAGING THE GATE POSITION

The gate position gets detected by the board by means of the end stop and through the encoder (encoder = 1 or 2).

In case of encoder = 0, the position gets estimated through the end stop and by a time count.

The end stops determine the gate opening and closing stopping points.

In case of release of the gate (see ICARO manual fig.2) and its manual movement (with consequent change of position), the power supply must be cut off from the board, so that the end stop search manoeuvre can take place. The end stop search manoeuvre takes place at reduced speed. Should both opening and closing slowing down spaces be at 0 (ref. Table A), the end stop search manoeuvre takes place at maximum speed.

After release of the gate (see ICARO manual fig.2) and its manual movement, should the power supply NOT be cut off the board, the subsequent command will imply the gate's movement, as it would be starting from the last position before the release, therefore the slowing down spaces would not be guaranteed. With board set at factory values (or after having done a "write default"), the first manoeuvre from end stop to end stop (without intermediate interruptions) takes place at slow speed.

## INSTALLATION TEST PROCEDURE

### 0. Set the encoder operation type

#### 1. Run the AUTASET cycle (\*)

**LEO B CBB DL2 3 120 F02** (only for sw versions  $\geq 7.08$ )

**LEO B CBB DL2 3 120 F02 PHOT USA16** (only for sw versions  $\geq 8.08$ )

#### 2. Check the impact forces: if they fall within the limits (\*\*\*) skip to point 10, otherwise

#### 3. Where necessary, adjust the sensitivity (force) parameters: see parameters table.

#### 4. Check the impact forces again: if they fall within the limits (\*\*) skip to point 10, otherwise.

#### 5. Apply a shock absorber profile.

#### 6. Check the impact forces again: if they fall within the limits (\*\*) skip to point 10, otherwise.

#### 7. Apply pressure-sensitive or electro-sensitive protective devices (such as a safety edge) (\*\*).

#### 8. Check the impact forces again: if they fall within the limits (\*\*) skip to point 10, otherwise.

#### 9. Allow the drive to move only in "Deadman" mode.

#### 10. Make sure all devices designed to detect obstacles within the system's operating range are working properly.

(\*) Before running the autose function, make sure you have performed all the assembly and make-safe operations correctly, as set out in the installation warnings in the drive's manual.

(\*\*) Based on the risk analysis, you may find it necessary to apply sensitive protective devices anyway.

# INSTALLATION MANUAL

D814094 0AA00\_04

**TABLE "A" - PARAMETERS MENU - (PRr-Rf)**

Parameter	min.	max.	Default	Personal	Definition	Description
<i>oPEn workt.</i>	5	300	300		<b>Opening operation time [s]</b>	Maximum motor operation time, during opening. Set the operation time so that it's slightly longer than the complete operating cycle time. The value is changed by the Autoset cycle, adapting it to the operation time detected
<i>cLS workt.</i>	5	300	300		<b>Closing operation time [s]</b>	Maximum motor operation time, during closing. Set the operation time so that it's slightly longer than the complete operating cycle time. The value is changed by the Autoset cycle, adapting it to the operation time detected
<i>tcR</i>	0	180	40		<b>Automatic closing time [s]</b>	Waiting time before automatic closing.
<i>trFLGht. clrt</i>	1	180	40		<b>Time-to-clear traffic light zone [s]</b>	Time-to-clear for the zone run through by traffic controlled by the traffic light.
<i>oUtPUt t iNE</i>	1	240	10		<b>Activation time of the timed output [s]</b>	Activation length of timed radio channel output in seconds
<i>oPd iSt.SLoWd</i>	0 (LEO B CBB DL2 3 120 F02) (LEO B CBB DL2 3 120 F02 PHOT USA16) (LEO B CBB DL2 3 230 L02) 1 (LEO B CBB DL2 3 230 SV)	99	0 (LEO B CBB DL2 3 120 F02) (LEO B CBB DL2 3 120 F02 PHOT USA16) 30 (LEO B CBB DL2 3 230 L02) (LEO B CBB DL2 3 230 SV)		<b>Slow-down distance during opening [%]</b>	Slow-down distance for motor(s) during opening, given as a percentage of total travel. (A minimum deceleration space of 75 cm is ensured, only for <b>LEO B CBB DL2 3 230 SV</b> ) The Autoset cycle changes the slow-down distance values if they don't allow at least 50cm of travel at slowed speed. (85cm for <b>LEO B CBB DL2 3 230 SV</b> )  <b>WARNING: Once the parameter has been edited, a complete uninterrupted opening-closing cycle is required.</b> <b>WARNING: when the display reads "SET", obstacle detection is not active.</b>
<i>cl.d iSt.SLoWd</i>	0 (LEO B CBB DL2 3 120 F02) (LEO B CBB DL2 3 120 F02 PHOT USA16) (LEO B CBB DL2 3 230 L02) 1 (LEO B CBB DL2 3 230 SV)	99	0 (LEO B CBB DL2 3 120 F02) (LEO B CBB DL2 3 120 F02 PHOT USA16) 30 (LEO B CBB DL2 3 230 L02) (LEO B CBB DL2 3 230 SV)		<b>Slow-down distance during closing [%]</b>	Slow-down distance for motor(s) during closing, given as a percentage of total travel. (A minimum deceleration space of 75 cm is ensured, only for <b>LEO B CBB DL2 3 230 SV</b> ) The Autoset cycle changes the slow-down distance values if they don't allow at least 50cm of travel at slowed speed. (85cm for <b>LEO B CBB DL2 3 230 SV</b> )  <b>WARNING: Once the parameter has been edited, a complete uninterrupted opening-closing cycle is required.</b> <b>WARNING: when the display reads "SET", obstacle detection is not active.</b>
<i>PRr t iRL oPEn inG</i>	10	50	20		<b>Partial opening [%]</b>	Partial opening distance as a percentage of total opening following activation of PED pedestrian command.
<i>oPForcE</i>	1	99	75		<b>Leaf force during opening [%]</b>	Force exerted by leaf/leaves during opening. [if encoder = 0 or 1] the set force value represents the network voltage % that is supplied by the board to the motor during the movement. [if encoder = 2] This is the percentage of force delivered, beyond the force stored during the autoset cycle (and subsequently updated), before an obstacle alarm is generated. The parameter is set automatically by the autoset function. <b>WARNING: It affects impact force directly; make sure that current safety requirements are met with the set value (*). Install anti-crush safety devices where necessary (**).</b> <b>In case of encoder 0.1 and LEO B CBB DL2 3 230 SV card: these parameters have no effect on the operation of the motor.</b>
<i>clSForcE</i>	1	99	75		<b>Leaf force during closing [%]</b>	Force exerted by leaf/leaves during closing. [if encoder = 0 or 1] the set force value represents the network voltage % that is supplied by the board to the motor during the movement. [if encoder = 2] This is the percentage of force delivered, beyond the force stored during the autoset cycle (and subsequently updated), before an obstacle alarm is generated. The parameter is set automatically by the autoset function. <b>WARNING: It affects impact force directly; make sure that current safety requirements are met with the set value (*). Install anti-crush safety devices where necessary (**).</b> <b>In case of encoder 0.1 and LEO B CBB DL2 3 230 SV card: these parameters have no effect on the operation of the motor.</b>
<i>oP.SLoWdForcE</i>	1	99	75		<b>Leaf/leaves force during opening during slow-down</b>	"Force exerted by leaf/leaves during opening at slow-down speed." [if encoder = 0 or 1] the set force value represents the network voltage % that is supplied by the board to the motor during the movement. [if encoder = 2] This is the percentage of force delivered, beyond the force stored during the autoset cycle (and subsequently updated), before an obstacle alarm is generated. The parameter is set automatically by the autoset function. <b>WARNING: It affects impact force directly; make sure that current safety requirements are met with the set value (*). Install anti-crush safety devices where necessary (**).</b> <b>In case of encoder 0.1 and LEO B CBB DL2 3 230 SV card: these parameters have no effect on the operation of the motor.</b>
<i>cl.SLoWd. ForcE</i>	1	99	75		<b>Leaf/leaves force during closing during slow-down [%]</b>	"Force exerted by leaf/leaves during closing at slow-down speed." [if encoder = 0 or 1] the set force value represents the network voltage % that is supplied by the board to the motor during the movement. [if encoder = 2] This is the percentage of force delivered, beyond the force stored during the autoset cycle (and subsequently updated), before an obstacle alarm is generated. The parameter is set automatically by the autoset function. <b>WARNING: It affects impact force directly; make sure that current safety requirements are met with the set value (*). Install anti-crush safety devices where necessary (**).</b> <b>In case of encoder 0.1 and LEO B CBB DL2 3 230 SV card: these parameters have no effect on the operation of the motor.</b>
<i>brRHE</i>	0	99	0		<b>Braking [%]</b>	Percentage of braking applied to stop motion of motor(s).
<i>nR in tEnAnCE</i>	0	250	0		Programming number of operations for maintenance threshold [in hundreds]	Allows you to set a number of operations after which the need for maintenance will be reported on the AUX output configured as Maintenance or Flashing Light and Maintenance .

(\* In the European Union, apply standard EN 12453 for force limitations, and standard EN 12445 for measuring method.

(\*\*) Impact forces can be reduced by using deformable edges.

# INSTALLATION MANUAL

**TABLE "B" - LOGICS (Logic)**

Logic	Definition	Default	Cross out setting used	Optional extras																												
tCR	Automatic Closing Time	0	0	Logic not enabled																												
			1	Switches automatic closing on																												
FRSt cLS.	Fast closing	0	0	Logic not enabled																												
			1	Closes 3 seconds after the photocells are cleared before waiting for the set TCA to elapse.																												
STEP-by-STEP n ouErnt	Step-by-step movement	0	0	<table border="1" style="width: 100%; text-align: center;"> <thead> <tr> <th colspan="4">step-by-step mov.</th> </tr> <tr> <th></th> <th>2 STEP</th> <th>3 STEP</th> <th>4 STEP</th> </tr> </thead> <tbody> <tr> <td>CLOSED</td> <td>OPENS</td> <td>OPENS</td> <td>OPENS</td> </tr> <tr> <td>DURING CLOSING</td> <td>OPENS</td> <td>OPENS</td> <td>STOPS</td> </tr> <tr> <td>OPEN</td> <td>CLOSES</td> <td>CLOSES</td> <td>CLOSES</td> </tr> <tr> <td>DURING OPENING</td> <td>CLOSES</td> <td>STOP + TCA</td> <td>STOP + TCA</td> </tr> <tr> <td>AFTER STOP</td> <td>OPENS</td> <td>OPENS</td> <td>OPENS</td> </tr> </tbody> </table>	step-by-step mov.					2 STEP	3 STEP	4 STEP	CLOSED	OPENS	OPENS	OPENS	DURING CLOSING	OPENS	OPENS	STOPS	OPEN	CLOSES	CLOSES	CLOSES	DURING OPENING	CLOSES	STOP + TCA	STOP + TCA	AFTER STOP	OPENS	OPENS	OPENS
			step-by-step mov.																													
					2 STEP	3 STEP	4 STEP																									
			CLOSED		OPENS	OPENS	OPENS																									
DURING CLOSING	OPENS	OPENS	STOPS																													
OPEN	CLOSES	CLOSES	CLOSES																													
DURING OPENING	CLOSES	STOP + TCA	STOP + TCA																													
AFTER STOP	OPENS	OPENS	OPENS																													
1	Inputs configured as Start E, Start I, Ped operate with 4-step logic. Inputs configured as Start E, Start I, Ped operate with 3-step logic. Pulse during closing reverses movement.																															
2	Inputs configured as Start E, Start I, Ped operate with 2-step logic. Movement reverses with each pulse.																															
EncodEr	Encoder	2 (LEO B CBB DL2 3 120 F02) (LEO B CBB DL2 3 120 F02 PHOT USA16) (LEO B CBB DL2 3 230 L02)  1 (LEO B CBB DL2 3 230 SV)	0	Operation with encoder disabled <b>WARNING</b> This setting fully disables the anti-crush safety device, with serious safety risks. Install active safety edges on closing and opening or switch to deadman operation. (see Deadman logic) The slowing down spaces are an estimate made through the gate travel time. For greater precision on the slowing down point, set encoder = 1 or 2.  Only for LEO B CBB DL2 3 230 SV, in this mode the motor can only operate at low speed.																												
			1	Operation with encoder used as position sensor for acquiring slow-down distances. - Gate detection locked out. Manual setting of "opening force", "closing force", "opening slow-down force" and "closing slow-down force" parameters.																												
			2	Automatic mode with encoder: slow-down and obstacle detection performed by means of encoder. Adjustment of obstacle detection sensitivity (opening force, closing force, opening slow-down force, closing slow-down force parameters) (default setting).																												
				<b>WARNING: Check that the force of impact measured at the points provided for by standard EN 12445 is lower than the value laid down by standard EN 12453.</b> <b>WARNING: Setting sensitivity incorrectly can result in damage to property and injury to people and animals.</b>																												
PrE-ALArn	Pre-alarm	0	0	The flashing light comes on at the same time as the motor(s) start.																												
			1	The flashing light comes on approx. 3 seconds before the motor(s) start.																												
hold-to-run	Deadman	0	0	Pulse operation.																												
			1	Deadman mode. Input 61 is configured as OPEN UP. Input 62 is configured as CLOSE UP. Operation continues as long as the OPEN UP or CLOSE UP keys are held down. <b>WARNING: safety devices are not enabled.</b>																												
			2	Emergency Deadman mode. Usually pulse operation. If the board fails the safety device tests (photocell or safety edge, Er0x) 3 times in a row, Deadman mode is enabled which will stay active for 1 minute after the OPEN UP - CLOSE UP keys are released. Input 61 is configured as OPEN UP. Input 62 is configured as CLOSE UP. <b>WARNING: with the device set to Emergency Deadman mode, safety devices are not enabled.</b>																												
ibl oPEn	Block pulses during opening	0	0	Pulse from inputs configured as Start E, Start I, Ped has effect during opening.																												
			1	Pulse from inputs configured as Start E, Start I, Ped has no effect during opening.																												
ibl tCR	Block pulses during TCA	0	0	Pulse from inputs configured as Start E, Start I, Ped has effect during TCA pause.																												
			1	Pulse from inputs configured as Start E, Start I, Ped has no effect during TCA pause.																												
ibl cLoSE	Block pulses during closing	0	0	Pulse from inputs configured as Start E, Start I, Ped has effect during closing.																												
			1	Pulse from inputs configured as Start E, Start I, Ped has no effect during closing.																												
oPEn in othEr dIrEct.	Open in other direction	0	0	Standard operating mode (Fig.G Rif. 1).																												
			1	Opens in other direction to standard operating mode (Fig. G Rif.2)																												

# INSTALLATION MANUAL

D814094 0AA00\_04

Logic	Definition	Default	Cross out setting used	Optional extras
SAFE 1	Configuration of safety input SAFE 1. 72	0 (LEO B CBB DL2 3 120 F02) (LEO B CBB DL2 3 230 L02) (LEO B CBB DL2 3 230 SV)	0	Input configured as Phot (photocell).
			1	Input configured as Phot test (tested photocell).
			2	Input configured as Phot op (photocell active during opening only).
			3	Input configured as Phot op test (tested photocell active during opening only).
SAFE 2	Configuration of safety input SAFE 2. 74	6	4	Input configured as Phot cl (photocell active during closing only).
			5	Input configured as Phot cl test (tested photocell active during closing only).
SAFE 3	Configuration of safety input SAFE 3. 77	2	6	Input configured as Bar, safety edge.
			7	Input configured as Bar, tested safety edge.
			8	Input configured as Bar 8k2 ( <b>Inactive on SAFE 3</b> ).
			9*	Input configured as Bar OP, safety edge with inversion active only while opening. If while closing, the movement stops.
			10*	Input configured as Bar OP TEST, safety edge tested with inversion active only while opening. If while closing, the movement stops.
			11*	Input configured as Bar OP 8k2, safety edge with inversion active only while opening. If while closing, the movement stops. ( <b>Inactive on SAFE 3</b> ).
			12*	Input configured as Bar CL, safety edge with inversion active only while closing. If while opening, the movement stops.
			13*	Input configured as Bar CL TEST, safety edge tested with inversion active only while closing. If while opening, the movement stops.
			14*	Input configured as Bar CL 8k2, safety edge with inversion active only while closing. If while opening, the movement stops. ( <b>Inactive on SAFE 3</b> ).
ic 1	Configuration of command input IC 1. 61	0	0	Input configured as Start E.
			1	Input configured as Start I.
ic 2	Configuration of command input IC 2. 62	4	2	Input configured as Open.
			3	Input configured as Close.
ic 3	Configuration of command input IC 3. 64	2	4	Input configured as Ped.
			5	Input configured as Timer.
ic 4	Configuration of command input IC 4. 65	3	6	Input configured as Timer Pedestrian.
ich	Configuration of the 1st radio channel command	0	0	Radio control configured as START E.
			1	Radio control configured as Start I.
2ch	Configuration of the 2nd radio channel command	9	2	Radio control configured as Open.
			3	Radio control configured as Close.
			4	Radio control configured as Ped
			5	Radio control configured as STOP
			6	Radio control configured as AUX0 **
3 ch	Configuration of the 3rd radio channel command	2	7	Not used
			8	Not used
4 ch	Configuration of the 4th radio channel command	5	9	Radio control configured as AUX3 **
			10	Radio control configured as EXPO1 **
			11	Radio control configured as EXPO2 **
AUX 0	Configuration of AUX 0 output. 20-21	6	0	Output configured as monostable Radio Channel.
			1	Output configured as SCA (gate open light).
			2	Output configured as Courtesy Light command.
			3	Output configured as Zone Light command.
			4	Output configured as Stair Light
			5	Output configured as Alarm
			6	Output configured as Flashing light
			7	Output configured as Latch
			8	Output configured as Magnetic lock
			9	Output configured as Maintenance
			10	Output configured as Flashing Light and Maintenance.
			11	Not used
			12	Output configured as Antitampering
			13	Output configured as Gate Status
			AUX 3 (Setup for LEO B CBB DL2 3 120 F02 PHOT USA16) LEO B CBB DL2 3 120 F02 (only for sw versions ≥ 7.08)	Configuration of AUX 3 output. 26-37
15	Output configured as timed Radio Channel			

# INSTALLATION MANUAL

Logic	Definition	Default	Cross out setting used	Optional extras
<i>Fixed code</i>	<b>Fixed code</b>	0	0	Receiver is configured for operation in rolling-code mode. Fixed-Code Clones are not accepted.
			1	Receiver is configured for operation in fixed-code mode. Fixed-Code Clones are accepted.
<i>Protection Level</i>	<b>Setting the protection level</b>	0	0	A - The password is not required to access the programming menus B - Enables wireless memorizing of transmitters. Operations in this mode are carried out near the control panel and do not require access: - Press in sequence the hidden key and normal key (T1-T2-T3-T4) of a transmitter that has already been memorized in standard mode via the radio menu. - Press within 10 sec. the hidden key and normal key (T1-T2-T3-T4) of a transmitter to be memorized. The receiver exits programming mode after 10 sec.: you can use this time to enter other new transmitters by repeating the previous step. C - Enables wireless automatic addition of clones. Enables clones generated with the universal programmer and programmed Replays to be added to the receiver's memory. D - Enables wireless automatic addition of replays. Enables programmed Replays to be added to the receiver's memory. E - The board's parameters can be edited via the U-link network
			1	A - You are prompted to enter the password to access the programming menus The default password is 1234. No change in behaviour of functions B - C - D - E from 0 logic setting
			2	A - You are prompted to enter the password to access the programming menus The default password is 1234. B - Wireless memorizing of transmitters is disabled. C - Wireless automatic addition of clones is disabled. No change in behaviour of functions D - E from 0 logic setting
			3	A - You are prompted to enter the password to access the programming menus The default password is 1234. B - Wireless memorizing of transmitters is disabled. D - Wireless automatic addition of Replays is disabled. No change in behaviour of functions C - E from 0 logic setting
			4	A - You are prompted to enter the password to access the programming menus The default password is 1234. B - Wireless memorizing of transmitters is disabled. C - Wireless automatic addition of clones is disabled. D - Wireless automatic addition of Replays is disabled. E - The option of editing the board's parameters via the U-link network is disabled. Transmitters are memorized only using the relevant Radio menu. IMPORTANT: This high level of security stops unwanted clones from gaining access and also stops radio interference, if any.
<i>Serial Mode</i>	<b>Serial mode</b> (Identifies how board is configured in a BFT network connection).	0	0	Standard SLAVE: board receives and communicates commands/diagnostics/etc.
			1	Standard MASTER: board sends activation commands (START, OPEN, CLOSE, PED, STOP) to other boards.
			2	SLAVE opposite leaves in local network: the control unit is the slave in an opposite leaves network with no smart module (fig.F)
			3	MASTER opposite leaves in local network: the control unit is the master in an opposite leaves network with no smart module (fig.F)
<i>Address</i>	<b>Address</b>	0	[ ___ ]	Identifies board address from 0 to 119 in a local BFT network connection. (see U-LINK OPTIONAL MODULES section)
<i>EXPI1</i>	<b>Configuration of EXPI1 input on input-output expansion board. 1-2</b>	1	0	Input configured as Start E command.
			1	Input configured as Start I command.
			2	Input configured as Open command.
			3	Input configured as Close command.
			4	Input configured as Ped command.
			5	Input configured as Timer command.
			6	Input configured as Timer Pedestrian command.
			7	Input configured as Phot (photocell) safety.
			8	Input configured as Phot op safety (photocell active during opening only).
			9	Input configured as Phot cl safety (photocell active during closing only).
			10	Input configured as Bar safety (safety edge).
			11	Input configured as safety Bar OP, safety edge with inversion active only while opening, if while closing the movement stops.
			12	Input configured as safety Bar CL, safety edge with inversion active only while closing, if while opening the movement stops.
			13	Input configured as Phot test safety, tested photocell. Input 3 (EXPI2) on input/output expansion board is switched automatically to safety device test input, EXPFAULT1.
			14	Input configured as Phot op test safety, tested photocell active only while opening. Input 3 (EXPI2) on input/output expansion board is switched automatically to safety device test input, EXPFAULT1
			15	Input configured as Phot cl test safety, tested photocell active only while closing. Input 3 (EXPI2) on input/output expansion board is switched automatically to safety device test input, EXPFAULT1
			16	Input configured as Bar safety, tested safety edge. Input 3 (EXPI2) on input/output expansion board is switched automatically to safety device test input, EXPFAULT1.
			17	Input configured as safety Bar OP test, safety edge with inversion active only while opening, if while closing the movement stops. Input 3 (EXPI2) on input/output expansion board is switched automatically to safety device test input, EXPFAULT1.
			18	Input configured as safety Bar CL test, safety edge with inversion active only while closing, if while opening the movement stops. Input 3 (EXPI2) on input/output expansion board is switched automatically to safety device test input, EXPFAULT1.
<i>EXPI2</i>	<b>Configuration of EXPI2 input on input-output expansion board. 1-3</b>	0	0	Input configured as Start E command.
			1	Input configured as Start I command.
			2	Input configured as Open command.
			3	Input configured as Close command.
			4	Input configured as Ped command.
			5	Input configured as Timer command.
			6	Input configured as Timer Pedestrian command.
			7	Input configured as Phot (photocell) safety.
			8	Input configured as Phot op safety (photocell active during opening only).
			9	Input configured as Phot cl safety (photocell active during closing only).
			10	Input configured as Bar safety (safety edge).
			11	Input configured as safety Bar OP, safety edge with inversion active only while opening, if while closing the movement stops.
			12	Input configured as safety Bar CL, safety edge with inversion active only while closing, if while opening the movement stops.

# INSTALLATION MANUAL

D814094 0AA00\_04

Logic	Definition	Default	Cross out setting used	Optional extras
<i>EHP01</i>	<b>Configuration of EXPO2 output on input-output expansion board 4-5</b>	11	0	Output configured as monostable Radio Channel.
			1	Output configured as SCA (gate open light).
			2	Output configured as Courtesy Light command.
			3	Output configured as Zone Light command.
			4	Output configured as Stair Light.
			5	Output configured as Alarm.
<i>EHP02</i>	<b>Configuration of EXPO2 output on input-output expansion board 6-7</b>	11	6	Output configured as Flashing light.
			7	Output configured as Latch.
			8	Output configured as Magnetic lock.
			9	Output configured as Maintenance.
			10	Output configured as Flashing Light and Maintenance.
			11	Output configured as Traffic Light control with TLB board.
			12	Output configured as Antitampering
			13	Output configured as Gate Status
			14	Output configured as Bistable Radio Channel
			15	Output configured as timed Radio Channel
<i>ErAFF lc LIGHt PrEFFLASH InG</i>	<b>Traffic light pre-flashing</b>	0	0	Pre-flashing switched off.
			1	Red lights flash, for 3 seconds, at start of operation.
<i>ErAFF lc LIGHt rEd LAMP ALLwAYS on</i>	<b>Steadily lit red light</b>	0	0	Red lights off when gate closed.
			1	Red lights on when gate closed.

Radio channel control configuration
CH logic= 0 - Control configured as Start E. Operation according to <i>StEP-by-StEP NoU LoG ic</i> . External start for traffic light control.
CH logic= 1 - Control configured as Start I. Operation according to <i>StEP-by-StEP NoU LoG ic</i> . Internal start for traffic light control.
CH logic= 2 - Control configured as Open. The command causes the leaves to open.
CH logic= 3 - Control configured as Closed. The command causes the leaves to close.
CH logic= 4 - Control configured as Ped. The command causes the leaf to open to the pedestrian (partial) opening position. Operation according to <i>StEP-by-StEP NoU LoG ic</i>
Logica CH= 5 - Control configured as STOP. The command performs a STOP
CH logic= 6 - Control configured as AUX0. (**) The control activates the AUX0 output
CH logic= 7 - Not used
CH logic= 8 - Not used
CH logic= 9 - Control configured as AUX3. (**) The control activates the AUX3 output
CH logic= 10 - Control configured as EXPO1. (**) The control activates the EXPO1 output
CH logic= 11 - Control configured as EXPO2. (**) The control activates the EXPO2 output

(\*\*) Active only if the output is configured as Monostable Radio Channel, Courtesy Light, Zone Light, Stair Light, Bistable Radio Channel or Timed Radio Channel.

**TABLE "C" – RADIO MENU (*rRd lo*)**

Logic	Description
<i>Add 1ch</i>	<b>Add 1ch Key</b> associates the desired key with the 1nd radio channel command.
<i>Add 2ch</i>	<b>Add 2ch Key</b> associates the desired key with the 2nd radio channel command.
<i>Add 3ch</i>	<b>Add 3ch Key</b> associates the desired key with the 3rd radio channel command.
<i>Add 4ch</i>	<b>Add 4ch Key</b> associates the desired key with the 4nd radio channel command.
<i>ErASE 64</i>	<b>Erase List</b>  <b>WARNING!</b> Erases all memorized transmitters from the receiver's memory.
<i>ErASE 1</i>	<b>Eliminates individual radio control</b> Removes a radio control (if clone or replay is disabled) To select the radio control to be deleted, enter the position or press a button on the radio control to be deleted (the position is displayed)
<i>cod rH</i>	<b>Read receiver code</b> Displays receiver code required for cloning transmitters.

# ACCES AUX MENUS Fig. 1

\*\*\* Saisie du mot de passe.  
Demande avec logique Niveau Protection configurée sur 1, 2, 3, 4

**LEGENDA**

+ ↑ Monter  
 - ↓ Descendre  
 OK ← Confirmation / Allumage afficheur  
 + ↻ Sortir du menu  
 - ↻ Sortir du menu

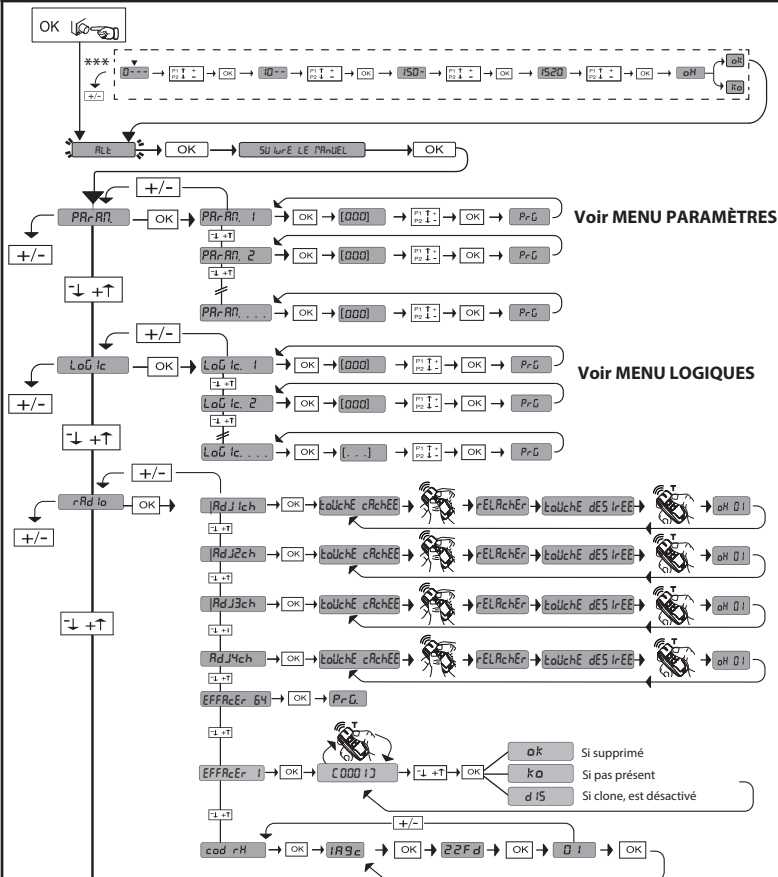

uniquement avec Encodeur= 2

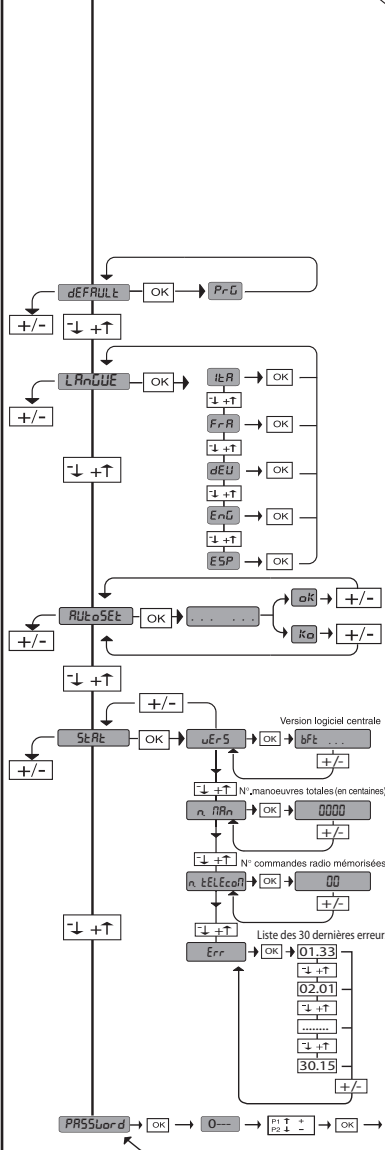

Code de diagnostic	Description	Remarque
St r E	Activation entrée Start externe START E	
St r I	Activation entrée Start interne START I	
oPE n	Activation entrée OPEN	
cL S	Activation entrée CLOSE	
PE d	Activation entrée piéton PED	
t iPE	Activation entrée TIMER	
St oP	Activation entrée STOP	
Pho t	Activation entrée photocellule PHOT ou si configurée comme photocellule vérifiée. Activation de l'entrée FAULT associée	
PhoP	Activation entrée photocellule à l'ouverture PHOT OP ou si configurée comme photocellule vérifiée active uniquement à l'ouverture. Activation de l'entrée FAULT associée	
PhoCl	Activation entrée photocellule à la fermeture PHOT Cl ou si configurée comme photocellule vérifiée active uniquement à la fermeture. Activation de l'entrée FAULT associée	
bAR	Activation entrée linteau BAR ou si configurée comme linteau sensible vérifié. Activation de l'entrée FAULT associée	
bAR 2	Activation entrée linteau BAR sur moteur slave (connexion vantaux opposés) ou si configurée comme linteau sensible vérifié. Activation de l'entrée FAULT associée	
bAR o	Activation entrée linteau BAR avec inversion ACTIVE UNIQUEMENT A L'OUVERTURE ou si configurée comme linteau sensible vérifié. Activation de l'entrée FAULT associée	
bAR c	Activation entrée linteau BAR avec inversion ACTIVE UNIQUEMENT A LA FERMETURE ou si configurée comme linteau sensible vérifié. Activation de l'entrée FAULT associée	
Su c	Activation entrée fin de course fermeture du moteur SWC	
Su o	Activation entrée fin de course ouverture du moteur SWO	
SE t	La carte attend d'accomplir une manœuvre complète d'ouverture-fermeture sans être interrompue par des arrêts intermédiaires pour obtenir le couple nécessaire au mouvement. ATTENTION! La détection de l'obstacle n'est pas active	
rL S	Activation du déblocage mécanique du moteur. La manœuvre suivante sera effectuée à basse vitesse.	
Er 01	Essai photocellules échoué	Vérifier connexion photocellules et/ou configurations logiques
Er 02	Essai linteau échoué	Vérifier connexion linteaux et/ou configurations logiques
Er 03	Essai photocellules ouverture échoué	Vérifier connexion photocellules et/ou configuration paramètres/logiques
Er 04	Essai photocellules fermeture échoué	Vérifier connexion photocellules et/ou configuration paramètres/logiques
Er 05	Essai linteau sur moteur slave échoué (connexion vantaux opposés)	Vérifier connexion linteau et/ou configurations paramètres/logiques
Er 06	Essai linteau 8k2 échoué	Vérifier connexion linteau et/ou configurations paramètres/logiques
Er 07	Essai linteau ouverture échoué	Vérifier connexion linteau et/ou configurations paramètres/logiques
Er 08	Essai linteau fermeture échoué	Vérifier connexion linteau et/ou configurations paramètres/logiques
Er 10, Er 11	Erreur essai matériel carte	- Vérifier les connexions sur le moteur - Problèmes matériels sur la carte (s'adresser au SAV)
Er 35, Er 36, Er 37, Er 38	Inversion pour obstacle - Amperostop	Vérifier éventuels obstacles le long du parcours ⚠ Vérifier s'il existe des glissements dans l'embrayage mécanique.
Er 50	Erreur communication avec dispositifs à distance	Vérifier la connexion sur les dispositifs accessoires et/ou les cartes d'expansion connectés via série
Er 70, Er 71, Er 74, Er 75	Erreur interne de contrôle supervision système.	Essayer d'éteindre et rallumer la carte. Si le problème persiste contacter le service après-vente.
Er 72	Erreur de consistance des paramètres de centrale (Logiques et Paramètres)	Si vous appuyez sur OK vous confirmez les configurations détectées. La carte continuera à fonctionner avec les configurations détectées. ⚠ Il faut vérifier les configurations de la carte (Paramètres et Logiques).
Er 73	Erreur dans les paramètres de D-track	Si vous appuyez sur OK la carte continuera à fonctionner avec D-track par défaut. ⚠ Il faut procéder à une auto-configuration
Er FD	Erreur fin de course	Vérifier connexions des fins de course
Er F1	Erreur fin de course toujours actif après le début de la manœuvre	Vérifier connexions fins de course, connexions moteur
Er F3	Erreur de la configuration des entrées SAFE	Vérifier la bonne configuration des entrées SAFE
Er F5	Erreur de freinage	Le moteur ne parvient pas à arrêter le mouvement dans le délai maximal prévu. Vérifier le poids et la pente du portail.

**2) GÉNÉRALITÉS**

Le tableau de commande **LEO B CBB DL2 3 230 L02 - LEO B CBB DL2 3 120 F02**

- **LEO B CBB DL2 3 120 F02 PHOT USA16** est fourni par le fabricant avec un réglage standard. Toute variation doit être configurée à l'aide du programmeur muni d'afficheur intégré ou d'un programmeur palmaire universel. La centrale supporte complètement le protocole EELINK.

Les caractéristiques principales sont:

- Contrôle d'1 moteur monophasé
- Réglage électronique du couple.
- Détection d'obstacles au moyen de la barre sensible
- Détection d'obstacles au moyen du codeur (uniquement pour **LEO B CBB DL2 3 230 L02 - LEO B CBB DL2 3 120 F02- LEO B CBB DL2 3 120 F02 PHOT USA16**)
- Entrées séparées pour les dispositifs de sécurité
- Entrées de commande configurables
- Récepteur radio intégré rolling-code avec clonage des émetteurs.

La carte est munie d'un bornier extractible, pour faciliter les opérations d'entretien ou le remplacement. Elle est équipée de plusieurs barrettes pré-câblées pour faciliter la pose.

**Les barrettes intéressent les bornes: 70-71, 70-72, 70-74, 76-77. Si vous utilisez les bornes ci-dessus, retirez les barrettes.**

**⚠ protéger les bords dangereux conformément à ce qui est prévu par la norme ENT12453 en appliquant des côtes actives et en utilisant les entrées SAFE1 et SAFE2 (pour les modèles de côtes actives, se référer au tableau des modèles du paragraphe 2)**

	LEO B CBB DL2 3 230 L02	LEO B CBB DL2 3 120 F02	LEO B CBB DL2 3 120 F02 PHOT USA16	LEO B CBB DL2 3 230 SV
Alimentation	220-230V 50/60Hz	120V~ ±10% 50Hz/60Hz	120V~ ±10% 50Hz/60Hz	220-230V 50/60Hz
Détection obstacles avec encodeur	Présent	Présent Versions logicielles ≥ 7,08 uniquement	Présent Versions logicielles ≥ 8,08 uniquement	<b>ABSENT</b> ⚠ Pour détecter des obstacles, appliquer côte active : ASO SENTIR EDGE 1155K/BIRCHER EP45x99A1 (NON FOURNIS DE SÉRIE).
Sortie bornes 26-27 contact N.O. (24V~/0,5A)	AUX3 configurable	AUX3 configurable	Sortie pour signal acoustique	AUX3 configurable

**VÉRIFICATION**

Le tableau **LEO B CBB DL2 3 230 L02- LEO B CBB DL2 3 230 SV - LEO B CBB DL2 3 120 F02 -LEO B CBB DL2 3 120 F02 PHOT USA16** accomplit le contrôle (vérification) des relais de marche et des dispositifs de sécurité (photocellules) avant chaque cycle d'ouverture et de fermeture. En cas de mauvais fonctionnement, vérifiez si les dispositifs branchés fonctionnent correctement et contrôlez les câblages.

**3) DONNÉES TECHNIQUES**

Alimentation	220-230V 50/60Hz (LEO B CBB DL2 3 230 L02) (LEO B CBB DL2 3 230 SV) 120V~ ±10% 50Hz/60Hz (LEO B CBB DL2 3 120 F02-LEO B CBB DL2 3 120 F02 PHOT USA16)
Isolation/basse tension	> 2MOhm 500V ---
Température de fonctionnement	-20 / +55°C
Protection thermique	Interne au moteur
Rigidité diélectrique	secteur/bt 3750V~ pendant 1 minute
Puissance maximum moteurs	750 W
Alimentation des accessoires	24V~ (1A absorption maxi) 24V~safe
AUX 0	Contact aligné 220-230V~N.O. (40W max) (LEO B CBB DL2 3 230 L02) Contact aligné 120V~N.O. (40W max) (LEO B CBB DL2 3 120 F02-LEO B CBB DL2 3 120 F02 PHOT USA16)
AUX 3 / Sortie pour signal acoustique	Contact N.O. (24V~/0,5A maxi)
Dimensions	146x170x60mm
Fusibles	Cf. Fig. B
N° combinaisons	4 milliards
N° maxi radiocommandes mémorisables	63

**Versions d'émetteurs utilisables :**

**Tous les émetteurs ROLLING CODE compatibles avec: ((€R-Ready))**

**4) PRÉDISPOSITIONS TUYAUX Fig. A**

**5) CONNEXIONS DU BORNIER Fig. B**

**AVERTISSEMENTS** - Pendant les opérations de câblage et de montage, respectez les normes en vigueur et les principes de la bonne technique.

Les conducteurs alimentés avec des tensions différentes doivent être séparés physiquement entre eux ou isolés de façon adéquate avec une couche d'isolant de 1mm d'épaisseur minimum.

Les conducteurs doivent être fixés par un système supplémentaire à proximité des bornes, par exemple à l'aide de bandes.

Tous les câbles de connexion doivent être maintenus à l'écart du dissipateur.

**BRANCHEMENTS ET CONFIGURATION BORNIER**

	Borne	Définition	Description	
Alimentation	L	PHASE	Alimentation monophasée 220-230V~ ±10%, 50-60Hz, avec câble de mise à la terre. (LEO B CBB DL2 3 230 L02). Alimentation monophasée 120V~ ±10%, 50-60Hz, avec câble de mise à la terre. (LEO B CBB DL2 3 120 F02-LEO B CBB DL2 3 120 F02 PHOT USA16).	
	N	NEUTRE		
	GND	TERRE		
Moteur	10	MARCHE + COND	Connexion du moteur MARCHE + COND marche moteur et condensateur COM Commun Moteur MARCHE + COND marche moteur et condensateur 10-13 Connexion pour condensateur supplémentaire de « boost » (uniquement pour LEO B CBB DL2 3 230 SV)	
	11	COM		
	12	MARCHE + COND		
	13	COND BOOST		
Aux	20	AUX 0 - CONTACT ALIMENTÉ 220 230V~ (LEO B CBB DL2 3 230 L02) (LEO B CBB DL2 3 230 SV) CONTACT ALIMENTÉ 120V~ (LEO B CBB DL2 3 120 F02) (LEO B CBB DL2 3 120 F02 PHOT USA16)	Sortie configurable AUX 0 - Défaut CLIGNOTANT CANAL RADIO MONOSTABLE/VOYANT PORTAIL OUVERT SCA/ Commande LUMIÈRE COURTOISIE/ Commande LUMIÈRE ZONE/ LUMIÈRE ESCALIERS/ ALARME PORTAIL OUVERT/ CLIGNOTANT/ SERRURE ÉLECTRIQUE À DÉCLIC/ SERRURE ÉLECTRIQUE À AIMANT/ENTRETIEN/CLIGNOTANT ET ENTRETIEN /ANTIEFFRACTION/ ETAT PORTAIL/CANAL RADIO BISTABLE/CANAL RADIO TEMPORISE Consultez le tableau Configuration des sorties AUX.	
	21	⚠		
	26	AUX 3 - CONTACT LIBRE (N.O.) (LEO B CBB DL2 3 230 L02) (LEO B CBB DL2 3 230 SV) (LEO B CBB DL2 3 120 F02)		Sortie configurable AUX3 - Défaut Sortie 2ème CANAL RADIO. CANAL RADIO MONOSTABLE/VOYANT PORTAIL OUVERT SCA/ Commande LUMIÈRE COURTOISIE/ Commande LUMIÈRE ZONE/ LUMIÈRE ESCALIERS/ ALARME PORTAIL OUVERT/ CLIGNOTANT/ SERRURE ÉLECTRIQUE À DÉCLIC/ SERRURE ÉLECTRIQUE À AIMANT/ENTRETIEN/CLIGNOTANT ET ENTRETIEN / ANTIEFFRACTION/ ETAT PORTAIL/CANAL RADIO BISTABLE/CANAL RADIO TEMPORISE Consultez le tableau Configuration des sorties AUX.
	27			
	26 27	Sortie configurée comme alarme UL (LEO B CBB DL2 3 120 F02) PHOT USA16		
Fin de course 1 moteur (modèle non ULTRA)	41	+ REF SWE	Commun fin de course	
	42	SWC	Fin de course de fermeture SWC (N.F.). (Ne pas connecter, ni poser de pontet en présence du fin de course magnétique)	
	43	SWO	Fin de course d'ouverture SWO (N.F.). (Ne pas connecter, ni poser de pontet en présence du fin de course magnétique)	
Fin de course magnétique 1 moteur	JP32		Connexion du fin de course magnétique	
Alimentation des accessoires	50	24V-	Sortie alimentation accessoires.	
	51	24V+		
	52	24Vsafe+	Sortie alimentation des dispositifs de sécurité vérifiés (émetteur photocellules et émetteur linteau sensible) Sortie active uniquement pendant le cycle de manœuvre.	



# MANUEL D'INSTALLATION

	Borne	Définition	Description
Commandes	60	Commun	Commun entrées IC 1 et IC 2
	61	IC 1	Entrée de commande configurable 1 (N.O.) - Défaut START E. START E / START I / OPEN / CLOSE / PED / TIMER / TIMER PED. Consulter le tableau "Configuration des entrées de commande".
	62	IC 2	Entrée de commande configurable 2 (N.O.) - Défaut PED. START E / START I / OPEN / CLOSE / PED / TIMER / TIMER PED. Consulter le tableau "Configuration des entrées de commande".
	63	Commun	Commun entrées IC 3 et IC 4
	64	IC 3	Entrée de commande configurable 3 (N.O.) - Défaut OPEN. START E / START I / OPEN / CLOSE / PED / TIMER / TIMER PED. Consulter le tableau "Configuration des entrées de commande".
	65	IC 4	Entrée de commande configurable 4 (N.O.) - Défaut CLOSE. START E / START I / OPEN / CLOSE / PED / TIMER / TIMER PED. Consulter le tableau "Configuration des entrées de commande".
Sécurités	70	Commun	Commun entrées STOP, SAFE 1 et SAFE 2
	71	STOP	La commande interrompt la manœuvre. (N.F.) Si vous ne l'utilisez pas, laissez la barrette en place.
	72	SAFE 1	Entrée de sécurité configurable 1 (N.F.) - Défaut PHOT. PHOT / PHOT TEST / PHOT OP / PHOT OP TEST / PHOT CL / PHOT CL TEST / BAR / BAR TEST / BAR 8K2 / BAR OP / BAR OP TEST / BAR 8K2 OP / BAR CL / BAR CL TEST / BAR 8K2 CL. Consulter le tableau "Configuration des entrées de sécurité".
	73	FAULT 1	Entrée de vérification des dispositifs de sécurité connectés sur le SAFE 1
	74	SAFE 2	Entrée de sécurité configurable 2 (N.F.) - Défaut BAR. PHOT / PHOT TEST / PHOT OP / PHOT OP TEST / PHOT CL / PHOT CL TEST / BAR / BAR TEST / BAR 8K2 / BAR OP / BAR OP TEST / BAR 8K2 OP / BAR CL / BAR CL TEST / BAR 8K2 CL. Consulter le tableau "Configuration des entrées de sécurité".
	75	FAULT 2	Entrée de vérification des dispositifs de sécurité connectés sur le SAFE 2
	76	Commun	Commun entrées SAFE 3.
	77	SAFE 3	Entrée de sécurité configurable 3 (N.F.) - Défaut PHOT OP. PHOT / PHOT TEST / PHOT OP / PHOT OP TEST / PHOT CL / PHOT CL TEST / BAR / BAR TEST / BAR OP / BAR OP TEST / BAR CL / BAR CL TEST. Consulter le tableau "Configuration des entrées de sécurité".
An-tenne	Y	ANTENNE	Entrée de l'antenne. Utilisez une antenne syntonisée sur 433 MHz. Pour la connexion Antenne Récepteur utilisez un câble coaxial RG58. La présence de masses métalliques près de l'antenne risque de déranger la réception radio. Si l'émetteur a une portée réduite, déplacez l'antenne dans un endroit plus adéquat.
	#	SHIELD	

## Configuration des sorties AUX

Logique Aux= 0 - Sortie CANAL RADIO MONOSTABLE Le contact reste fermé pendant 1s au moment de l'activation du canal radio.
Logique Aux= 1 - Sortie SORTIE VOYANT PORTAIL OUVERT SCA. Le contact reste fermé pendant l'ouverture et lorsque le vantail est ouvert, intermittent pendant la fermeture, ouvert avec le vantail fermé.
Logique Aux= 2 - Sortie commande LUMIÈRE DE COURTOISIE. Le contact reste fermé pendant 90 secondes après la dernière manœuvre.
Logique Aux= 3 - Sortie commande LUMIÈRE DE ZONE. Le contact reste fermé pendant toute la durée de la manœuvre.
Logique Aux= 4 - Sortie LUMIÈRE ESCALIERS. Le contact reste fermé pendant 1 secondes après le début de la manœuvre.
Logique Aux= 5 - Sortie ALARME PORTAIL OUVERT. Le contact reste fermé si le vantail reste ouvert pendant deux fois plus de temps que le TCA configuré.
Logique Aux= 6 - Sortie pour CLIGNOTANT. Le contact reste fermé pendant la manœuvre des vantaux.
Logique Aux= 7 - Sortie pour SERRURE ÉLECTRIQUE À DÉCLIC. Le contact reste fermé pendant 2 secondes à chaque ouverture et à chaque fermeture.
Logique Aux= 8 - Sortie pour SERRURE ÉLECTRIQUE À AIMANT. Le contact reste fermé avec le portail fermé et pendant la manœuvre de fermeture.
Logique Aux= 9 - Sortie ENTRETIEN. Le contact reste fermé lorsque la valeur configurée dans le paramètre Entretien est atteinte, afin de signaler la demande d'entretien.
Logique Aux= 10 - Sortie CLIGNOTANT ET ENTRETIEN. Le contact reste fermé pendant la manœuvre des vantaux. Si la valeur configurée dans le paramètre Entretien est atteint en fin de manœuvre avec le vantail fermé, 4 fois le contact se ferme pendant 10s et s'ouvre pendant 5s pour signaler la demande d'entretien.
Logique Aux= 11 - Pas utilisée
Logique Aux= 12 - Sortie antieffraction : le contact se ferme si le portail est déplacé du fin de course de fermeture alors que le moteur n'est pas alimenté. Le contact s'ouvre après une commande par touche ou radiocommande
Logique AUX=13 - sortie ETAT PORTAIL Le contact reste fermé lorsque le portail est fermé.
Logique AUX= 14 - Sortie CANAL RADIO BISTABLE Le contact change d'état (ouvert-fermé) lors de l'activation du canal radio
Logique AUX=15 - Sortie CANAL RADIO TEMPORISE Le contact reste fermé pendant un temps programmable lors de l'activation du canal Radio (temps sortie) Si pendant ce temps la touche est enfoncée à nouveau, le décompte du temps redémarre.

## Configuration des entrées de commande

Logique IC= 0 - Entrée configurée comme Start E. Fonctionnement suivant la Logique Πολύε PR5 R PR5. Démarrage externe pour la gestion du sémaphore.
Logique IC= 1 - Entrée configurée comme Start I. Fonctionnement suivant la Logique Πολύε PR5 R PR5. Démarrage interne pour la gestion du sémaphore.
Logique IC= 2 - Entrée configurée comme Open. La commande accomplit une ouverture. Si l'entrée reste fermée, les vantaux restent ouverts jusqu'à l'ouverture du contact. Avec le contact ouvert l'automatisation se ferme après le temps de TCA, s'il est activé.
Logique IC= 3 - Entrée configurée comme Close. La commande accomplit une fermeture
Logique IC= 4 - Entrée configurée comme Ped. La commande accomplit une ouverture piétonne, partielle. Fonctionnement suivant la logique Πολύε PR5 R PR5.
Logique IC= 5 - Entrée configurée comme Timer. Fonctionnement analogue à Open mais la fermeture est garantie même après une panne de courant.
Logique IC= 6 - Entrée configurée comme Timer Ped. La commande accomplit une ouverture piétonne, partielle. Si l'entrée reste fermée, le vantail reste ouvert jusqu'à l'ouverture du contact. Si l'entrée reste fermée et qu'une commande Start E, Start I ou Open est activée, une manœuvre complète est accomplie par la suite pour rétablir l'ouverture piétonne. La fermeture est garantie même après une panne de courant.

## Configuration des entrées de sécurité

Logique SAFE= 0 - Entrée configurée comme Phot, photocellule no vérifiées (*) (Fig. D, réf.1). Permet de connecter les dispositifs dépourvus de contact supplémentaire de vérification. En cas d'obscurcissement, les photocellules sont actives en ouverture et en fermeture. Un obscurcissement de la photocellule en fermeture n'inverse le mouvement que lorsque la photocellule est libérée. Si vous ne l'utilisez pas, laissez la barrette en place.
Logique SAFE= 1 - Entrée configurée comme Phot test, photocellule vérifiée. (Fig. D, réf.2). Active la vérification des photocellules au début de la manœuvre. En cas d'obscurcissement, les photocellules sont actives en ouverture et en fermeture. Un obscurcissement de la photocellule en fermeture inverse le mouvement uniquement après le dégagement de la photocellule.
Logique SAFE= 2 - Entrée configurée comme Phot op. photocellule active uniquement à l'ouverture no vérifiées (*) (Fig. D, réf.1). Permet de connecter les dispositifs dépourvus de contact supplémentaire de vérification. En cas d'obscurcissement, le fonctionnement de la photocellule en fermeture est exclu. Pendant l'ouverture verrouille le mouvement pendant la durée de l'obscurcissement de la photocellule. Si vous ne l'utilisez pas, laissez la barrette en place.
Logique SAFE= 3 - Entrée configurée comme Phot op test. photocellule vérifiée active uniquement à l'ouverture (Fig. D, réf.2). Active la vérification des photocellules au début de la manœuvre. En cas d'obscurcissement, le fonctionnement de la photocellule en fermeture est exclu. Pendant l'ouverture verrouille le mouvement pendant la durée de l'obscurcissement de la photocellule.
Logique SAFE= 4 - Entrée configurée comme Phot cl. photocellule active uniquement à la fermeture no vérifiées (*) (Fig. D, réf.1). Permet de connecter les dispositifs dépourvus de contact supplémentaire de vérification. En cas d'obscurcissement, le fonctionnement de la photocellule en ouverture est exclu. En phase de fermeture, inverse immédiatement. Si vous ne l'utilisez pas, laissez la barrette en place.

Logique SAFE = 5 - Entrée configurée comme Phot cl test. photocellule vérifiée active uniquement à la fermeture (Fig. D, réf.2). Active la vérification des photocellules au début de la manoeuvre. En cas d'obscurcissement, le fonctionnement de la photocellule en ouverture est exclu. En phase de fermeture, inverse immédiatement.
Logique SAFE = 6 - Entrée configurée comme Bar, linteau sensible non vérifiées (**) (Fig. D, réf.3) Permet de connecter les dispositifs dépourvus de contact supplémentaire de vérification. La commande inverse le mouvement pendant 2s. Si vous ne l'utilisez pas, laissez la barrette en place
Logique SAFE = 7 - Entrée configurée comme Bar, linteau sensible vérifié (Fig. D, réf.4). Active la vérification des linteaux sensibles au début de la manoeuvre. La commande inverse le mouvement pendant 2 secondes.
Logique SAFE = 8 - Entrée configurée comme Bar 8k2 (Fig. D, réf. 5). Entrée pour linteau résistif 8K2. La commande inverse le mouvement pendant 2 secondes.
Logique SAFE=9 Entrée configurée comme Bar op. linteau sensible avec inversion active uniquement à l'ouverture, si activée pendant la fermeture accomplit l'arrêt de l'automatisation (STOP) (Fig. D, réf. 3) Permet de connecter les dispositifs dépourvus de contact supplémentaire de vérification. L'intervention en phase d'ouverture provoque l'inversion du mouvement pendant 2 sec, L'intervention en phase de fermeture provoque l'arrêt. Si vous ne l'utilisez pas, laissez la barrette en place.
Logique SAFE=10 Entrée configurée comme Bar op. linteau sensible vérifié avec inversion active uniquement à l'ouverture, si activée pendant la fermeture accomplit l'arrêt de l'automatisation (STOP) (Fig. D, réf. 4) Active la vérification des linteaux sensibles au début de la manoeuvre. L'intervention en phase d'ouverture provoque l'inversion du mouvement pendant 2 sec, L'intervention en phase de fermeture provoque l'arrêt.
Logique SAFE=11 Entrée configurée comme Bar 8K2 op. linteau 8K2 avec inversion active uniquement à l'ouverture, si activée pendant la fermeture accomplit l'arrêt de l'automatisation (STOP) (Fig. D, réf. 5) L'intervention en phase d'ouverture provoque l'inversion du mouvement pendant 2 sec, L'intervention en phase de fermeture provoque l'arrêt.
Logique SAFE=12 Entrée configurée comme Bar cl. linteau sensible avec inversion active uniquement à la fermeture, si activée pendant l'ouverture accomplit l'arrêt de l'automatisation (STOP) (Fig. D, réf. 3) Permet de connecter les dispositifs dépourvus de contact supplémentaire de vérification. L'intervention en phase de fermeture provoque l'inversion du mouvement pendant 2 sec, L'intervention en phase d'ouverture provoque l'arrêt. Si vous ne l'utilisez pas, laissez la barrette en place.
Logique SAFE=13 Entrée configurée comme Bar cl. linteau sensible vérifié avec inversion active uniquement à la fermeture, si activée pendant l'ouverture accomplit l'arrêt de l'automatisation (STOP) (Fig. D, réf. 4) Active la vérification des linteaux sensibles au début de la manoeuvre. L'intervention en phase de fermeture provoque l'inversion du mouvement pendant 2 sec, L'intervention en phase d'ouverture provoque l'arrêt.
Logique SAFE=14 Entrée configurée comme Bar 8K2 linteau 8K2 avec inversion active uniquement à la fermeture, si activée pendant l'ouverture accomplit l'arrêt de l'automatisation (STOP) (Fig. D, réf. 5) L'intervention en phase de fermeture provoque l'inversion du mouvement pendant 2 sec, L'intervention en phase d'ouverture provoque l'arrêt.

(\*) Si on installe des dispositifs de type D (tels que définis par la EN12453), branchés en mode non vérifié, prescrire un entretien obligatoire au moins tous les six mois.

## 6) DISPOSITIFS DE SÉCURITÉ

Remarque: utiliser uniquement les dispositifs de sécurité récepteurs avec contact en libre échange.

### 6.1) DISPOSITIFS VÉRIFIÉS Fig. D

### 6.2) BRANCHEMENT DE 1 PAIRE DE PHOTOCELLES NON VÉRIFIÉES Fig. C1

### 6.3) BRANCHEMENT DE 1 PAIRE DE PHOTOCELLES VÉRIFIÉES Fig. C2

## 7) ACCÈS AUX MENUS: FIG. 1

### 7.1) MENU PARAMÈTRES (PARAM) (TABLEAU "A" PARAMÈTRES)

### 7.2) MENU LOGIQUES (LOGIC) (TABLEAU "B" LOGIQUES)

### 7.3) MENU RADIO (RADIO) (TABLEAU "C" RADIO)

**REMARQUE IMPORTANTE: MARQUEZ LE PREMIER ÉMETTEUR MÉMORISÉ AVEC LE TIMBRE CLÉ (MASTER).**

En programmation manuelle, le premier émetteur attribue le CODE CLÉ DURÉCEPTEUR; ce code est nécessaire pour accomplir ensuite le clonage des émetteurs radio. Le récepteur de bord intégré Clonix dispose également de quelques fonctionnalités avancées importantes:

- Clonage de l'émetteur master (rolling code ou code fixe)
- Clonage par substitution d'émetteurs déjà intégrés au récepteur
- Gestion bases de données des émetteurs
- Gestion communauté de récepteurs

Pour savoir comment utiliser ces fonctionnalités avancées consultez les instructions du programmeur palmar universel et le Guide général de programmation des récepteurs. Si vous utilisez une radiocommande à 4 canaux, nous vous recommandons d'en réserver un à la fonction d'arrêt (STOP)

### 7.4) MENU DÉFAUT (DEFAULT)

Il ramène la centrale aux valeurs préconfigurées par DÉFAUT. Après la réinitialisation vous devez accomplir une nouvelle AUTOCONFIGURATION.

### 7.5) MENU LANGUE (LANGUAGE)

Permet de configurer la langue pour la programmation de la display.

### 7.6) MENU AUTOCONFIGURATION (AUTOSET)

LEO B CBB DL2 3 120 F02 (versions logicielles ≥ 7.08 uniquement)

LEO B CBB DL2 3 120 F02 PHOT USA16 (versions logicielles ≥ 8.08 uniquement)

Pour lancer un AUTOSET, aller dans le menu correspondant et taper OK.

Le portail peut être positionné à n'importe quel point de sa course.

Après avoir tapé OK, le portail se place automatiquement à petite vitesse sur le fin de course de fermeture, puis effectue 2 manoeuvres complètes de fin de course à fin de course, la première à petite vitesse, et la seconde à vitesse maximum.

À la fin de l'autoset, le message OK indique la réussite de l'opération et la configuration des paramètres suivants :

- Temps d'ouverture et de fermeture
- Espace de ralentissement (50 cm min.) [uniquement avec encodeur = 1 ou 2]
- Puissance requise pour le mouvement de détection de l'obstacle [uniquement avec encodeur = 2]
- Freinage (valeur type 50 %)

À la fin de l'autoset, le message KO peut indiquer :

- Annulation volontaire de l'autoset via pression de la touche haut + touche bas
- Utilisation des commandes sur bornier START, STOP, OPEN, CLOSE
- Obscurcissement des photocellules ou activation des bords sensibles
- Détection encodeur à l'arrêt -> puissance trop élevée pour actionner le portail ou problèmes d'embrayage du moteur.

**ATTENTION !! Vérifiez si la valeur de la force de choc mesurée dans les points prévus par la norme EN12445 est inférieure à celle indiquée dans la norme EN 12453.**

**Les forces de choc peuvent être réduites à l'aide de rebords déformables.**

**Attention !! Pendant l'autoréglage la fonction de détection des obstacles n'étant pas active le moteur doit contrôler le mouvement de l'automatisation et empêcher que des personnes ou des choses ne s'approchent ou ne stationnent dans le rayon d'action de l'automatisation.**

### 7.7) MENU STATISTIQUES

Permet d'afficher la version de la carte, le nombre total de manoeuvres (en centaines), le nombre de radiocommandes mémorisées et les 30 dernières erreurs (les 2 premiers chiffres indiquent la position, les 2 derniers le code d'erreur). L'erreur 01 est la plus récente.

### 7.8) MENU MOT DE PASSE

Permet de configurer un mot de passe pour la programmation de la carte via le réseau U-link.

Si la logique NIVEAU PROTECTION est configurée sur 1,2,3,4 le système demande le mot de passe pour accéder aux menus de programmation. Après l'échec de 10 tentatives d'accès consécutives il faut attendre 3 minutes avant d'essayer à nouveau. En cas de tentative d'accès pendant ce délai l'afficheur montre BLOC. Le mot de passe par défaut est 1234.

### 8) MODULES U-LINK EN OPTION

Consultez les instructions des modules U-link.

L'utilisation de certains modules implique une réduction de la portée radio. Adaptez l'installation avec une antenne accordée sur 433 MHz

### 9) Vantaux coulissants opposés (Fig.F)

Consultez les instructions des modules U-link.

REMARQUE: Sur la carte configurée comme Slave l'entrée Linteau (Linteau/Linteau Essai/Linteau 8k2) ne doit être configurée que sur SAFEZ.

### 10) RÉTABLISSEMENT DES CONFIGURATIONS D'USINE (Fig. H)

ATTENTION ramène la centrale aux valeurs préconfigurées en usine et toutes les radiocommandes mémorisées sont effacées.

**ATTENTION !** Toute erreur de configuration peut causer des préjudices aux personnes, aux animaux et aux biens.

- Mettez hors tension la carte (Fig. H réf. 1)
- Ouvrez l'entrée Stop et appuyez en même temps sur les touches - et OK (Fig. H réf. 2)
- Mettez sous tension la carte (Fig. H réf. 3)
- L'afficheur montre RST, dans les 3 secondes qui suivent confirmez en appuyant sur la touche OK (Fig. H réf. 4)
- Attendez que la procédure s'achève (Fig. H réf. 5)
- Procédure achevée (Fig. H réf. 6)

### 11) GESTION POSITION DU PORTAIL

La position du portail est détectée par la carte via fin de course et encodeur (encodeur = 1 ou 2).

En cas d'encodeur = 0 la position est estimée via fin de course et comptage du temps.

Les fins de course déterminent le point d'arrêt du portail en ouverture et fermeture.

En cas de déblocage (voir manuel ICARO fig.2) et d'actionnement manuel du portail (et donc de changement de position), sectionner l'alimentation de la carte pour activer la manoeuvre de recherche du fin de course. La manoeuvre de recherche du fin de course s'effectue à petite vitesse. Dans les deux cas, les espaces de ralentissement en fermeture et ouverture sont à 0 (réf. Tableau A), la manoeuvre de recherche du fin de course s'effectue à vitesse maximum.

Dans le cas où, après déblocage (voir manuel ICARO fig.2) et actionnement manuel du portail, l'alimentation de la carte NE SERAIT PAS sectionnée, la commande suivante entraînera le mouvement du chariot comme si ce dernier démarrait de la dernière position avant le déblocage, et les espaces de ralentissement ne seront donc pas assurés.

Avec la carte configurée sur les valeurs d'usine (ou après avoir tapé default), la première manoeuvre de fin de course à fin de course (sans interruption intermédiaire) s'effectue à petite vitesse.

Avec la carte configurée sur les valeurs d'usine (ou après avoir tapé default), la première manoeuvre de fin de course à fin de course (sans interruption intermédiaire) s'effectue à petite vitesse.

Avec la carte configurée sur les valeurs d'usine (ou après avoir tapé default), la première manoeuvre de fin de course à fin de course (sans interruption intermédiaire) s'effectue à petite vitesse.

Avec la carte configurée sur les valeurs d'usine (ou après avoir tapé default), la première manoeuvre de fin de course à fin de course (sans interruption intermédiaire) s'effectue à petite vitesse.

Avec la carte configurée sur les valeurs d'usine (ou après avoir tapé default), la première manoeuvre de fin de course à fin de course (sans interruption intermédiaire) s'effectue à petite vitesse.

Avec la carte configurée sur les valeurs d'usine (ou après avoir tapé default), la première manoeuvre de fin de course à fin de course (sans interruption intermédiaire) s'effectue à petite vitesse.

Avec la carte configurée sur les valeurs d'usine (ou après avoir tapé default), la première manoeuvre de fin de course à fin de course (sans interruption intermédiaire) s'effectue à petite vitesse.

Avec la carte configurée sur les valeurs d'usine (ou après avoir tapé default), la première manoeuvre de fin de course à fin de course (sans interruption intermédiaire) s'effectue à petite vitesse.

Avec la carte configurée sur les valeurs d'usine (ou après avoir tapé default), la première manoeuvre de fin de course à fin de course (sans interruption intermédiaire) s'effectue à petite vitesse.

Avec la carte configurée sur les valeurs d'usine (ou après avoir tapé default), la première manoeuvre de fin de course à fin de course (sans interruption intermédiaire) s'effectue à petite vitesse.

Avec la carte configurée sur les valeurs d'usine (ou après avoir tapé default), la première manoeuvre de fin de course à fin de course (sans interruption intermédiaire) s'effectue à petite vitesse.

Avec la carte configurée sur les valeurs d'usine (ou après avoir tapé default), la première manoeuvre de fin de course à fin de course (sans interruption intermédiaire) s'effectue à petite vitesse.

Avec la carte configurée sur les valeurs d'usine (ou après avoir tapé default), la première manoeuvre de fin de course à fin de course (sans interruption intermédiaire) s'effectue à petite vitesse.

Avec la carte configurée sur les valeurs d'usine (ou après avoir tapé default), la première manoeuvre de fin de course à fin de course (sans interruption intermédiaire) s'effectue à petite vitesse.

Avec la carte configurée sur les valeurs d'usine (ou après avoir tapé default), la première manoeuvre de fin de course à fin de course (sans interruption intermédiaire) s'effectue à petite vitesse.

Avec la carte configurée sur les valeurs d'usine (ou après avoir tapé default), la première manoeuvre de fin de course à fin de course (sans interruption intermédiaire) s'effectue à petite vitesse.

Avec la carte configurée sur les valeurs d'usine (ou après avoir tapé default), la première manoeuvre de fin de course à fin de course (sans interruption intermédiaire) s'effectue à petite vitesse.

Avec la carte configurée sur les valeurs d'usine (ou après avoir tapé default), la première manoeuvre de fin de course à fin de course (sans interruption intermédiaire) s'effectue à petite vitesse.

Avec la carte configurée sur les valeurs d'usine (ou après avoir tapé default), la première manoeuvre de fin de course à fin de course (sans interruption intermédiaire) s'effectue à petite vitesse.

Avec la carte configurée sur les valeurs d'usine (ou après avoir tapé default), la première manoeuvre de fin de course à fin de course (sans interruption intermédiaire) s'effectue à petite vitesse.

Avec la carte configurée sur les valeurs d'usine (ou après avoir tapé default), la première manoeuvre de fin de course à fin de course (sans interruption intermédiaire) s'effectue à petite vitesse.

Avec la carte configurée sur les valeurs d'usine (ou après avoir tapé default), la première manoeuvre de fin de course à fin de course (sans interruption intermédiaire) s'effectue à petite vitesse.

Avec la carte configurée sur les valeurs d'usine (ou après avoir tapé default), la première manoeuvre de fin de course à fin de course (sans interruption intermédiaire) s'effectue à petite vitesse.

Avec la carte configurée sur les valeurs d'usine (ou après avoir tapé default), la première manoeuvre de fin de course à fin de course (sans interruption intermédiaire) s'effectue à petite vitesse.

Avec la carte configurée sur les valeurs d'usine (ou après avoir tapé default), la première manoeuvre de fin de course à fin de course (sans interruption intermédiaire) s'effectue à petite vitesse.

Avec la carte configurée sur les valeurs d'usine (ou après avoir tapé default), la première manoeuvre de fin de course à fin de course (sans interruption intermédiaire) s'effectue à petite vitesse.

Avec la carte configurée sur les valeurs d'usine (ou après avoir tapé default), la première manoeuvre de fin de course à fin de course (sans interruption intermédiaire) s'effectue à petite vitesse.

TABLEAU "A" - MENU PARAMÈTRES - (PRrRr)

Paramètre	mini	maxi	Défaut	Personnels	Définition	Description
t.t.r.Au o.u.u	5	300	300		Temps de travail à l'ouverture [s]	Temps de travail maximum du(des) moteur(s), à l'ouverture. Configurez un temps de travail légèrement supérieur au temps de la manœuvre complète. La valeur est modifiée par la manœuvre d'autoconfiguration qui l'adapte au temps de travail détecté
t.t.r.Au F.E.r	5	300	300		Temps de travail à la fermeture [s]	Temps de travail maximum du(des) moteur(s), à la fermeture. Configurez un temps de travail légèrement supérieur au temps de la manœuvre complète. La valeur est modifiée par la manœuvre d'autoconfiguration qui l'adapte au temps de travail détecté
t.c.R	0	180	40		Temps fermeture automatique [s]	Temps d'attente avant la fermeture automatique
t.E.u.A.c.S.E.n	1	180	40		Temps évacuation zone du sémaphore [s]	Temps d'évacuation de la zone intéressée par la circulation réglée par le sémaphore.
t.S.o.r.t.I.E	1	240	10		Temps d'activation de la sortie temporisée [s]	Durée d'activation de la sortie canal temporisée en secondes
E.S.P.r.A.L.o.u.u	0 (LEO B CBB DL2 3 120 F02) (LEO B CBB DL2 3 120 F02 PHOT USA16) (LEO B CBB DL2 3 230 L02) 1 (LEO B CBB DL2 3 230 SV)	99	0 (LEO B CBB DL2 3 120 F02) (LEO B CBB DL2 3 120 F02 PHOT USA16) 30 (LEO B CBB DL2 3 230 L02) (LEO B CBB DL2 3 230 SV)		Espace de ralentissement à l'ouverture [%]	Espace de ralentissement à l'ouverture du(des) moteurs/s exprimé en pourcentage de la course totale. (Un espace de ralentissement minimal de 75 cm est assuré, uniquement pour LEO B CBB DL2 3 230 SV) La manœuvre d'autoconfiguration modifie les valeurs des espaces de ralentissement s'ils ne permettent pas de parcourir au moins 50 cm à vitesse réduite. (85 cm pour LEO B CBB DL2 3 230 SV) <b>ATTENTION : Après une modification du paramètre il faut accomplir une manœuvre complète sans interruption.</b> <b>ATTENTION : avec "SET" sur l'écran la détection de l'obstacle n'est pas activée.</b>
E.S.P.r.A.L.F.E.r.n	0 (LEO B CBB DL2 3 120 F02) (LEO B CBB DL2 3 120 F02 PHOT USA16) (LEO B CBB DL2 3 230 L02) 1 (LEO B CBB DL2 3 230 SV)	99	0 (LEO B CBB DL2 3 120 F02) (LEO B CBB DL2 3 120 F02 PHOT USA16) 30 (LEO B CBB DL2 3 230 L02) (LEO B CBB DL2 3 230 SV)		Espace de ralentissement à la fermeture [%]	Espace de ralentissement à la fermeture du(des) moteurs/s exprimé en pourcentage de la course totale. (Un espace de ralentissement minimal de 75 cm est assuré, uniquement pour LEO B CBB DL2 3 230 SV) La manœuvre d'autoconfiguration modifie les valeurs des espaces de ralentissement s'ils ne permettent pas de parcourir au moins 50 cm à vitesse réduite. (85 cm pour LEO B CBB DL2 3 230 SV) <b>ATTENTION : Après une modification du paramètre il faut accomplir une manœuvre complète sans interruption.</b> <b>ATTENTION : avec "SET" sur l'écran la détection de l'obstacle n'est pas activée.</b>
o.u.u. P.R.r.t.I.E.L.L.E	10	50	20		Ouverture partielle [%]	Espace d'ouverture partielle en pourcentage par rapport à l'ouverture totale, à la suite de l'activation de la commande piéton PED.
F.o.r.c.E o.u.u	1	99	75		Force vantail/vantaux à l'ouverture [%]	Force exercée par le(s) vantail(vantaux) à l'ouverture. [si encodeur = 0 ou 1] La valeur de puissance configurée représente le % de tension d'alimentation secteur fournie au moteur par la carte durant le mouvement. [si encodeur = 2] Représente le pourcentage de force fournie, outre à celle mémorisée pendant l'autoconfiguration (et mise à jour par la suite), avant de générer une alarme d'obstacle. Le paramètre est configuré automatiquement par l'autoconfiguration. <b>ATTENTION : A une incidence directe sur la force de choc: vérifier si la valeur configurée permet de respecter les règlements de sécurité en vigueur (*) Installer au besoin des dispositifs de sécurité antiécrasement (**). En cas d'encodeur 0, 1 et de carte LEO B CBB DL2 3 230 SV : ces paramètres n'ont aucun effet sur le fonctionnement du moteur.</b>
F.o.r.c.E F.E.r.n	1	99	75		Force vantail/vantaux à la fermeture [%]	Force exercée par le(s) vantail(vantaux) à la fermeture. [si encodeur = 0 ou 1] La valeur de puissance configurée représente le % de tension d'alimentation secteur fournie au moteur par la carte durant le mouvement. [si encodeur = 2] Représente le pourcentage de force fournie, outre à celle mémorisée pendant l'autoconfiguration (et mise à jour par la suite), avant de générer une alarme d'obstacle. Le paramètre est configuré automatiquement par l'autoconfiguration. <b>ATTENTION : A une incidence directe sur la force de choc: vérifier si la valeur configurée permet de respecter les règlements de sécurité en vigueur (*) Installer au besoin des dispositifs de sécurité antiécrasement (**). En cas d'encodeur 0, 1 et de carte LEO B CBB DL2 3 230 SV : ces paramètres n'ont aucun effet sur le fonctionnement du moteur.</b>
F.o.r.c.E r.A.L o.u.u	1	99	75		Force du(des) vantail/aux à l'ouverture en ralentissement [%]	"Force exercée par le(s) vantail/aux à l'ouverture à la vitesse de ralentissement" [si encodeur = 0 ou 1] La valeur de puissance configurée représente le % de tension d'alimentation secteur fournie au moteur par la carte durant le mouvement. [si encodeur = 2] Représente le pourcentage de force fournie, outre à celle mémorisée pendant l'autoconfiguration (et mise à jour par la suite), avant de générer une alarme d'obstacle. Le paramètre est configuré automatiquement par l'autoconfiguration. <b>ATTENTION : A une incidence directe sur la force de choc: vérifier si la valeur configurée permet de respecter les règlements de sécurité en vigueur (*) Installer au besoin des dispositifs de sécurité antiécrasement (**). En cas d'encodeur 0, 1 et de carte LEO B CBB DL2 3 230 SV : ces paramètres n'ont aucun effet sur le fonctionnement du moteur.</b>

# MANUEL D'INSTALLATION

D814094 0AA00\_04

Paramètre	mini	maxi	Défaut	Personnels	Définition	Description
Force rAL FErn	1	99	75		Force du/des vantail/ aux à la fermeture en ralentissement [%]	Force exercée par le/s vantail/aux à la fermeture à la vitesse de ralentissement [%] [si encodeur = 0 ou 1] La valeur de puissance configurée représente le % de tension d'alimentation secteur fournie au moteur par la carte durant le mouvement. [si encodeur = 2] Représente le pourcentage de force fournie, outre à celle mémorisée pendant l'autoconfiguration (et mise à jour par la suite), avant de générer une alarme d'obstacle. <b>ATTENTION : A une incidence directe sur la force de choc: vérifier si la valeur configurée permet de respecter les règlements de sécurité en vigueur (*) Installer au besoin des dispositifs de sécurité anti-écrasement (**). En cas d'encodeur 0, 1 et de carte LEO B CBB DL2 3 230 SV : ces paramètres n'ont aucun effet sur le fonctionnement du moteur.</b>
FrE In	0	99	0		Freinage [%]	Pourcentage de freinage appliqué pour arrêter le mouvement du(des) moteur(s).
Entret Et En	0	250	0		Programmation du nombre de manœuvres seuil d'en- retien [en centaines]	Permet de configurer un nombre de manœuvres après lequel la demande d'entretien est signalée sur la sortie AUX configurée comme Entretien ou Clignotant et Entretien.

(\*) Dans l'Union européenne appliquer la EN12453 pour les limites de force et la EN12445 pour la méthode de mesure.

(\*\*) Les forces de choc peuvent être réduites à l'aide de rebords déformables.

TABLEAU "B" - LOGIQUES - (L00 ic)

Logique	Définition	Défaut	Cochez le réglage accompli	Options																												
tCA	Temps fermeture automatique	0	0 1	Logique non active Active la fermeture automatique																												
FErAP	Fermeture rapide	0	0 1	Logique non active Se ferme 3s après le dégagement des photocellules avant d'attendre la fin du TCA configuré.																												
Mouvt PAS A PAS	Mouvement pas à pas	0	0 1 2	<p>Les entrées configurées comme Start E, Start I, Ped fonctionnement avec la logique 4 pas.</p> <p>Les entrées configurées comme Start E, Start I, Ped fonctionnement avec la logique 3 pas. L'impulsion pendant la phase de fermeture inverse le mouvement.</p> <p>Les entrées configurées comme Start E, Start I, Ped fonctionnement avec la logique 2 pas. A chaque impulsion le mouvement est inversé.</p> <table border="1" style="width: 100%; text-align: center;"> <thead> <tr> <th colspan="4">Mouvement pas à pas</th> </tr> <tr> <th></th> <th>2 PAS</th> <th>3 PAS</th> <th>4 PAS</th> </tr> </thead> <tbody> <tr> <td>FERMÉE</td> <td></td> <td></td> <td>OUVRE</td> </tr> <tr> <td>EN FERMETURE</td> <td>OUVRE</td> <td>OUVRE</td> <td>STOP</td> </tr> <tr> <td>OUVERTE</td> <td></td> <td>FERME</td> <td>FERME</td> </tr> <tr> <td>EN OUVERTURE</td> <td>FERME</td> <td>STOP + TCA</td> <td>STOP + TCA</td> </tr> <tr> <td>APRÈS STOP</td> <td>OUVRE</td> <td>OUVRE</td> <td>OUVRE</td> </tr> </tbody> </table>	Mouvement pas à pas					2 PAS	3 PAS	4 PAS	FERMÉE			OUVRE	EN FERMETURE	OUVRE	OUVRE	STOP	OUVERTE		FERME	FERME	EN OUVERTURE	FERME	STOP + TCA	STOP + TCA	APRÈS STOP	OUVRE	OUVRE	OUVRE
Mouvement pas à pas																																
	2 PAS	3 PAS	4 PAS																													
FERMÉE			OUVRE																													
EN FERMETURE	OUVRE	OUVRE	STOP																													
OUVERTE		FERME	FERME																													
EN OUVERTURE	FERME	STOP + TCA	STOP + TCA																													
APRÈS STOP	OUVRE	OUVRE	OUVRE																													
Encodeur	Encodeur	<p>2 (LEO B CBB DL2 3 120 F02) (LEO B CBB DL2 3 120 F02 PHOT USA16) (LEO B CBB DL2 3 230 L02)</p> <p>1 (LEO B CBB DL2 3 230 SV)</p>	0 1 2	<p>0 Fonctionnement avec encodeur désactivé <b>ATTENTION</b> <b>Cette configuration désactive complètement la sécurité anti-écrasement compromettant ainsi gravement la sécurité!</b> Installez des linteaux actifs de sécurité sur le bord de fermeture et d'ouverture ou passez au fonctionnement avec homme présent (Cf. logique Homme présent) Les espaces de ralentissement sont une estimation effectuée au moyen du temps de parcours du portail. Pour davantage de précision du point de ralentissement, configurer l'encodeur = 1 ou 2. Seul pour LEO B CBB DL2 3 230 SV, dans ce mode le moteur peut fonctionner uniquement à basse vitesse.</p> <p>1 Fonctionnement avec encodeur utilisé comme capteur de position pour acquérir les cotes de ralentissement. - Détection portail coincé. Configuration manuelle des paramètres Force ouverture, Force fermeture, Force ralentissement ouverture et Force ralentissement fermeture.</p> <p>2 Fonctionnement automatique avec encodeur : ralentissement et détection d'obstacle par encodeur. Réglage de la sensibilité à l'obstacle (paramètres Force ouverture, Force fermeture, Force ralentissement ouverture, Force ralentissement fermeture) (défaut).</p> <p><b>ATTENTION : Vérifiez si la valeur de la force de choc mesurée aux endroits prévus par la norme EN12445 est inférieure à celle indiquée dans la norme EN 12453.</b></p> <p><b>ATTENTION : Toute erreur de configuration de la sensibilité peut causer des préjudices aux personnes, aux animaux et aux biens.</b></p>																												
PrERL	Préalarme	0	0 1	Le clignotant s'éclaire au moment où le(s) moteur(s) démarre(nt). Le clignotant s'allume pendant 3 secondes environ avant le démarrage du(des) moteur(s).																												
homme porte	Homme-présent	0	0 1 2	<p>0 Fonctionnement à impulsions</p> <p>1 Fonctionnement avec Homme présent. L'entrée 61 est configurée comme OPEN UP. L'entrée 62 est configurée comme CLOSE UP. La manœuvre continue tant que les touches de commande OPEN UP ou CLOSE UP restent enfoncées. <b>ATTENTION : les dispositifs de sécurité ne sont pas actifs.</b></p> <p>2 Fonctionnement Homme présent Urgence. Normalement fonctionnement à impulsions. Si la carte échoue aux essais de sécurité (photocellule ou linteau, Er0x) 3 fois de suite, le fonctionnement Homme présent actif est activé pendant 1 minute après la libération des touches OPEN UP - CLOSE UP. L'entrée 61 est configurée comme OPEN UP. L'entrée 62 est configurée comme CLOSE UP. <b>ATTENTION : avec Homme présent Urgence les dispositifs de sécurité ne sont pas actifs.</b></p>																												

# MANUEL D'INSTALLATION

Logique	Définition	Défaut	Cochez le réglage accompli	Options
bL INP.OUV	Verrouillage impulsions à l'ouverture	0	0	L'impulsion des entrées configurées come Start E, Start I, Ped prend effet pendant l'ouverture.
			1	L'impulsion des entrées configurées come Start E, Start I, Ped ne prend pas effet pendant l'ouverture.
bL INP.TCA	Verrouillage impulsions en TCA.	0	0	L'impulsion des entrées configurées come Start E, Start I, Ped prend effet pendant l'ouverture TCA.
			1	L'impulsion des entrées configurées come Start E, Start I, Ped ne prend pas effet pendant la pause TCA.
bL IFE	Verrouillage impulsions à la fermeture	0	0	L'impulsion des entrées configurées come Start E, Start I, Ped prend effet pendant la fermeture.
			1	L'impulsion des entrées configurées come Start E, Start I, Ped ne prend pas effet pendant la fermeture.
Inu.SEn.S.OUV	Inversion direction de l'ouverture	0	0	Fonctionnement standard (Fig. G Réf.1).
			1	Le sens de l'ouverture est inversé par rapport au fonctionnement standard (Fig. G Réf.2).
SAFE 1	Configuration de l'entrée de sécurité SAFE 1. 72	0 (LEO B CBB DL2 3 120 F02) (LEO B CBB DL2 3 230 L02) (LEO B CBB DL2 3 230 SV)	0	Entrée configurée comme Phot, photocellule.
			1	Entrée configurée comme Phot test , photocellule vérifiée.
			2	Entrée configurée comme Phot op. photocellule active uniquement à l'ouverture.
			3	Entrée configurée comme Phot op test. photocellule vérifiée active uniquement à l'ouverture.
SAFE 2	Configuration de l'entrée de sécurité SAFE 2. 74	6	4	Entrée configurée comme Phot cl. photocellule active uniquement à la fermeture.
			5	Entrée configurée comme Phot cl test. photocellule vérifiée active uniquement à la fermeture.
SAFE 3	Configuration de l'entrée de sécurité SAFE 3. 77	2	6	Entrée configurée comme Bar, linteau sensible
			7	Entrée configurée comme Bar, linteau sensible vérifiée
			8	Entrée configurée comme Bar 8k2 (Pas active sur SAFE 3).
			9	Entrée configurée comme Bar OP, linteau sensible avec inversion active uniquement à l'ouverture. A la fermeture on obtient l'arrêt du mouvement.
			10	Entrée configurée comme Bar OP TEST, linteau sensible vérifié avec inversion active uniquement à l'ouverture. A la fermeture on obtient l'arrêt du mouvement.
			11	Entrée configurée comme Bar OP 8K2, linteau sensible avec inversion active uniquement à l'ouverture. (Pas active sur SAFE 3).
			12	Entrée configurée comme Bar Cl, linteau sensible avec inversion active uniquement à la fermeture. A l'ouverture on obtient l'arrêt du mouvement.
			13	Entrée configurée comme Bar Cl TEST, linteau sensible vérifié avec inversion active uniquement à la fermeture. A l'ouverture on obtient l'arrêt du mouvement.
IC 1	Configuration de l'entrée de commande IC 1. 61	0	0	Entrée configurée comme Start E
			1	Entrée configurée comme Start I
IC 2	Configuration de l'entrée de commande IC 2. 62	4	2	Entrée configurée comme Open.
			3	Entrée configurée comme Close.
IC 3	Configuration de l'entrée de commande IC 3. 64	2	4	Entrée configurée comme Ped.
			5	Entrée configurée comme Timer.
IC 4	Configuration de l'entrée de commande IC 4. 65	3	6	Entrée configurée comme Timer Piéton
ICH	Configuration de la commande 1 canal radio	0	0	Commande radio configurée comme START E.
			1	Commande radio configurée comme Start I.
			2	Commande radio configurée comme Open.
2CH	Configuration de la commande 2 canal radio	9	3	Commande radio configurée comme Close
			4	Commande radio configurée comme Ped
			5	Commande radio configurée comme STOP
3CH	Configuration de la commande 3 canal radio	2	6	Commande radio configurée comme AUX0 **
			7	Non utilisé
			8	Non utilisé
4CH	Configuration de la commande 4 canal radio	5	9	Commande radio configurée comme AUX3**
			10	Commande radio configurée comme EXPO1**
			11	Commande radio configurée comme EXPO2**

# MANUEL D'INSTALLATION

D814094 0AA00\_04

Logique	Définition	Défaut	Cochez le réglage accompli	Options						
<b>AUX 0</b>	<b>Configuration de la sortie AUX 0.</b> 20-21	6	0	Sortie configurée comme Canal radio monostable.						
			1	Sortie configurée comme SCA, Voyant portail ouvert.						
			2	Sortie configurée comme commande Lumière de courtoisie						
			3	Sortie configurée comme commande Lumière de zone						
			4	Sortie configurée comme Lumières escaliers.						
			5	Sortie configurée comme Alarme.						
			6	Sortie configurée comme Clignotant.						
			7	Sortie configurée comme Serrure à dé clic.						
			8	Sortie configurée comme Serrure à aimant.						
			9	Sortie configurée comme Entretien						
			10	Sortie configurée comme Clignotant et Entretien.						
			11	Non utilisé						
			12	Sortie configurée comme anti-effraction						
			13	Sortie configurée comme Etat portail						
			14	Sortie configurée comme Canal radio bistable.						
15	Sortie configurée comme Canal radio temporisé.									
<b>AUX 3</b> (Actif uniquement sur LEO B CBB DL2 3 120 F02 PHOT USA16) LEO B CBB DL2 3 120 F02 (versions logicielles ≥ 7,08 uniquement)	<b>Configuration de la sortie AUX 3.</b> 26-27	0	0	Le récepteur est configuré pour le fonctionnement en mode code rolling. Les Clones à Code fixe ne sont pas acceptés.						
			1	Le récepteur est configuré pour le fonctionnement en mode code fixe. Les Clones à Code fixe sont acceptés.						
			0	A - Le mot de passe n'est pas demandé pour accéder au menu de programmation B - Active la mémorisation via radio des radiocommandes: Ce mode, accompli à proximité du tableau de commande, ne demande aucun accès. - Appuyez en séquence sur la touche cachée et sur la touche normale (T1-T2-T3-T4) d'une radiocommande déjà mémorisée en mode standard à travers le menu radio. - Appuyez dans les 10 secondes sur la touche cachée et sur la touche normale (T1-T2-T3-T4) d'une radiocommande à mémoriser. Le récepteur sort du mode programmation après 10 secondes, durant ce laps de temps vous pouvez ajouter de nouvelles radiocommandes en répétant le point précédent. C - Active la saisie automatique via radio des clones. Permet aux clones générés avec le programmeur universel et aux replay programmés de s'ajouter à la mémoire du récepteur. D - Active la saisie automatique via radio des replay. Permet au Replay programmés de s'ajouter à la mémoire du récepteur. E - Il est impossible de modifier les paramètres de la carte à travers le réseau U-Link						
			1	A - Le mot de passe est demandé pour accéder au menu de programmation. Le mot de passe par défaut est 1234. Les fonctions B - C - D - E restent inchangées par rapport au fonctionnement 0.						
			2	A - Le mot de passe est demandé pour accéder au menu de programmation. Le mot de passe par défaut est 1234. B - Désactive la mémorisation via radio des radiocommandes: C - Désactive la saisie automatique via radio des clones. Les fonctions D - E restent inchangées par rapport au fonctionnement 0.						
			3	A - Le mot de passe est demandé pour accéder au menu de programmation. Le mot de passe par défaut est 1234. B - Désactive la mémorisation via radio des radiocommandes: D - Désactive la saisie automatique via radio des Replay. Les fonctions C - E restent inchangées par rapport au fonctionnement 0.						
			4	A - Le mot de passe est demandé pour accéder au menu de programmation. Le mot de passe par défaut est 1234. B - Désactive la mémorisation via radio des radiocommandes: C - Désactive la saisie automatique via radio des clones. D - Désactive la saisie automatique via radio des Replay. E - Il devient impossible de modifier les paramètres de la carte à travers le réseau U-Link. IMPORTANT: Ce niveau de sécurité élevé interdit l'accès aux clones non-désirés et aux parasites radio éventuellement présents.						
			0	SLAVE standard: la carte reçoit et communique commandes/diagnostics/etc..						
			1	MASTER standard: la carte envoie les commandes d'activation (START, OPEN, CLOSE, PED, STOP) à d'autres cartes.						
			2	ESCLAVE vantaux coulissants opposés dans un réseau local : la carte est l'esclave dans un réseau à vantaux opposés sans module intelligent.						
			3	MAITRE vantaux coulissants opposés dans un réseau local : la carte est la maître dans un réseau à vantaux opposés sans module intelligent.						
			<b>code F IHE</b>	<b>Code fixe</b>	0	0	Le récepteur est configuré pour le fonctionnement en mode code rolling. Les Clones à Code fixe ne sont pas acceptés.			
						1	Le récepteur est configuré pour le fonctionnement en mode code fixe. Les Clones à Code fixe sont acceptés.			
						0	A - Le mot de passe n'est pas demandé pour accéder au menu de programmation B - Active la mémorisation via radio des radiocommandes: Ce mode, accompli à proximité du tableau de commande, ne demande aucun accès. - Appuyez en séquence sur la touche cachée et sur la touche normale (T1-T2-T3-T4) d'une radiocommande déjà mémorisée en mode standard à travers le menu radio. - Appuyez dans les 10 secondes sur la touche cachée et sur la touche normale (T1-T2-T3-T4) d'une radiocommande à mémoriser. Le récepteur sort du mode programmation après 10 secondes, durant ce laps de temps vous pouvez ajouter de nouvelles radiocommandes en répétant le point précédent. C - Active la saisie automatique via radio des clones. Permet aux clones générés avec le programmeur universel et aux replay programmés de s'ajouter à la mémoire du récepteur. D - Active la saisie automatique via radio des replay. Permet au Replay programmés de s'ajouter à la mémoire du récepteur. E - Il est impossible de modifier les paramètres de la carte à travers le réseau U-Link			
						1	A - Le mot de passe est demandé pour accéder au menu de programmation. Le mot de passe par défaut est 1234. Les fonctions B - C - D - E restent inchangées par rapport au fonctionnement 0.			
2	A - Le mot de passe est demandé pour accéder au menu de programmation. Le mot de passe par défaut est 1234. B - Désactive la mémorisation via radio des radiocommandes: C - Désactive la saisie automatique via radio des clones. Les fonctions D - E restent inchangées par rapport au fonctionnement 0.									
3	A - Le mot de passe est demandé pour accéder au menu de programmation. Le mot de passe par défaut est 1234. B - Désactive la mémorisation via radio des radiocommandes: D - Désactive la saisie automatique via radio des Replay. Les fonctions C - E restent inchangées par rapport au fonctionnement 0.									
4	A - Le mot de passe est demandé pour accéder au menu de programmation. Le mot de passe par défaut est 1234. B - Désactive la mémorisation via radio des radiocommandes: C - Désactive la saisie automatique via radio des clones. D - Désactive la saisie automatique via radio des Replay. E - Il devient impossible de modifier les paramètres de la carte à travers le réseau U-Link. IMPORTANT: Ce niveau de sécurité élevé interdit l'accès aux clones non-désirés et aux parasites radio éventuellement présents.									
0	SLAVE standard: la carte reçoit et communique commandes/diagnostics/etc..									
1	MASTER standard: la carte envoie les commandes d'activation (START, OPEN, CLOSE, PED, STOP) à d'autres cartes.									
2	ESCLAVE vantaux coulissants opposés dans un réseau local : la carte est l'esclave dans un réseau à vantaux opposés sans module intelligent.									
3	MAITRE vantaux coulissants opposés dans un réseau local : la carte est la maître dans un réseau à vantaux opposés sans module intelligent.									
<b>niveau de Protection</b>	<b>Configuration du niveau de protection</b>	0				0	A - Le mot de passe n'est pas demandé pour accéder au menu de programmation B - Active la mémorisation via radio des radiocommandes: Ce mode, accompli à proximité du tableau de commande, ne demande aucun accès. - Appuyez en séquence sur la touche cachée et sur la touche normale (T1-T2-T3-T4) d'une radiocommande déjà mémorisée en mode standard à travers le menu radio. - Appuyez dans les 10 secondes sur la touche cachée et sur la touche normale (T1-T2-T3-T4) d'une radiocommande à mémoriser. Le récepteur sort du mode programmation après 10 secondes, durant ce laps de temps vous pouvez ajouter de nouvelles radiocommandes en répétant le point précédent. C - Active la saisie automatique via radio des clones. Permet aux clones générés avec le programmeur universel et aux replay programmés de s'ajouter à la mémoire du récepteur. D - Active la saisie automatique via radio des replay. Permet au Replay programmés de s'ajouter à la mémoire du récepteur. E - Il est impossible de modifier les paramètres de la carte à travers le réseau U-Link			
						1	A - Le mot de passe est demandé pour accéder au menu de programmation. Le mot de passe par défaut est 1234. Les fonctions B - C - D - E restent inchangées par rapport au fonctionnement 0.			
						2	A - Le mot de passe est demandé pour accéder au menu de programmation. Le mot de passe par défaut est 1234. B - Désactive la mémorisation via radio des radiocommandes: C - Désactive la saisie automatique via radio des clones. Les fonctions D - E restent inchangées par rapport au fonctionnement 0.			
						3	A - Le mot de passe est demandé pour accéder au menu de programmation. Le mot de passe par défaut est 1234. B - Désactive la mémorisation via radio des radiocommandes: D - Désactive la saisie automatique via radio des Replay. Les fonctions C - E restent inchangées par rapport au fonctionnement 0.			
			4	A - Le mot de passe est demandé pour accéder au menu de programmation. Le mot de passe par défaut est 1234. B - Désactive la mémorisation via radio des radiocommandes: C - Désactive la saisie automatique via radio des clones. D - Désactive la saisie automatique via radio des Replay. E - Il devient impossible de modifier les paramètres de la carte à travers le réseau U-Link. IMPORTANT: Ce niveau de sécurité élevé interdit l'accès aux clones non-désirés et aux parasites radio éventuellement présents.						
			0	SLAVE standard: la carte reçoit et communique commandes/diagnostics/etc..						
			1	MASTER standard: la carte envoie les commandes d'activation (START, OPEN, CLOSE, PED, STOP) à d'autres cartes.						
			2	ESCLAVE vantaux coulissants opposés dans un réseau local : la carte est l'esclave dans un réseau à vantaux opposés sans module intelligent.						
			3	MAITRE vantaux coulissants opposés dans un réseau local : la carte est la maître dans un réseau à vantaux opposés sans module intelligent.						
			<b>code SERIE</b>	<b>Mode série</b> (Indique comment configurer la carte dans une connexion de réseau BFT.)	0	0	SLAVE standard: la carte reçoit et communique commandes/diagnostics/etc..			
						1	MASTER standard: la carte envoie les commandes d'activation (START, OPEN, CLOSE, PED, STOP) à d'autres cartes.			
						2	ESCLAVE vantaux coulissants opposés dans un réseau local : la carte est l'esclave dans un réseau à vantaux opposés sans module intelligent.			
						3	MAITRE vantaux coulissants opposés dans un réseau local : la carte est la maître dans un réseau à vantaux opposés sans module intelligent.			
						<b>Adresse</b>	<b>Adresse</b>	0	[ ___ ]	Identifie l'adresse de 0 à 119 d'une carte dans une connexion de réseau BFT locale. (cf. paragraphe X MODULES EN OPTION U-LINK)
									0	Entrée configurée comme commande Start E.
1	Entrée configurée comme commande Start I.									
2	Entrée configurée comme commande Open.									
3	Entrée configurée comme commande Close.									
4	Entrée configurée comme commande Ped.									
5	Entrée configurée comme commande Timer.									
6	Entrée configurée comme commande Timer Piéton.									
7	Entrée configurée comme sécurité Phot, photocellule.									
8	Entrée configurée comme sécurité Phot op. photocellule active uniquement à l'ouverture.									
9	Entrée configurée comme sécurité Phot cl. photocellule active uniquement à la fermeture.									
10	Entrée configurée comme sécurité Bar, linteau sensible									
11	Entrée configurée comme sécurité Bar OP, linteau sensible avec inversion active uniquement à l'ouverture; à la fermeture on obtient l'arrêt du mouvement.									
12	Entrée configurée comme sécurité Bar CL, linteau sensible avec inversion active uniquement à la fermeture; à l'ouverture on obtient l'arrêt du mouvement.									
13	Entrée configurée comme sécurité Phot test, photocellule vérifiée, l'entrée 3 (EXP12) de la carte d'expansion des entrées/sorties est commutée automatiquement en entrée vérification dispositifs de sécurité EXPFAULT1..									
14	Entrée configurée comme sécurité Phot op test, photocellule vérifiée active uniquement à l'ouverture. L'entrée 3 (EXP12) de la carte d'expansion entrées/sorties est commutée automatiquement en entrée vérification dispositifs de sécurité EXPFAULT1.									
15	Entrée configurée comme sécurité Phot cl test, photocellule vérifiée active uniquement à la fermeture. L'entrée 3 (EXP12) de la carte d'expansion entrées/sorties est commutée automatiquement en entrée vérification dispositifs de sécurité EXPFAULT1.									
16	Entrée configurée comme sécurité Bar, linteau sensible vérifié l'entrée 3 (EXP12) de la carte d'expansion des entrées/sorties est commutée automatiquement en entrée vérification dispositifs de sécurité EXPFAULT1..									
17	Entrée configurée comme sécurité Bar OP test, linteau sensible vérifié avec inversion active uniquement à l'ouverture; à la fermeture on obtient l'arrêt du mouvement. L'entrée 3 (EXP12) de la carte d'expansion des entrées/sorties est commutée automatiquement en entrée vérification dispositifs de sécurité EXPFAULT1..									
18	Entrée configurée comme sécurité Bar CL test, linteau sensible avec inversion active uniquement à la fermeture; à l'ouverture on obtient l'arrêt du mouvement. L'entrée 3 (EXP12) de la carte d'expansion des entrées/sorties est commutée automatiquement en entrée vérification dispositifs de sécurité EXPFAULT1..									

# MANUEL D'INSTALLATION

Logique	Définition	Défaut	Cochez le réglage accompli	Options
EHP 12	Configuration de l'entrée EXPI2 dans la carte d'expansion des entrées/sorties 1-3	0	0	Entrée configurée comme commande Start E.
			1	Entrée configurée comme commande Start I.
			2	Entrée configurée comme commande Open.
			3	Entrée configurée comme commande Close.
			4	Entrée configurée comme commande Ped.
			5	Entrée configurée comme commande Timer.
			6	Entrée configurée comme commande Timer Piéton.
			7	Entrée configurée comme sécurité Phot, photocellule.
			8	Entrée configurée comme sécurité Phot op. photocellule active uniquement à l'ouverture.
			9	Entrée configurée comme sécurité Phot cl. photocellule active uniquement à la fermeture.
			10	Entrée configurée comme sécurité Bar, linteau sensible
			11	Entrée configurée comme sécurité Bar OP, linteau sensible avec inversion active uniquement à l'ouverture; à la fermeture on obtient l'arrêt du mouvement.
			12	Entrée configurée comme sécurité Bar CL, linteau sensible avec inversion active uniquement à la fermeture; à l'ouverture on obtient l'arrêt du mouvement.
EHP01	Configuration de l'entrée EXPO2 dans la carte d'expansion des entrées/sorties 4-5	11	0	Sortie configurée comme Canal radio monostable.
			1	Sortie configurée comme SCA, Voyant portail ouvert.
			2	Sortie configurée comme commande Lumière de courtoisie
			3	Sortie configurée comme commande Lumière de zone
			4	Sortie configurée comme Lumières escaliers.
			5	Sortie configurée comme Alarme.
EHP02	Configuration de l'entrée EXPO2 dans la carte d'expansion des entrées/sorties 6-7	11	6	Sortie configurée comme Clignotant.
			7	Sortie configurée comme Serrure à dé clic.
			8	Sortie configurée comme Serrure à aimant.
			9	Sortie configurée comme Entretien
			10	Sortie configurée comme Clignotant et Entretien.
			11	Sortie configurée comme Gestion sémaphore avec carte TLB.
			12	Sortie configurée comme anti-effraction
			13	Sortie configurée comme Etat portail
			14	Sortie configurée comme Canal radio bistable.
			15	Sortie configurée comme Canal radio temporisé.
FEU DE SIGNALISATION PRÉ-CLIGNOTEMENT	Pré-clignotement sémaphore	0	0	Pré-clignotement exclu.
			1	Lumières rouges clignotantes, pendant 3 secondes au début de la manoeuvre.
FEU DE SIGNALISATION ROUGE FIXE	Sémaphore rouge fixe	0	0	Lumières rouges éteintes avec le portail fermé.
			1	Lumières rouges éclairées avec le portail fermé.

### Configuration des commandes canal radio

Logique CH= 0 - Commande configurée comme Start E. Fonctionnement suivant la Logique <i>Modèle PR5 R PR5</i> . Démarrage externe pour la gestion du sémaphore.
Logique CH= 1 - Commande configurée comme Start I. Fonctionnement suivant la Logique <i>Modèle PR5 R PR5</i> . Démarrage interne pour la gestion du sémaphore.
Logique CH= 2 - Commande configurée comme Open. La commande accomplit une ouverture.
Logique CH= 3 - Commande configurée comme Close. La commande accomplit une fermeture.
Logique CH= 4 - Commande configurée comme Ped. La commande accomplit une ouverture piétonne, partielle. Fonctionnement suivant la logique <i>Modèle PR5 R PR5</i> .
Logique CH= 5 - Commande configurée comme STOP. La commande accomplit un Stop
Logique CH= 6 - Commande configurée comme AUX0. (**) La commande active la sortie AUX0
Logique CH= 7 - Non utilisé
Logique CH= 8 - Non utilisé
Logique CH= 9 - Commande configurée comme AUX3. (**) La commande active la sortie AUX3
Logique CH= 10 - Commande configurée comme EXPO1. (**) La commande active la sortie EXPO1
Logique CH= 11 - Commande configurée comme EXPO2. (**) La commande active la sortie EXPO2

(\*\*) Active uniquement si la sortie est configurée comme Canal radio monostable; Lumière courtoisie, Lumière zone, Lumière escaliers, Canal radio bistable ou Canal radio temporisé.

**TABLEAU "C" - MENU RADIO (r Rd io)**

Logique	Description
RdJ 1ch	<b>Ajouter Touche 1ch</b> associe la touche voulue à la commande 1° canal radio
RdJ 2ch	<b>Ajouter Touche 2ch</b> associe la touche voulue à la commande 2° canal radio
RdJ 3ch	<b>Ajouter Touche 3ch</b> associe la touche voulue à la commande 3° canal radio
RdJ 4ch	<b>Ajouter Touche 4ch</b> associe la touche voulue à la commande 4° canal radio
EFFRcEr 64	<b>Supprimer Liste</b>  <b>ATTENTION!</b> Supprime complètement de la mémoire du récepteur toutes les radiocommandes mémorisées.
EFFRcEr 1	<b>Elimine une radiocommande.</b> Retire une radiocommande (si clone ou replay est désactivée). Pour sélectionner la radiocommande à supprimer, écrivez la position ou appuyez sur la touche de la radiocommande à supprimer (la position est affichée).
cod rH	<b>Lecture code récepteur</b> Affiche le code récepteur nécessaire pour cloner les radiocommandes.

# MENÜZUGRIFF Fig. 1

D814094 0AA00\_04

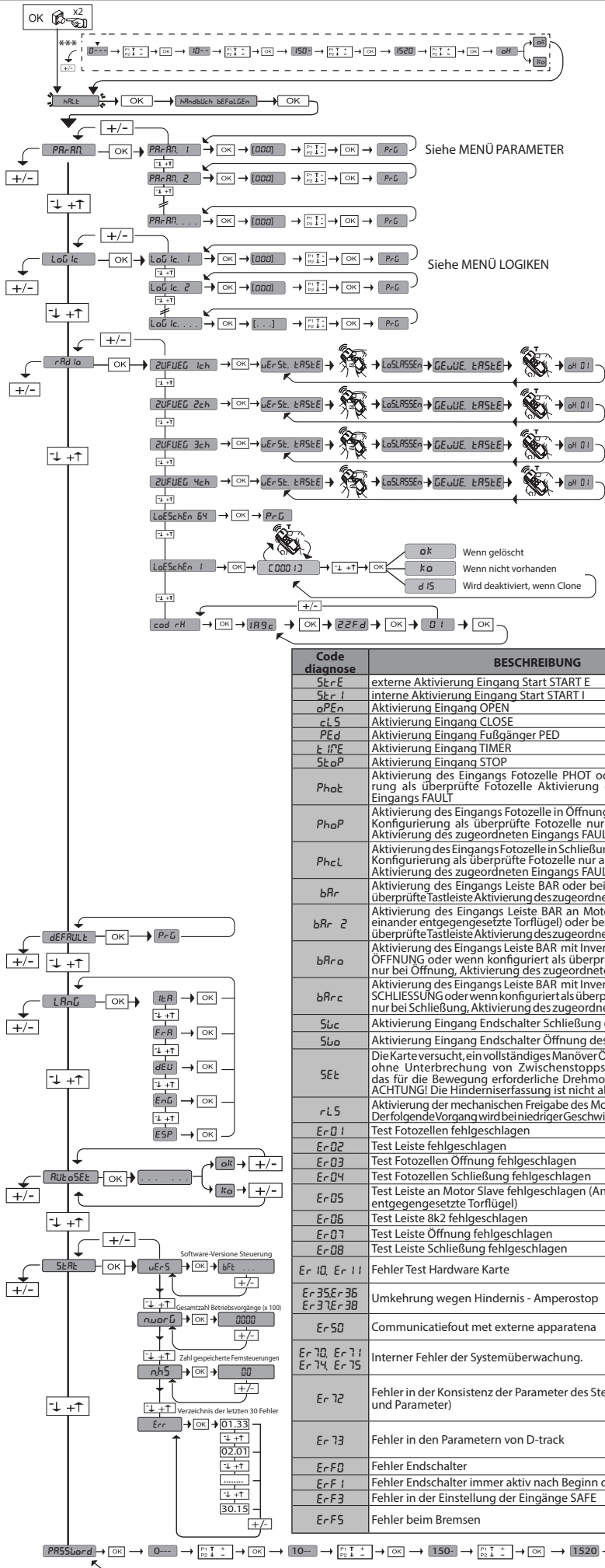

\*\*\* Passwordeingabe  
Anforderung mit  
Schutzniveau logik eingestellt auf 1, 2, 3 oder 4

**Legende:**

+ ↑ Abwärts/Aufwärts  
 - ↓ Bestätigung/ Aufleuchten Display  
 OK ← Zurück zum Hauptmenü

Nur mit Encoder = 2

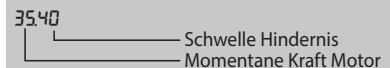

Code diagnose	BESCHREIBUNG	ANMERKUNGEN
StEr E	externe Aktivierung Eingang Start START E	
StEr I	interne Aktivierung Eingang Start START I	
oPEh	Aktivierung Eingang OPEN	
cL S	Aktivierung Eingang CLOSE	
PEd	Aktivierung Eingang Fußgänger PED	
t iME	Aktivierung Eingang TIMER	
StoP	Aktivierung Eingang STOP	
Phat	Aktivierung des Eingangs Fotozelle PHOT oder bei Konfigurierung als überprüfte Fotozelle Aktivierung des zugeordneten Eingangs FAULT	
PhoP	Aktivierung des Eingangs Fotozelle in Öffnung PHOT OP oder bei Konfigurierung als überprüfte Fotozelle nur aktiv bei Öffnung Aktivierung des zugeordneten Eingangs FAULT	
PhcL	Aktivierung des Eingangs Fotozelle in Schließung PHOT CL oder bei Konfigurierung als überprüfte Fotozelle nur aktiv bei Schließung Aktivierung des zugeordneten Eingangs FAULT	
bAR	Aktivierung des Eingangs Leiste BAR oder bei Konfigurierung als überprüfte Tastleiste Aktivierung des zugeordneten Eingangs FAULT	
bAR 2	Aktivierung des Eingangs Leiste BAR an Motor Slave (Anschluss einander entgegengesetzte Torflügel) oder bei Konfigurierung als überprüfte Tastleiste Aktivierung des zugeordneten Eingangs FAULT	
bAR o	Aktivierung des Eingangs Leiste BAR mit Inversion NUR AKTIV BEI ÖFFNUNG oder wenn konfiguriert als überprüfte Tastleiste aktiv nur bei Öffnung, Aktivierung des zugeordneten Eingang FAULT	
bAR c	Aktivierung des Eingangs Leiste BAR mit Inversion NUR AKTIV BEI SCHLIEßUNG oder wenn konfiguriert als überprüfte Tastleiste aktiv nur bei Schließung, Aktivierung des zugeordneten Eingang FAULT	
SWc	Aktivierung Eingang Endschalter Schließung des Motors SWC	
SWo	Aktivierung Eingang Endschalter Öffnung des Motors SWO	
SEt	Die Karte versucht, ein vollständiges Manöver Öffnung-Schließung ohne Unterbrechung von Zwischenstopps auszuführen, um das für die Bewegung erforderliche Drehmoment zu ermitteln. ACHTUNG! Die Hinderniserfassung ist nicht aktiv.	
rL S	Aktivierung der mechanischen Freigabe des Motors. Der folgende Vorgang wird bei niedriger Geschwindigkeit ausgeführt.	
Er 01	Test Fotozellen fehlgeschlagen	Überprüfung Anschluss Fotozellen und/oder Einstellungen Logiken
Er 02	Test Leiste fehlgeschlagen	Überprüfung Anschluss Leisten und/oder Einstellungen Logiken
Er 03	Test Fotozellen Öffnung fehlgeschlagen	Überprüfung Anschluss Fotozellen und/oder Einstellung Parameter/Logiken
Er 04	Test Fotozellen Schließung fehlgeschlagen	Überprüfung Anschluss Fotozellen und/oder Einstellung Parameter/Logiken
Er 05	Test Leiste an Motor Slave fehlgeschlagen (Anschluss einander entgegengesetzte Torflügel)	Den Anschluss der Leisten und/oder die Einstellung der Parameter/Logiken überprüfen
Er 06	Test Leiste 8k2 fehlgeschlagen	Den Anschluss der Leisten und/oder die Einstellung der Parameter/Logiken überprüfen
Er 07	Test Leiste Öffnung fehlgeschlagen	Den Anschluss der Leisten und/oder die Einstellung der Parameter/Logiken überprüfen
Er 08	Test Leiste Schließung fehlgeschlagen	Den Anschluss der Leisten und/oder die Einstellung der Parameter/Logiken überprüfen
Er 10, Er 11	Fehler Test Hardware Karte	- Die Anschlüsse des Motors überprüfen - Hardwareprobleme der Karte (an den Kundendienst wenden)
Er 35E, Er 36, Er 37E, Er 38	Umkehrung wegen Hindernis - Amperestop	Auf Hindernisse auf dem Weg überprüfen ⚠ Sicherstellen, dass die mechanische Kupplung keinen Schlupf aufweist
Er 50	Communicatiefout mit externe apparatena	Überprüfen Sie die Verbindung mit den über serielle Verbindung angeschlossenen Zubehörgeräten und / oder Erweiterungskarten
Er 70, Er 71, Er 74, Er 75	Interner Fehler der Systemüberwachung.	Versuchen Sie, die Karte auszuschalten und dann wieder einzuschalten. Benachrichtigen Sie den Kundendienst, falls das Problem fortbesteht.
Er 72	Fehler in der Konsistenz der Parameter des Steuergeräts (Logiken und Parameter)	Durch Drücken von OK werden die erfassten Einstellungen bestätigt. Die Karte arbeitet weiter mit den erfassten Einstellungen. ⚠ Die Einstellungen der Karte müssen überprüft werden (Parameter und Logiken).
Er 73	Fehler in den Parametern von D-track	Beim Drücken von OK arbeitet die Karte weiter mit den Defaultwerten von D-track. ⚠ Ein Autoset muss vorgenommen werden.
Er F0	Fehler Endschalter	Anschlüsse der Endschalter kontrollieren
Er F1	Fehler Endschalter immer aktiv nach Beginn des Manövers	Anschlüsse der Endschalter und des Motors kontrollieren
Er F3	Fehler in der Einstellung der Eingänge SAFE	Die korrekte Einstellung der Eingänge SAFE kontrollieren
Er F5	Fehler beim Bremsen	Der Motor hält die Bewegung nicht innerhalb der maximal zulässigen Zeit an. Überprüfen Sie das Gewicht und die Neigung des Tores.



# MONTAGEANLEITUNG

## 2) ALLGEMEINES

Die Steuerungstafel **LEO B CBB DL2 3 230 L02 - LEO B CBB DL2 3 230 SV - LEO B CBB DL2 3 120 F02 - LEO B CBB DL2 3 120 F02 PHOT USA16** wird vom Hersteller mit der Standardeinstellung geliefert. Dank dieser Änderung können die mit der Display-Programmierungseinheit oder der tragbaren Universal-Programmierungseinheit eingestellte Parameter geändert werden.  
Die Steuerung unterstützt vollständig das Protokoll **EELINK**.

Die Haupteigenschaften sind:

- Kontrolle eines einphasigen Motors
  - Elektronische Koppelfstellung
  - Hinderniserkennung durch Sicherheitsleiste
  - Hinderniserkennung durch Encoder (nur bei **LEO B CBB DL2 3 230 L02 - LEO B CBB DL2 3 120 F02 - LEO B CBB DL2 3 120 F02 PHOT USA16**)
  - Separate Eingänge für die Sicherheitsvorrichtungen
  - konfigurierbare Steuereingänge
  - Integrierte Rolling-Code-Funkempfänger mit Sender-Cloning.
- Die Karte weist zur Vereinfachung der Wartungs- und Ersetzungsarbeiten eine abnehmbare Klemmleiste auf. Wird zur Vereinfachung der Arbeit des Monteurs mit einer Reihe von vorverkabelten Jumpfern geliefert.  
**Die Jumper betreffen die folgenden Klemmen: 70-71, 70-72, 70-74, 76-77. Entfernen Sie die entsprechenden Jumper, falls die vorgenannten Klemmen benutzt werden.**

**⚠ die gefährlichen Kanten gemäß den Bestimmungen der Norm EN12453 schützen, indem Sicherheitskontaktleisten angebracht und die Eingänge SAFE1 und SAFE2 verwendet werden (für Modelle von Sicherheitskontaktleisten siehe die Tabelle der Modelle in Abschnitt 2)**

	LEO B CBB DL2 3 230 L02	LEO B CBB DL2 3 120 F02	LEO B CBB DL2 3 120 F02 PHOT USA16	LEO B CBB DL2 3 230 SV
Stromversorgung	220-230V~ 50/60Hz	120V~ ±10% 50Hz/60Hz	120V~ ±10% 50Hz/60Hz	220-230V~ 50/60Hz
Hinderniserfassung mit Encoder	Vorhanden	Vorhanden Nur für SW-Versionen ≥ 7.08	Vorhanden Nur für SW-Versionen ≥ 8.08	<b>NICHT VORHANDEN</b> ⚠ Zur Hinderniserkennung eine Sicherheitsleiste anbringen: ASO SENTIR EDGE 115SK / BIRCHER EP45x99A1 (NICHT MITGELIEFERT)
Ausgang Klemmen 26-27: Einschaltglied (24V~/0,5 A)	AUX3 konfigurierbar	AUX3 konfigurierbar	Ausgang für akustisches Signal	AUX3 konfigurierbar

## ÜBERPRÜFUNG

Die Tafel **LEO B CBB DL2 3 230 L02 - LEO B CBB DL2 3 230 SV - LEO B CBB DL2 3 120 F02 - LEO B CBB DL2 3 120 F02 PHOT USA16** kontrolliert (überprüft) die Betriebsrelais und die Sicherheitsvorrichtungen (Fotозellen) vor allen Öffnungs- und Schließungszyklen. Überprüfen Sie bei Funktionsstörungen den ordnungsgemäßen Betrieb der angeschlossenen Geräte und die Verkabelungen.

## 3) TECHNISCHE DATEN

Stromversorgung	220-230V~ 50/60Hz (LEO B CBB DL2 3 230 L02) (LEO B CBB DL2 3 230 SV) 120V~ ±10% 50Hz/60Hz (LEO B CBB DL2 3 120 F02 PHOT USA16)
Isolierung Netz/Niederspannung	> 2MΩm 500V ---
Betriebstemperatur	-20 / +55°C
Überhitzungsschutz	Im Motor
Dielektrische Starrheit	Netz/Niederspannung 3750V~ für eine Minute
Max. Leistung Motoren	750W
Stromversorgung Zubehör	24V~ (max. Aufnahme 1A) 24V~safe
AUX 0	Ausgerichteter Kontakt 220-230V~N.O. (40W max) (LEO B CBB DL2 3 230 L02) Ausgerichteter Kontakt 120V~N.O. (40W max) (LEO B CBB DL2 3 120 F02 / LEO B CBB DL2 3 120 F02 PHOT USA16)
AUX 3/ Ausgang akustisches Signal	Kontakt N.O. (24V~/0,5A max)
Abmessungen	146x170x60mm
Sicherungen	siehe Fig. B
Anzahl Kombinationen:	4 Milliarden
Max. Anzahl der abspeicherbaren Funksteuerungen:	63

**Verwendbare Sendertypen:**  
**Alle kompatiblen Sender mit ROLLING CODE ((E-Ready))**

## 4) VORBEREITUNG LEITUNGEN Fig. A

## 5) ANSCHLÜSSE KLEMMLEISTE Fig. B

**HINWEISE** - Bitte beachten Sie bei den Verkabelungs- und Installationsarbeiten die geltenden Bestimmungen sowie die Regeln der guten Technik.  
Die Leiter, die mit unterschiedlichen Spannungen gespeist werden, müssen physisch voneinander getrennt oder mit zusätzlichen Isolierungen von zumindest 1 mm isoliert werden. Die Leiter müssen in der Nähe der Klemmen an einer zusätzlichen Befestigung verankert werden, zum Beispiel mit Kabelbindern. Alle Verbindungskabel müssen vom Dissipator ferngehalten werden.

## ANSCHLÜSSE UND KONFIGURIERUNG DER KLEMMLEISTE

	Klemme	Definition	Beschreibung
Stromversorgung	L	PHASE	Einphasenspeisung 220-230V~ ± 10 %, 50 – 60 Hz, mit Erdungskabel. (LEO B CBB DL2 3 230 L02 - LEO B CBB DL2 3 230 SV). Einphasenspeisung 120V~ ±10%, 50-60Hz, mit Erdungskabel. (LEO B CBB DL2 3 120 F02 / LEO B CBB DL2 3 120 F02 PHOT USA16).
	N	NULLLEITER	
	GND	ERDE	
Motor	10	BETRIEB + KOND	Anschluss Motor. BETRIEB + KOND Betrieb Motor und Kondensator COM Gemein Motor BETRIEB + KOND Betrieb Motor und Kondensator 10-13 Zusätzlicher "Boost"-Kondensatoranschluss (nur bei LEO B CBB DL2 3 230 SV)
	11	COM	
	12	BETRIEB + KOND	
	13	COND BOOST	
Aux	20	AUX 0 - KONTAKT, GESPEIST MIT 220 230V~ (LEO B CBB DL2 3 230 L02) (LEO B CBB DL2 3 230 SV) KONTAKT, GESPEIST MIT 120V~ (LEO B CBB DL2 3 120 F02) (LEO B CBB DL2 3 120 F02 PHOT USA16)	Konfigurierbarer Ausgang AUX 0 - Default BLINKLEUCHTE. MONOSTABILER FUNKKANAL/ KONTROLLLEUCHTE TOR OFFEN SCA / Steuerung NOTBELEUCHTUNG / Steuerung ZONENBELEUCHTUNG / TREPPENBELEUCHTUNG / ALARMTOR OFFEN / BLINKLEUCHTE / ELKTROSCHLOSS MIT AUSLÖSER / ELEKTROSCHLOSS MIT MAGNET / WARTUNG / BLINKLEUCHTE UND WARTUNG / EINBRUCHSCHUTZ / STATUSTOR / BISTABILER FUNKKANAL / TIMERGESTEUERTER FUNKKANAL. Bitte nehmen Sie auf die Tabelle "Konfigurierung der AUX-Ausgänge Bezug".
	21		
	26	AUX 3 - FREIER KONTAKT (N.O.) LEO B CBB DL2 3 230 L02 LEO B CBB DL2 3 230 SV LEO B CBB DL2 3 120 F02	
	27		
	26 27	Ausgang konfiguriert als Alarm UL LEO B CBB DL2 3 120 F02 PHOT USA16	
Endschalter 1 Motor (Modell Non-ULTRA)	41	+ REF SWE	Gemein Endschalter
	42	SWC	Endschalter Schließung SWC (Ausschaltglied). (Nicht anschließen oder überbrücken, falls der Magnet-Endschalter vorhanden ist)
	43	SWO	Endschalter Öffnung SWO (Ausschaltglied). (Nicht anschließen oder überbrücken, falls der Magnet-Endschalter vorhanden ist)
Magnet-Endschalter 1 Motor	JP32		Anschluss Magnet-Endschalter
Stromversorgung Zubehör	50	24V-	Ausgang Stromversorgung Zubehör. Ausgang nur aktiv während des Manöverzyklusses.
	51	24V+	
	52	24 Vsafe+	
Bedienelemente	60	Gemein	Gemeine Eingänge IC 1 und IC 2
	61	IC 1	Konfigurierbarer Steuereingang 1 (N.O.) - Default START E. START E / START I / OPEN / CLOSE / PED / TIMER / TIMER PED Bitte nehmen Sie auf die Tabelle "Konfigurierung der Steuereingänge" Bezug.
	62	IC 2	Konfigurierbarer Steuereingang 2 (N.O.) - Default PED. START E / START I / OPEN / CLOSE / PED / TIMER / TIMER PED Bitte nehmen Sie auf die Tabelle "Konfigurierung der Steuereingänge" Bezug.
	63	Gemein	Gemeine Eingänge IC 3 und IC 4
	64	IC 3	Konfigurierbarer Steuereingang 3 (N.O.) - Default OPEN. START E / START I / OPEN / CLOSE / PED / TIMER / TIMER PED Bitte nehmen Sie auf die Tabelle "Konfigurierung der Steuereingänge" Bezug.
65	IC 4	Konfigurierbarer Steuereingang 4 (N.O.) - Default CLOSE. START E / START I / OPEN / CLOSE / PED / TIMER / TIMER PED Bitte nehmen Sie auf die Tabelle "Konfigurierung der Steuereingänge" Bezug.	

# MONTAGEANLEITUNG

D814094 OAA00\_04

	Klemme	Definition	Beschreibung
Sicherheitsvorrichtungen	70	Gemein	Gemeine Eingänge STOP, SAFE 1 und SAFE 2 Der Befehl unterbricht das Manöver. (N.C.) Falls nicht verwendet, überbrückt lassen.
	71	STOP	Konfigurierbarer Sicherheitseingang 1 (N.C.) - Default PHOT. PHOT / PHOT TEST / PHOT OP / PHOT OP TEST / PHOT CL / PHOT CL TEST / BAR / BAR TEST / BAR 8K2 / BAR OP / BAR OP TEST / BAR 8K2 OP / BAR CL / BAR CL TEST / BAR 8K2 CL Bitte nehmen Sie auf die Tabelle "Konfigurierung der Sicherheitseingänge" Bezug.
	72	SAFE 1	Eingang Überprüfung an SAFE 1 angeschlossenen Sicherheitsvorrichtungen.
	73	FAULT 1	Konfigurierbarer Sicherheitseingang 2 (N.C.) - Default BAR. PHOT / PHOT TEST / PHOT OP / PHOT OP TEST / PHOT CL / PHOT CL TEST / BAR / BAR TEST / BAR 8K2 / BAR OP / BAR OP TEST / BAR 8K2 OP / BAR CL / BAR CL TEST / BAR 8K2 CL Bitte nehmen Sie auf die Tabelle "Konfigurierung der Sicherheitseingänge" Bezug.
	74	SAFE 2	Eingang Überprüfung an SAFE 2 angeschlossenen Sicherheitsvorrichtungen.
	75	FAULT 2	Gemeine Eingänge SAFE 3
	76	Gemein	Konfigurierbarer Sicherheitseingang 3 (N.C.) - Default PHOT OP. PHOT / PHOT TEST / PHOT OP / PHOT OP TEST / PHOT CL / PHOT CL TEST / BAR / BAR TEST / BAR OP / BAR OP TEST / BAR CL / BAR CL TEST. Bitte nehmen Sie auf die Tabelle "Konfigurierung der Sicherheitseingänge" Bezug.
	77	SAFE 3	Eingang Überprüfung an SAFE 3 angeschlossenen Sicherheitsvorrichtungen.
Antenne	Y	ANTENNE	Eingang Antenne. Verwenden Sie eine auf 433 MHz abgestimmte Antenne. Verwenden Sie die Verbindung Antenne-Empfänger ein Koaxialkabel RG58. Das Vorhandensein von metallischen Massen in der Nähe der Antenne kann den Funkempfang stören. Montieren Sie die Antenne bei ungenügender Reichweite des Senders an einer geeigneteren Stelle.
	#	SHIELD	

## Konfigurierung der AUX-Ausgänge

Logik Aux= 0 - Ausgang MONOSTABILER FUNKKANAL. Der Kontakt bleibt bei der Aktivierung. Funkkanal 1 s geschlossen.
Logik Aux= 1 - Ausgang KONTROLLEUCHE TOR OFFEN SCA. Der Kontakt bleibt während der Öffnung und bei offenem Flügel geschlossen, intermittierend während der Schließung und offen bei geschlossenem Flügel.
Logik Aux= 2 - Ausgang Befehl NOTBELEUCHTUNG. Der Kontakt bleibt nach dem letzten Manöver für 90 Sekunden geschlossen.
Logik Aux= 3 - Ausgang Befehl ZONENBELEUCHTUNG. Der Kontakt bleibt für die gesamte Dauer des Manövers aktiv.
Logik Aux= 4 - Ausgang TREPPENBELEUCHTUNG. Der Kontakt bleibt bei Beginn des Manövers für 1 Sekunde geschlossen.
Logik Aux= 5 - Ausgang ALARM TOR OFFEN. Der Kontakt bleibt geschlossen, falls der Torflügel für eine Zeit offen bleibt, die das Doppelte der in TCA eingestellten Zeit beträgt.
Logik Aux= 6 - Ausgang BLINKLEUCHE. Der Kontakt während der Bewegung der Torflügel geschlossen.
Logik Aux= 7 - Ausgang für EINRASTENDES ELEKTROSCHLOSS. Der Kontakt bleibt bei jeder Öffnung und jeder Schließung 2 Sekunden geschlossen.
Logik Aux= 8 - Ausgang für MAGNET-ELEKTROSCHLOSS. Der Kontakt bleibt geschlossen bei geschlossenem Tor und während des Schließungsmanövers.
Logik Aux= 9 - Ausgang WARTUNG. Der Kontakt bleibt beim Erreichen des im Parameter Wartung eingestellten Werts geschlossen, um die Wartungsanforderung anzuzeigen.
Logik Aux= 10 - Ausgang BLINKLEUCHE WARTUNG. Der Kontakt während der Bewegung der Torflügel geschlossen. Wenn der im Parameter Wartung eingestellte Wert bei Ende des Manövers bei geschlossenem Tor erreicht wird, schließt sich der Kontakt 4 Mal für 10 Sekunden und öffnet sich dann für 5 Sekunden, um die Wartungsanforderung anzuzeigen.
Logik Aux= 11 - Nicht verwendet
Logik Aux= 12 - Ausgang Einbruchschutz: Der Kontakt schließt, wenn das Tor vom Endschalter Schließung entfernt wird, ohne dass der Motor gespeist wird. Der Kontakt öffnet nach einem Befehl von Taste oder Fernbedienung.
Logik AUX = 13 - Ausgang STATUS TOR. Der Kontakt bleibt geschlossen, wenn das Tor geschlossen ist.
Logik AUX= 14 - Ausgang BISTABILER FUNKKANAL Der Kontakt ändert den Status (offen/geschlossen) bei Aktivierung des Funkkanals
Logik AUX= 15 - Ausgang TIMERGESTEUERTER FUNKKANAL Der Kontakt bleibt bei Aktivierung des Funkkanals für eine programmierbare Zeit geschlossen (Zeit Ausgang) Falls die Taste während dieser Zeit erneut gedrückt wird, beginnt die Zählung der Zeit erneut.

## Konfigurierung der Steuereingänge

Logik IC= 0 - Als Start E konfigurierter Eingang. Funktionsweise gemäß Logik $\overline{I_{Ou}}$ , $S_{chr}$ $\overline{iEt}$ , $S_{chr}$ $iEt$ . Externer Start für Ampelsteuerung.
Logik IC= 1 - Als Start I konfigurierter Eingang. Funktionsweise gemäß Logik $\overline{I_{Ou}}$ , $S_{chr}$ $\overline{iEt}$ , $S_{chr}$ $iEt$ . Interner Start für Ampelsteuerung.
Logik IC= 2 - Als Open konfigurierter Eingang. Der Befehl führt eine Öffnung aus. Wenn der Eingang geschlossen bleibt, bleiben die Flügel bis zur Öffnung des Kontakts offen. Bei offenem Kontakt schließt die Automatisierung nach der Zeit TCA, falls aktiv.
Logik IC= 3 - Als Close konfigurierter Eingang. Der Befehl führt die Schließung aus.
Logik IC= 4 - Als Ped konfigurierter Eingang. Der Befehl führt eine partielle Fußgängeröffnung aus. Funktionsweise gemäß Logik $\overline{I_{Ou}}$ , $S_{chr}$ $\overline{iEt}$ , $S_{chr}$ $iEt$
Logik IC= 5 - Als Timer konfigurierter Eingang. Funktionsweise wie bei Open, aber die Schließung ist auch nach einem Stromausfall garantiert.
Logik IC= 6 - Als Timer Ped konfigurierter Eingang. Der Befehl führt eine partielle Fußgängeröffnung aus. Wenn der Eingang geschlossen bleibt, bleibt der Flügel bis zur Öffnung des Kontakts offen. Wenn der Eingang geschlossen bleibt und ein Befehl Start E, Start I oder Open aktiviert wird, wird ein vollständiges Manöver ausgeführt, um dann die Fußgängeröffnung wiederherzustellen. Die Schließung wird auch nach einem Stromausfall garantiert.

## Konfigurierung der Sicherheitseingänge

Logik SAFE= 0 - Als Phot konfigurierter Eingang, Fotozelle nicht überprüfen. (Fig. D, Pos. 1). Gestattet das Anschließen von Vorrichtungen ohne zusätzlichen Kontakt für die Überprüfung. Bei Abdunklung sind die Fotozellen sowohl beim Öffnen, als auch beim Schließen aktiv. Eine Abdunklung der Fotozelle beim Schließen schaltet die Bewegungsrichtung erst nach der Freigabe der Fotozelle um. Falls nicht verwendet, überbrückt lassen.
Logik SAFE= 1 - Als Phot test konfigurierter Eingang, überprüfte Fotozelle. (Fig. D, Pos. 2). Aktiviert die Überprüfung der Fotozellen bei Beginn des Manövers. Bei Abdunklung sind die Fotozellen sowohl beim Öffnen, als auch beim Schließen aktiv. Eine Abdunklung der Fotozelle beim Schließen schaltet die Bewegungsrichtung erst nach der Freigabe der Fotozelle um.
Logik SAFE= 2 - Als Phot op konfigurierter Eingang, Fotozelle aktiv nur bei Öffnung nicht überprüfen. (Fig. D, Pos. 1) Gestattet das Anschließen von Vorrichtungen ohne zusätzlichen Kontakt für die Überprüfung. Deaktiviert beim Schließen das Funktionieren der Fotozelle bei Abdunklung. Blockiert in der Phase der Öffnung die Bewegung für die Dauer der Abdunklung der Fotozelle. Falls nicht verwendet, überbrückt lassen.
Logik SAFE= 3 - Als Phot op test konfigurierter Eingang, überprüfte Fotozelle aktiv nur bei Öffnung (Fig. D, Pos. 2). Aktiviert die Überprüfung der Fotozellen bei Beginn des Manövers. Deaktiviert beim Schließen das Funktionieren der Fotozelle bei Abdunklung. Blockiert in der Phase der Öffnung die Bewegung für die Dauer der Abdunklung der Fotozelle.
Logik SAFE= 4 - Als Phot cl konfigurierter Eingang, Fotozelle aktiv nur bei Schließung nicht überprüfen. (Fig. D, Pos. 1) Gestattet das Anschließen von Vorrichtungen ohne zusätzlichen Kontakt für die Überprüfung. Deaktiviert beim Öffnen das Funktionieren der Fotozelle bei Abdunklung. Beim Schließen schaltet sie direkt um. Falls nicht verwendet, überbrückt lassen.
Logik SAFE= 5 - Als Phot cl test konfigurierter Eingang, überprüfte Fotozelle aktiv nur bei Schließung (Fig. D, Pos. 2). Aktiviert die Überprüfung der Fotozellen bei Beginn des Manövers. Deaktiviert beim Öffnen das Funktionieren der Fotozelle bei Abdunklung. Beim Schließen schaltet sie direkt um.
Logik SAFE= 6 - Als Bar konfigurierter Eingang, Tastleiste nicht überprüfen. (Fig. D, Pos. 3) Gestattet das Anschließen von Vorrichtungen ohne zusätzlichen Kontakt für die Überprüfung. Der Befehl kehrt die Bewegung für 2 Sek. um. Falls nicht benutzt den Jumper eingesetzt lassen
Logik SAFE= 7 - Als Bar konfigurierter Eingang, überprüfte Tastleiste (Fig. D, Pos. 4). Aktiviert die Überprüfung der Tastleisten bei Beginn des Manövers. Der Befehl kehrt die Bewegung für zwei Sekunden um.
Logik SAFE= 8 - Als Bar 8k2 konfigurierter Eingang (Fig. D, Pos. 5). Eingang für Widerstandskante 8K2. Der Befehl kehrt die Bewegung für zwei Sekunden um.
Logik SAFE=9 Eingang konfiguriert als Bar op, Tastleiste mit Inversion nur aktiv bei Öffnung, bewirkt bei Aktivierung während der Schließung das Anhalten der Automatisierung (STOP) (Fig. D, Rif. 3). Gestattet das Anschließen von Vorrichtungen ohne zusätzlichen Kontakt für die Überprüfung. Der Eingriff in der Phase der Öffnung kehrt die Bewegung für 2 Sek. Um, der Eingriff in der Phase Schließung bewirkt das Anhalten. Falls nicht verwendet, überbrückt lassen.

# MONTAGEANLEITUNG

## Konfigurierung der Sicherheitseingänge

Logik SAFE=10 Eingang konfiguriert als Bar op test, überprüfte Tastleiste mit Inversion nur aktiv bei Öffnung, bewirkt bei Aktivierung während der Schließung das Anhalten der Automatisierung (STOP) (Fig.D, Rif. 4). Aktiviert die Überprüfung der Tastleisten bei Beginn des Manövers. Der Eingriff in der Phase der Öffnung kehrt die Bewegung für 2 Sek. um, der Eingriff in der Phase Schließung bewirkt das Anhalten.
Logik SAFE=11 Eingang konfiguriert als Bar 8k2 op, Leiste 8k2 mit Inversion nur aktiv bei Öffnung, bewirkt bei Aktivierung während der Schließung das Anhalten der Automatisierung (STOP) (Fig.D, Rif. 5). Der Eingriff in der Phase der Öffnung kehrt die Bewegung für 2 Sek. um, der Eingriff in der Phase Schließung bewirkt das Anhalten.
Logik SAFE=12 Eingang konfiguriert als Bar cl, Tastleiste mit Inversion nur aktiv bei Schließung, bewirkt bei Aktivierung während der Öffnung das Anhalten der Automatisierung (STOP) (Fig.D, Rif. 3). Gestattet das Anschließen von Vorrichtungen ohne zusätzlichen Kontakt für die Überprüfung. Der Eingriff in der Phase der Schließung kehrt die Bewegung für 2 Sek. Um, der Eingriff in der Phase Öffnung bewirkt das Anhalten.
Logik SAFE=13 Eingang konfiguriert als Bar cl test, überprüfte Tastleiste mit Inversion nur aktiv bei Schließung, bewirkt bei Aktivierung während der Öffnung das Anhalten der Automatisierung (STOP) (Fig.D, Rif. 4). Aktiviert die Überprüfung der Tastleisten bei Beginn des Manövers. Der Eingriff in der Phase der Schließung kehrt die Bewegung für 2 Sek. Um, der Eingriff in der Phase Öffnung bewirkt das Anhalten.
Logik SAFE=14 Eingang konfiguriert als Bar 8k2 cl, Leiste 8k2 mit Inversion nur aktiv bei Schließung, bewirkt bei Aktivierung während der Öffnung das Anhalten der Automatisierung (STOP) (Fig.D, Rif. 5). Der Eingriff in der Phase der Schließung kehrt die Bewegung für 2 Sek. Um, der Eingriff in der Phase Öffnung bewirkt das Anhalten.

(\* Bei Installation von Vorrichtungen vom Typ "D" (wie definiert von EN 12453) mit nicht überprüfem Anschluss wird eine obligatorische Wartung mit zumindest halbjährlicher Frequenz vorgeschrieben.

## 6) SICHERHEITSVORRICHTUNGEN

**Anmerkung: Nur empfangende Sicherheitsvorrichtungen mit freiem Austauschkontakt verwenden.**

### 6.1) ÜBERPRÜFTE GERÄTE Fig. D

### 6.2) ANSCHLUSS VON 1 FOTOZELLENPAAR NICHT ÜBERPRÜFT Abb. C1

### 6.3) ANSCHLUSS VON 1 FOTOZELLENPAAR ÜBERPRÜFT Abb. C2

### 7) ZUGANG ZU DEN MENÜS: FIG. 1

#### 7.1) MENÜ PARAMETER (PR-Rif) (TABELLE "A" PARAMETER)

#### 7.2) MENÜ LOGIKEN (Lofic) (TABELLE "B" LOGIKEN)

#### 7.3) MENÜ FUNK (Rfid) (TABELLE "C" FUNK)

**- WICHTIGER HINWEIS: KENNZEICHNENSIEDNERSTEN ABGESPEICHERTEN SENDER MIT DER SCHLÜSSEL-MARKE (MASTER).**

Bei der manuellen Programmierung vergibt der erste Sender den SCHLÜSSELCODE DES EMPFÄNGERS; dieser Code ist für das anschließende Clonen der Funkbedienungen erforderlich.

Der eingebaute Empfänger Clonix weist außerdem einige wichtige erweiterte Funktionen auf:

- Clonen des Master-Senders (Rolling-Code oder fester Code)
- Clonen zur Ersetzung von bereits in den Empfänger eingegebenen Sendern
- Verwaltung der Datenbank der Sender
- Verwaltung Empfängergruppe

Bitte nehmen Sie für die Benutzung dieser erweiterten Funktionen auf die Anleitung des Universal-Programmiergeräts und die allgemeine Anleitung für die Programmierung der Empfänger Bezug.

Bei Benutzung einer 4-Kanal-Fernsteuerung empfehlen wir, einen Kanal für die Funktion Anhalten (STOP) zu reservieren.

#### 7.4) MENÜ DEFAULT (dEFault)

Stellt die Steuereinheit auf die voreingestellten Defaultwerte zurück. Nach einer Rückstellung muss ein neues AUTOSSET vorgenommen werden.

#### 7.5) MENÜ SPRACHE (SPRACHE)

Gestattet die Einstellung der Displaysprache der Programmierereinheit.

#### 7.6) MENÜ AUTOSSET (AutosEt)

**LEO B CBB DL2 3 120 F02** (Nur für SW-Versionen  $\geq 7.08$ )

**LEO B CBB DL2 3 120 F02 PHOT USA16** (Nur für SW-Versionen  $\geq 8.08$ )

Um einen AUTOSSET zu starten, das entsprechende Menü öffnen und auf OK drücken. Das Tor kann an einer beliebigen Stelle des Weges positioniert sein.

Nachdem die Taste OK gedrückt wurde, wird das Tor automatisch bei reduzierter Geschwindigkeit zum Schließendenschalter gefahren. Danach werden zwei vollständige Bewegungen von einem Endschalter zu anderen ausgeführt, die erste bei reduzierter Geschwindigkeit, die zweite bei Höchstgeschwindigkeit.

Nach Abschluss des Autosets erscheint der Schriftzug OK, um darauf hinzuweisen, dass der Autoset korrekt durchgeführt und die folgenden Parameter gesetzt wurden:

- Arbeitszeit beim Öffnen und Schließen
- Verlangsamungsabstand (min. 50 cm) [nur mit Encoder = 1 oder 2]
- Bewegungskraft, die zur Hinderniserfassung benötigt wird [nur mit Encoder = 2]
- Bremsung (Standardwert 50 %)

Nach dem Autoset könnte der Schriftzug KO auf Folgendes hinweisen:

- Autoset absichtlich abgebrochen durch Druck auf die Tasten Aufwärts + Abwärts
- Auslösen der Befehle an der Klemmenleiste START, STOP, OPEN, CLOSE
- Unterbrechung der Lichtschranken oder Auslösen der Sicherheitsleisten
- Erfassung Encoder angehalten -> übermäßige Kraft für Torbewegung oder Störung der Motorkupplung.

**ACHTUNG!! Stellen Sie sicher, dass der Wert der Kraft, gemessen an den gemäß Norm EN12445 vorgesehenen Punkten, kleiner als der in der Norm EN 12453 angegeben ist.**

**Die Aufprallkräfte können durch die Verwendung von verformbaren Leisten reduziert werden.**

**Achtung!! Während der Auto-Einstellung ist die Funktion Hinderniserfassung nicht aktiv; der Monteur muss die Bewegung der Automatisierung überwachen und verhindern, dass Personen oder Sachen in den Bewegungsbereich der Automatisierung gelangen.**

#### 7.7) MENÜ STATISTIKEN

Gestattet das Anzeigen der Version der Karte, der Gesamtzahl der Manöver (in Hunderten), der Anzahl der abgespeicherten Funksteuerungen und der letzten 30 Fehler (die ersten beiden Ziffern gegen die Position und die letzten beiden den Fehlercode an). Der Fehler 01 ist der jüngste.

#### 7.8) MENÜ PASSWORD

Gestattet die Eingabe eines Passwords für die Programmierung der Karte über das Netz U-link. MIT DER LOGIK "SCHUTZNIVEAU" eingestellt auf 1, 2, 3 oder 4 wird der Zugang zum Menü

Programmierung angefordert. Nach 10 fehlgeschlagenen Zugangsversuchen infolge muss vor einem erneuten Versuch drei Minuten gewartet werden. Während dieses Zeitraums wird bei jedem Zugangsversuch "BLOC" angezeigt. Das Default-Password ist 1234

## 8) ZUSATZMODULE U-LINK

Bitte nehmen Sie auf die Anweisungen zu den Modulen U-link Bezug. Die Benutzung einiger Module führt zu einer Verringerung der Funkreichweite. Passen Sie die Anlage durch Verwendung einer geeigneten Antenne mit 433 MHz an.

## 9) Einander entgegengesetzte Schiebetore (Fig. F)

Bitte nehmen Sie auf die Anweisungen zu den Modulen U-link Bezug. ANMERKUNG: Auf der als Slave eingestellten Karte wird der Eingang Leiste (Leiste/Leiste Test/Leiste 8k2) nur auf SAFE2 konfiguriert.

## 10) WIDERHERSTELLUNG DER WERKSEINSTELLUNG (Fig. H)

**ACHTUNG: Das Steuergerät wird auf die Werkseinstellung zurückgestellt und alle abgespeicherten Fernbedienungen werden gelöscht.**

**ACHTUNG! Ein falsche Einstellung kann zur Verletzung von Personen oder Tieren sowie zu Sachschäden führen.**

- Unterbrechen Sie die Stromversorgung der Karte (Fig. H - Pos. 1)
- Öffnen Sie den Eingang Stop und drücken Sie gleichzeitig die Tasten - und OK (Fig. H - Pos. 2)
- Stellen Sie die Stromversorgung der Karte wieder her (Fig. H - Pos. 3)
- Das Display zeigt RST an; bestätigen Sie innerhalb von drei Sekunden durch Drücken der Taste OK (Fig. H - Pos. 4)
- Warten Sie das Ende des Vorgangs ab (Fig. H - Pos. 5)
- Vorgang beendet (Fig. H - Pos. 6)

## 11) VERWALTUNG DER TORPOSITION

Die Torposition wird von der Platine über den Endschalter und den Encoder erfasst (Encoder = 1 oder 2).

Bei Encoder = 0 wird die Position anhand über den Endschalter und die Zeitmessung geschätzt.

Die Endschalter bestimmen den Haltepunkt des Tors beim Öffnen und Schließen. Bei einer Entriegelung (siehe Anleitung für ICARO Abb. 2) und einer manuellen Torbewegung (mit Positionsänderung) ist die Stromversorgung der Platine zu unterbrechen, um die Suchbewegung des Endschalters zu aktivieren. Die Suchbewegung des Endschalters erfolgt bei reduzierter Geschwindigkeit. Wenn beide Verlangsamungsabstände beim Öffnen und Schließen bei 0 liegen (vgl. Tabelle A), wird die Suchbewegung des Endschalters bei Höchstgeschwindigkeit durchgeführt.

Wenn die Stromversorgung der Platine nach der Entriegelung (siehe Anleitung für ICARO Abb. 2) und der manuellen Torbewegung NICHT unterbrochen wird, löst der darauffolgende Befehl die Torbewegung ausgehend von der Position vor der Entriegelung aus. In diesem Fall sind die Verlangsamungsabstände nicht gewährleistet.

Bei Werkseinstellungen der Platine (oder nachdem sie auf die Werkseinstellungen zurückgesetzt wurde), erfolgt die erste Bewegung von einem Endschalter zum anderen (ohne Unterbrechungen) bei niedriger Geschwindigkeit.

## SEQUENZ ZUR ÜBERPRÜFUNG DER INSTALLATION

### 0. Einstellung des Betriebsmodus des Encoders.

#### 1. Führen Sie das Verfahren AUTOSSET aus (\*).

**LEO B CBB DL2 3 120 F02** (Nur für SW-Versionen  $\geq 7.08$ )

**LEO B CBB DL2 3 120 F02 PHOT USA16** (Nur für SW-Versionen  $\geq 8.08$ )

#### 2. Überprüfen Sie die Stoßkräfte: Weiter mit Punkt 10, falls die Grenzwerte (\*\*\*) eingehalten werden, anderenfalls

#### 3. Gegebenenfalls die Parameter Empfindlichkeit (Kraft) anpassen: siehe Tabelle Parameter.

#### 4. Überprüfen Sie die Stoßkräfte erneut: Weiter mit Punkt 10, falls die Grenzwerte (\*\*\*) eingehalten werden, anderenfalls.

#### 5. Eine passive leiste anbringen.

#### 6. Überprüfen Sie die Stoßkräfte erneut: Weiter mit Punkt 10, falls die Grenzwerte (\*\*\*) eingehalten werden, anderenfalls

#### 7. Die druck- oder stromempfindlichen Schutzvorrichtungen (zum Beispiel aktive Leiste) anbringen (\*\*).

#### 8. Überprüfen Sie die Stoßkräfte erneut: Weiter mit Punkt 10, falls die Grenzwerte (\*\*\*) eingehalten werden, anderenfalls.

#### 9. Die Bewegung des Triebes nur in der Modalität "Mann anwesend" überprüfen.

#### 10. Sicherstellen, dass alle Erfassungsvorrichtungen im Manöverbereich ordnungsgemäß funktionieren.

(\* Stellen Sie vor der Ausführung von Autoset sicher, dass alle Montage- und Sicherungsarbeiten ordnungsgemäß ausgeführt worden sind, wie vorgeschrieben in den Anweisungen zur Installation im Handbuch der Motorisierung.

(\*\*) In Abhängigkeit von den Risikoanalysen könnte die Anbringung zusätzlicher Sicherheitsvorrichtungen erforderlich sein.

# MONTAGEANLEITUNG

TABELLE "A" - MENÜ PARAMETER - (PR-Rf)

Parameter	Min.	Max.	Default	Persönlich	Definition	Beschreibung
tArbE it AUF	5	300	300		Arbeitszeit bei Öffnung [s]	Max. Arbeitszeit des Motors / der Motoren bei Öffnung. Die Arbeitszeit etwas länger als die Zeit des vollständigen Manövers einstellen. Der Wert wird vom Autose-Manöver an die erfasste Arbeitszeit angepasst.
tArbE it ZU	5	300	300		Arbeitszeit bei Schließung [s]	Max. Arbeitszeit des Motors / der Motoren bei Schließung. Die Arbeitszeit etwas länger als die Zeit des vollständigen Manövers einstellen. Der Wert wird vom Autose-Manöver an die erfasste Arbeitszeit angepasst.
tAR	0	180	40		Zeit automatische Schließung [s]	Wartezeit vor der automatischen Schließung.
ZrAUnAnP	1	180	40		Räumungszeit Ampelbereich [s]	Räumungszeit des Bereiches mit dem von der Ampel geregelten Verkehr.
tAUSGARnG	1	240	10		Aktivierungszeit des timergesteuerten Ausgangs [s]	Dauer der Aktivierung des Ausgangs des timergesteuerten Funkkanals in Sekunden
d 1St.SLoUd. AUF	0 (LEO B CBB DL2 3 120 F02) (LEO B CBB DL2 3 120 F02 PHOT USA16) (LEO B CBB DL2 3 230 L02) 1 (LEO B CBB DL2 3 230 SV)	99	0 (LEO B CBB DL2 3 120 F02) (LEO B CBB DL2 3 120 F02 PHOT USA16) 30 (LEO B CBB DL2 3 230 L02) (LEO B CBB DL2 3 230 SV)		Verlangsamungsraum Öffnung [%]	Verlangsamungsraum bei Öffnung des Motors / der Motoren, ausgedrückt als Prozentsatz des Gesamthubs. (Ein Mindestverzögerungsraum von 75 cm wird sichergestellt, nur bei LEO B CBB DL2 3 230 SV) Das Autose-Manöver ändert die Verlangsamungsräume, falls diese es nicht gestatten, zumindest 50 cm mit verlangsamerer Geschwindigkeit zurückzuliegen. (85cm bei LEO B CBB DL2 3 230 SV) <b>ACHTUNG:</b> Nach einer Änderung des Parameters muss ein vollständiges Manöver ohne Unterbrechungen ausgeführt werden. <b>ACHTUNG:</b> Bei "SET" auf dem Display ist die Hinderniserfassung nicht aktiv.
d 1St.SLoUd. ZU	0 (LEO B CBB DL2 3 120 F02) (LEO B CBB DL2 3 120 F02 PHOT USA16) (LEO B CBB DL2 3 230 L02) 1 (LEO B CBB DL2 3 230 SV)	99	0 (LEO B CBB DL2 3 120 F02) (LEO B CBB DL2 3 120 F02 PHOT USA16) 30 (LEO B CBB DL2 3 230 L02) (LEO B CBB DL2 3 230 SV)		Verlangsamungsraum Schließung [%]	Verlangsamungsraum bei Schließung des Motors / der Motoren, ausgedrückt als Prozentsatz des Gesamthubs. (Ein Mindestverzögerungsraum von 75 cm wird sichergestellt, nur bei LEO B CBB DL2 3 230 SV) Das Autose-Manöver ändert die Verlangsamungsräume, falls diese es nicht gestatten, zumindest 50 cm mit verlangsamerer Geschwindigkeit zurückzuliegen. (85cm bei LEO B CBB DL2 3 230 SV) <b>ACHTUNG:</b> Nach einer Änderung des Parameters muss ein vollständiges Manöver ohne Unterbrechungen ausgeführt werden. <b>ACHTUNG:</b> Bei "SET" auf dem Display ist die Hinderniserfassung nicht aktiv.
tE il FFnÜnÜ	10	50	20		Partielle Öffnung [%]	Raum für partielle Öffnung als Prozentsatz der vollständigen Öffnung, nach Aktivierung des Befehls Fußgänger PED.
crRfE off	1	99	75		Kraft Flügel bei Öffnung [%]	Vom Flügel ausgeübte Kraft bei der Öffnung. [wenn Encoder = 0 oder 1] Der gesetzte Kraftwert entspricht den % der Netzspannung, mit denen die Platine den Motor während der Bewegung versorgt. [wenn Encoder = 2] Prozentsatz der abgegebenen Kraft, zusätzlich zu der mit Autose eingestellten (und anschließend aktualisiert), vor Auslösung eines Alarms Hindernis. Der Parameter wird von Autose automatisch eingestellt. <b>⚠️ ACHTUNG: Wirkt sich direkt in der Stoßkraft aus: sicherstellen, dass der eingestellte Wert den geltenden Sicherheitsbestimmungen entspricht (*). Falls erforderlich Quetschschutzsicherheitsvorrichtungen installieren (**). Bei Encoder 0.1 und Platine LEO B CBB DL2 3 230 SV: diese Parameter haben keinen Einfluss auf den Motorbetrieb.</b>
crRfE Schl	1	99	75		Kraft Flügel bei Schließung [%]	Vom Flügel ausgeübte Kraft bei der Schließung. [wenn Encoder = 0 oder 1] Der gesetzte Kraftwert entspricht den % der Netzspannung, mit denen die Platine den Motor während der Bewegung versorgt. [wenn Encoder = 2] Prozentsatz der abgegebenen Kraft, zusätzlich zu der mit Autose eingestellten (und anschließend aktualisiert), vor Auslösung eines Alarms Hindernis. Der Parameter wird von Autose automatisch eingestellt. <b>⚠️ ACHTUNG: Wirkt sich direkt in der Stoßkraft aus: sicherstellen, dass der eingestellte Wert den geltenden Sicherheitsbestimmungen entspricht (*). Falls erforderlich Quetschschutzsicherheitsvorrichtungen installieren (**). Bei Encoder 0.1 und Platine LEO B CBB DL2 3 230 SV: diese Parameter haben keinen Einfluss auf den Motorbetrieb.</b>
crRfE uErL off	1	99	75		Kraft Flügel bei Öffnung bei Verlangsamung [%]	Vom Flügel bei Öffnung mit Verlangsamung ausgeübte Kraft. [wenn Encoder = 0 oder 1] Der gesetzte Kraftwert entspricht den % der Netzspannung, mit denen die Platine den Motor während der Bewegung versorgt. [wenn Encoder = 2] Prozentsatz der abgegebenen Kraft, zusätzlich zu der mit Autose eingestellten (und anschließend aktualisiert), vor Auslösung eines Alarms Hindernis. Der Parameter wird von Autose automatisch eingestellt. <b>⚠️ ACHTUNG: Wirkt sich direkt in der Stoßkraft aus: sicherstellen, dass der eingestellte Wert den geltenden Sicherheitsbestimmungen entspricht (*). Falls erforderlich Quetschschutzsicherheitsvorrichtungen installieren (**). Bei Encoder 0.1 und Platine LEO B CBB DL2 3 230 SV: diese Parameter haben keinen Einfluss auf den Motorbetrieb.</b>
crRfE uErL Schl	0	99	75		Kraft Flügel bei Schließung bei Verlangsamung [%]	Vom Flügel bei Schließung mit Verlangsamung ausgeübte Kraft. [wenn Encoder = 0 oder 1] Der gesetzte Kraftwert entspricht den % der Netzspannung, mit denen die Platine den Motor während der Bewegung versorgt. [wenn Encoder = 2] Prozentsatz der abgegebenen Kraft, zusätzlich zu der mit Autose eingestellten (und anschließend aktualisiert), vor Auslösung eines Alarms Hindernis. Der Parameter wird von Autose automatisch eingestellt. <b>⚠️ ACHTUNG: Wirkt sich direkt in der Stoßkraft aus: sicherstellen, dass der eingestellte Wert den geltenden Sicherheitsbestimmungen entspricht (*). Falls erforderlich Quetschschutzsicherheitsvorrichtungen installieren (**). Bei Encoder 0.1 und Platine LEO B CBB DL2 3 230 SV: diese Parameter haben keinen Einfluss auf den Motorbetrieb.</b>
brEnSE	0	99	0		Bremmung [%]	Prozentsatz der Bremsung, der zum Anhalten der Bewegung des Motors / der Motoren angewendet wird
WArtÜnÜ	0	250	0		Programmierung der Anzahl der Manöver für die Wartungsschwelle [in Hunderten]	Gestattet die Eingabe einer Anzahl von Manövern, nach der die Wartungsanforderung am Ausgang AUX angezeigt wird, der als Wartung oder Blinkleuchte und Wartung konfiguriert ist

(\* In der Europäischen Union EN12453 zur Begrenzung der Kraft und EN12445 für das Messverfahren anwenden.

(\*\*) Die Aufprallkräfte können durch die Verwendung von verformbaren Leisten reduziert werden.

## MONTAGEANLEITUNG

TABELLE "B" - MENÜ LOGIKEN - (LeGlc)

Logik	Definition	Default	Die vorgenommene Einstellung markieren	Optionen																									
tCR	Zeit automatische Schließung	0	0	Logik nicht aktiv																									
			1	Aktiviert die automatische Schließung																									
SchnELLSchLIES	Schnelle Schließung	0	0	Logik nicht aktiv																									
			1	Schließt drei Sekunden nach der Freigabe der Fotozellen, ohne das Ende der eingestellten TCA abzuwarten.																									
bEL Schrikt Schrikt	Bewegung Schritt Schritt	0	0	Die als Start E, Start I und Ped konfigurierten Eingänge funktionieren mit der Logik 4 Schritte.																									
			1	Die als Start E, Start I und Ped konfigurierten Eingänge funktionieren mit der Logik 3 Schritte. Der Impuls während der Schließungsphase kehrt die Bewegung um.																									
			2	Die als Start E, Start I und Ped konfigurierten Eingänge funktionieren mit der Logik 2 Schritte. Bei jedem Impuls wird die Bewegung umgekehrt.																									
<table border="1" style="width: 100%; border-collapse: collapse;"> <thead> <tr> <th colspan="4">Bewegung Schritt Schritt</th> </tr> <tr> <th></th> <th>2-SCHRITT</th> <th>3-SCHRITT</th> <th>4-SCHRITT</th> </tr> </thead> <tbody> <tr> <td>GESCHLOSSEN</td> <td rowspan="2">ÖFFNUNG</td> <td rowspan="2">ÖFFNUNG</td> <td>ÖFFNUNG</td> </tr> <tr> <td>BEI SCHLIESSUNG</td> <td>STOPP</td> </tr> <tr> <td>OFFEN</td> <td rowspan="2">SCHLIESSUNG</td> <td>SCHLIESSUNG</td> <td>SCHLIESSUNG</td> </tr> <tr> <td>BEI ÖFFNUNG</td> <td>NACH STOPP</td> <td>STOPP+ TCA</td> </tr> <tr> <td>NACH STOP</td> <td>ÖFFNUNG</td> <td>ÖFFNUNG</td> <td>ÖFFNUNG</td> </tr> </tbody> </table>					Bewegung Schritt Schritt					2-SCHRITT	3-SCHRITT	4-SCHRITT	GESCHLOSSEN	ÖFFNUNG	ÖFFNUNG	ÖFFNUNG	BEI SCHLIESSUNG	STOPP	OFFEN	SCHLIESSUNG	SCHLIESSUNG	SCHLIESSUNG	BEI ÖFFNUNG	NACH STOPP	STOPP+ TCA	NACH STOP	ÖFFNUNG	ÖFFNUNG	ÖFFNUNG
Bewegung Schritt Schritt																													
	2-SCHRITT	3-SCHRITT	4-SCHRITT																										
GESCHLOSSEN	ÖFFNUNG	ÖFFNUNG	ÖFFNUNG																										
BEI SCHLIESSUNG			STOPP																										
OFFEN	SCHLIESSUNG	SCHLIESSUNG	SCHLIESSUNG																										
BEI ÖFFNUNG		NACH STOPP	STOPP+ TCA																										
NACH STOP	ÖFFNUNG	ÖFFNUNG	ÖFFNUNG																										
Encoder	Encoder	2 (LEO B CBB DL2 3 120 F02) (LEO B CBB DL2 3 120 F02 PHOT USA16) (LEO B CBB DL2 3 230 L02)  1 (LEO B CBB DL2 3 230 SV)	0	Betrieb mit deaktiviertem Encoder <b>ACHTUNG</b> Diese Einstellung deaktiviert jegliche Quetschschutzeinrichtungen und bringt somit schwerwiegende Sicherheitsrisiken mit sich! Sicherheitskontaktleisten am Schließ- und Öffnungsrand installieren oder auf Totmannbetrieb umstellen (siehe Totmannbetrieb-Logik). Die Verlangsamungsabstände werden anhand der vom Tor benötigten Zeit geschätzt. Für eine genauere Einstellung des Verlangsamungspunktes Encoder = 1 oder 2 setzen.  Nur bei LEO B CBB DL2 3 230 SV, in diesem Modus kann der Motor nur bei niedriger Drehzahl laufen.																									
			1	Betrieb mit Encoder als Positionssensor für die Erfassung der Verlangsamungsquote. Erfassung Tor blockiert. Manuelle Einstellung der Parameter "Kraft Öffnung", "Kraft Schließung", "Kraft Verlangsamung Öffnung" und "Kraft Verlangsamung Schließung".																									
			2	Automatischer Betrieb mit Encoder: Verlangsamung und Hinderniserfassung über Encoder. Einstellung der Hindernisempfindlichkeit (Parameter Kraft Öffnung, Kraft Schließung, Kraft Verlangsamung Öffnung, Kraft Verlangsamung Schließung) (Default).																									
VORALARm	Voralarm	0	0	Die Blinkleuchte geht gleichzeitig mit dem Starten des Motors / der Motoren an.																									
			1	Die Blinkleuchte geht ca. drei Sekunden vor dem Starten des Motors / der Motoren an.																									
Mann anwesend	Mann anwesend	0	0	Funktionsweise im Impulsen.  Funktionsweise Mann anwesend. Der Eingang 61 wird als OPEN UP konfiguriert. Der Eingang 62 wird als CLOSE UP konfiguriert. Das Manöver wird fortgesetzt, solange die Tasten OPEN UP oder CLOSE UP gedrückt gehalten werden.																									
			2	<b>ACHTUNG: Die Sicherheitsvorrichtungen sind nicht aktiv.</b> Funktionsweise Mann anwesend Emergency. Normalerweise Funktionsweise mit Impulsen. Falls die Karte der Test der Sicherheitsvorrichtungen (Fotozelle oder Leiste, Er0x) drei Mal in Folge nicht besteht, wird die Funktionsweise Mann anwesend nach dem Loslassen der Tasten OPEN UP - CLOSE UP für eine Minute aktiviert. Der Eingang 61 wird als OPEN UP konfiguriert. Der Eingang 62 wird als CLOSE UP konfiguriert. <b>ACHTUNG: Mit Mann anwesend Emergency sind die Sicherheitsvorrichtungen nicht aktiv.</b>																									
InPULSbL. RUF	Blockiert Öffnungsimpulse	0	0	Der Impuls der als Start E, Start I und Ped konfigurierten Eingänge hat Auswirkung während der Öffnung.																									
			1	Der Impuls der als Start E, Start I und Ped konfigurierten Eingänge hat keine Auswirkung während der Öffnung.																									
InPULSbL. tCR	Blockiert TCA-Impulse	0	0	Der Impuls der als Start E, Start I und Ped konfigurierten Eingänge hat Auswirkung während der Pause TCA.																									
			1	Der Impuls der als Start E, Start I und Ped konfigurierten Eingänge hat keine Auswirkung während der Pause TCA.																									

# MONTAGEANLEITUNG

D814094 0AA00\_04

Logik	Definition	Default	Die vorgenommene Einstellung markieren	Optionen
InPUL5bL2U	Blockieren Impulse Schließen	0	0	Der Impuls der Eingänge, die als Start E, Start I und Ped konfiguriert sind, hat beim Schließen Auswirkung.
			1	Der Impuls der Eingänge, die als Start E, Start I und Ped konfiguriert sind, hat beim Schließen keine Auswirkung.
Inu r icht oFFnUnG	Richtungsumkehrung Öffnung	0	0	Funktionsweise Standard (Siehe Fig. G, Pos. 1).
			1	Die Öffnungsrichtung wird gegenüber der Standardfunktionsweise umgekehrt (Siehe Fig. G, Pos. 2)
SAFE 1	Konfiguration des Sicherheitseingangs SAFE 1. 72	0 (LEO B CBB DL2 3 120 F02) 1 (LEO B CBB DL2 3 230 L02) 2 (LEO B CBB DL2 3 230 SV)	0	Als Phot konfigurierter Eingang, Fotozelle.
			1	Als Phot test konfigurierter Eingang, überprüfte Fotozelle.
			2	Als Phot op konfigurierter Eingang, Fotozelle aktiv nur bei Öffnung.
			3	Als Phot op test konfigurierter Eingang, überprüfte Fotozelle aktiv nur bei Öffnung.
SAFE 2	Konfiguration des Sicherheitseingangs SAFE 2. 74	6	4	Als Phot cl konfigurierter Eingang, Fotozelle aktiv nur bei Schließung.
			5	Als Phot cl test konfigurierter Eingang, überprüfte Fotozelle aktiv nur bei Schließung.
SAFE 3	Konfiguration des Sicherheitseingangs SAFE 3. 77	2	6	Als Bar konfigurierter Eingang, Tasteleiste.
			7	Als Bar konfigurierter Eingang, überprüfte Tasteleiste.
			8	Eingang konfiguriert als Bar 8k2 (Nicht aktiv an SAFE 3).
			9	Eingang konfiguriert als Bar OP, Tasteleiste mit Inversion nur aktiv bei Öffnung. Bei Schließung wird die Bewegung angehalten.
			10	Eingang konfiguriert als Bar OP TEST, überprüfte Tasteleiste mit Inversion nur aktiv bei Öffnung. Bei Schließung wird die Bewegung angehalten.
			11	Eingang konfiguriert als Bar OP 8k2, Tasteleiste mit Inversion nur aktiv bei Öffnung. Bei Schließung wird die Bewegung angehalten. <b>(Nicht aktiv an SAFE 3).</b>
			12	Eingang konfiguriert als Bar CL, Tasteleiste mit Inversion nur aktiv bei Schließung. Bei Öffnung wird die Bewegung angehalten.
			13	Eingang konfiguriert als Bar CL TEST, überprüfte Tasteleiste mit Inversion nur aktiv bei Schließung. Bei Öffnung wird die Bewegung angehalten.
14	Eingang konfiguriert als Bar CL 8k2, Tasteleiste mit Inversion nur aktiv bei Schließung. Bei Öffnung wird die Bewegung angehalten. <b>(Nicht aktiv an SAFE 3).</b>			
Ic 1	Konfiguration des Steuereingangs IC 1. 61	0	0	Als Start E konfigurierter Eingang.
			1	Als Start I konfigurierter Eingang.
Ic 2	Konfiguration des Steuereingangs IC 2. 62	4	2	Als Open konfigurierter Eingang.
			3	Als Close konfigurierter Eingang.
Ic 3	Konfiguration des Steuereingangs IC 3. 64	2	4	Als Ped konfigurierter Eingang.
			5	Als Timer konfigurierter Eingang.
Ic 4	Konfiguration des Steuereingangs IC 4. 65	3	6	Als Fußgängertimer konfigurierter Eingang.
Ich	Konfiguration des Befehl 1. Funkkanal		0	Befehl Funk konfiguriert als START E.
			1	Befehl Funk konfiguriert als Start I.
			2	Befehl Funk konfiguriert als Open.
2ch	Konfiguration des Befehl 2. Funkkanal		3	Befehl Funk konfiguriert als Close
			4	Befehl Funk konfiguriert als Ped
			5	Befehl Funk konfiguriert als STOP
3ch	Konfiguration des Befehl 3. Funkkanal		6	Befehl Funk konfiguriert als AUX0 **
			7	Nicht verwendet
			8	Nicht verwendet
4ch	Konfiguration des Befehl 4. Funkkanal		9	Befehl Funk konfiguriert als AUX3**
			10	Befehl Funk konfiguriert als EXPO1**
			11	Befehl Funk konfiguriert als EXPO2**
AUX 0	Konfiguration des Ausgangs AUX 0. 20-21	6	0	Ausgang konfiguriert als monostabiler Funkkanal
			1	Als SCA konfigurierter Ausgang, Kontrollleuchte Tor offen.
			2	Als Befehl Notbeleuchtung konfigurierter Ausgang.
			3	Als Befehl Zonenbeleuchtung konfigurierter Ausgang.
			4	Ausgang konfiguriert als Treppenbeleuchtung
			5	Ausgang konfiguriert als Alarm
			6	Ausgang konfiguriert als Blinkleuchte
			7	Ausgang konfiguriert als einrastendes Schloss
AUX 3 (Nur aktiv bei LEO B CBB DL2 3 120 F02 PHOT USA16) LEO B CBB DL2 3 120 F02 (Nur für SW-Versionen ≥ 7.08)	Konfiguration des Ausgangs AUX 3. 26-27	0	8	Ausgang konfiguriert als Magnet-Schloss
			9	Ausgang, konfiguriert als Wartung.
			10	Ausgang, konfiguriert als Blinkleuchte und Wartung.
			11	Nicht verwendet
			12	Ausgang konfiguriert als Einbruchschutz
			13	Ausgang konfiguriert als Status Tor
			14	Ausgang konfiguriert als bistabiler Funkkanal
			15	Ausgang konfiguriert als timergesteuerter Funkkanal
FEST code	Fester Code	0	0	Der Empfänger ist für den Betrieb mit Rolling-Code konfiguriert. Die Clonen mit festem Code werden nicht akzeptiert.
			1	Der Empfänger ist für den Betrieb mit festem Code konfiguriert. Die Clonen mit festem Code werden akzeptiert.

## MONTAGEANLEITUNG

Logik	Definition	Default	Die vorgenommene Einstellung markieren	Optionen
Schutzniveau	Einstellung des Schutzniveaus	0	0	A – Das Passwort für den Zugang zum Menü Programmierung wird nicht angefordert. B – Aktiviert die Abspeicherung der Fernbedienungen über Funk. Diese Modalität wird in der Nähe der Bedientafel ausgeführt und macht keinen Zugang erforderlich: - Drücken Sie nacheinander die versteckte Taste und die normale Taste (T1-T2-T3-T4) eines bereits in der Standardmodalität mit dem Menü Funk abgespeicherten Senders. - Drücken Sie innerhalb von 10 Sekunden die versteckte Taste und die normale Taste (T1-T2-T3-T4) einer abzuspeichernden Fernbedienung. Der Empfänger verlässt die Programmiermodalität nach 10 Sekunden, innerhalb dieser Zeit können durch Wiederholung des vorausgehenden Punkts weitere neue Fernbedienungen eingegeben werden. C – Die automatische Eingabe der Klone über Funk wird aktiviert. Gestattet die Hinzufügung der mit der Universalprogrammierereinheit erstellten Klone sowie der programmierten Replays zum Speicher des Empfängers. D – Die automatische Eingabe der Replay über Funk wird aktiviert. Gestattet das Hinzufügen der programmierten Replay zum Speicher des Empfängers. E – Die Parameter der Karte können über das Netz U-link geändert werden.
			1	A – Das Passwort für den Zugang zum Programmierungsmenü wird angefordert. Das Default-Passwort ist 1234. Die Funktionen B – C – D – E bleiben bezogen auf die Funktionsweise 0 unverändert.
			2	A – Das Passwort für den Zugang zum Menü Programmierung wird angefordert. Das Default-Passwort ist 1234. B – Die Abspeicherung der Fernbedienungen über Funk wird deaktiviert. C – Die automatische Eingabe der Klone über Funk wird deaktiviert. Die Funktionen D – E bleiben bezogen auf die Funktionsweise 0 unverändert.
			3	A – Das Passwort für den Zugang zum Menü Programmierung wird angefordert. Das Default-Passwort ist 1234. B – Die Abspeicherung der Fernbedienungen über Funk wird deaktiviert. D – Die automatische Eingabe der Replay über Funk wird deaktiviert. Die Funktion E bleibt bezogen auf die Funktionsweise 0 unverändert.
			4	A – Das Passwort für den Zugang zum Menü Programmierung wird angefordert. Das Default-Passwort ist 1234. B – Die Abspeicherung der Fernbedienungen über Funk wird deaktiviert. C – Die automatische Eingabe der Klone über Funk wird deaktiviert. D – Die automatische Eingabe der Replay über Funk wird deaktiviert. E – Die Möglichkeit der Änderung der Parameter der Karte über das Netz U-link wird deaktiviert. Die Fernbedienungen werden nur mit dem entsprechen Menü Funk abgespeichert. WICHTIG: Dieses hohe Sicherheitsniveau verhindert sowohl den Zugriff durch unerwünschte Klone, als auch gegebenenfalls vorhandene Funkstörungen.
SERIELLER Modus	Serieller Modus (Identifiziert die Konfiguration der Karte bei einem BFT-Netzanschluss.)	0	0	SLAVE Standard: Die Karte empfängt und sendet Befehle/Diagnose/usw.
			1	MASTER Standard: Die Karte sendet Aktivierungsbefehle (START, OPEN, CLOSE, PED, STOP) und andere Karten.
			2	SLAVE entgegengesetzte Tür in lokalem Netz: Die Karte ist der Slave in einem Netz mit entgegengesetzter Tür ohne intelligentes Modul. Fig. F)
			3	MASTER entgegengesetzte Tür in lokalem Netz: Die Karte ist der Master in einem Netz mit entgegengesetzter Tür ohne intelligentes Modul. Fig. F)
Adresse	Adresse	0	[ ____ ]	Identifiziert die Adresse von 0 bis 119 der Karte in einer lokalen BFT-Netzverbindung. (siehe Abschnitt OPTIONALE MODULE U-LINK)
EXP11	Konfiguration des Eingangs EXP11 der erweiterungskarte Eingänge/Ausgänge 1-2	1	0	Als Befehl Start E konfigurierter Eingang.
			1	Als Befehl Start I konfigurierter Eingang.
			2	Als Befehl Open konfigurierter Eingang.
			3	Als Befehl Close konfigurierter Eingang.
			4	Als Befehl Ped konfigurierter Eingang.
			5	Als Befehl Timer konfigurierter Eingang.
			6	Als Befehl Fußgänger konfigurierter Eingang.
			7	Als Sicherheit Phot op konfigurierter Eingang, Fotozelle.
			8	Als Sicherheit Phot op konfigurierter Eingang, Fotozelle aktiv nur bei Öffnung.
			9	Als Sicherheit Phot cl konfigurierter Eingang, Fotozelle aktiv nur bei Schließung.
			10	Als Sicherheit Bar konfigurierter Eingang, Tastleiste.
			11	Eingang konfiguriert als Sicherheit Bar OP, Tastleiste mit Inversion nur aktiv bei Öffnung, bei Schließung wird die Bewegung angehalten.
			12	Eingang konfiguriert als Sicherheit Bar CL, Tastleiste mit Inversion nur aktiv bei Schließung, bei Öffnung wird die Bewegung angehalten.
			13	Als Sicherheit Phot test konfigurierter Eingang, überprüfte Fotozelle, Der Eingang 3 (EXP12) der Erweiterungskarte Eingänge/Ausgänge wird automatisch auf Eingang Überprüfung Sicherheitsvorrichtungen umgeschaltet, EXPFAULT1.
			14	Eingang konfiguriert als Sicherheit Phot op test, überprüfte Fotozelle nur aktiv bei Öffnung. Der Eingang 3 (EXP12) der Erweiterungskarte Eingänge/Ausgänge wird automatisch umgeschaltet auf Eingang Überprüfung Sicherheitsvorrichtungen, EXPFAULT1.
			15	Eingang konfiguriert als Sicherheit Phot cl test, überprüfte Fotozelle nur aktiv bei Schließung. Der Eingang 3 (EXP12) der Erweiterungskarte Eingänge/Ausgänge wird automatisch umgeschaltet auf Eingang Überprüfung Sicherheitsvorrichtungen, EXPFAULT1.
			16	Als Sicherheit Bar konfigurierter Eingang, überprüfte Tastleiste. Der Eingang 3 (EXP12) der Erweiterungskarte Eingänge/Ausgänge wird automatisch auf Eingang Überprüfung Sicherheitsvorrichtungen umgeschaltet, EXPFAULT1.
			17	Eingang konfiguriert als Sicherheit Bar OP test, überprüfte Tastleiste mit Inversion nur aktiv bei Öffnung, bei Schließung wird die Bewegung angehalten. Der Eingang 3 (EXP12) der Erweiterungskarte Eingänge/Ausgänge wird automatisch auf Eingang Überprüfung Sicherheitsvorrichtungen umgeschaltet, EXPFAULT1.
			18	Eingang konfiguriert als Sicherheit Bar CL test, überprüfte Tastleiste mit Inversion nur aktiv bei Schließung, bei Öffnung wird die Bewegung angehalten. Der Eingang 3 (EXP12) der Erweiterungskarte Eingänge/Ausgänge wird automatisch auf Eingang Überprüfung Sicherheitsvorrichtungen umgeschaltet, EXPFAULT1.
EXP12	Konfiguration des Eingangs EXP12 der erweiterungskarte Eingänge/Ausgänge 1-3	0	0	Als Befehl Start E konfigurierter Eingang.
			1	Als Befehl Start I konfigurierter Eingang.
			2	Als Befehl Open konfigurierter Eingang.
			3	Als Befehl Close konfigurierter Eingang.
			4	Als Befehl Ped konfigurierter Eingang.
			5	Als Befehl Timer konfigurierter Eingang.
			6	Als Befehl Fußgänger konfigurierter Eingang.
			7	Als Sicherheit Phot konfigurierter Eingang, Fotozelle.
			8	Als Sicherheit Phot op konfigurierter Eingang, Fotozelle aktiv nur bei Öffnung.
			9	Als Sicherheit Phot cl konfigurierter Eingang, Fotozelle aktiv nur bei Schließung.
			10	Als Sicherheit Bar konfigurierter Eingang, Tastleiste.
			11	Eingang konfiguriert als Sicherheit Bar OP, Tastleiste mit Inversion nur aktiv bei Öffnung, bei Schließung wird die Bewegung angehalten.
			12	Eingang konfiguriert als Sicherheit Bar CL, Tastleiste mit Inversion nur aktiv bei Schließung, bei Öffnung wird die Bewegung angehalten.

# MONTAGEANLEITUNG

D814094 0AA00\_04

Logik	Definition	Default	Die vorgenommene Einstellung markieren	Optionen
EXPO1	Konfigurierung des Ausgangs EXPO2 der Erweiterungskarte Eingänge/Ausgänge 4-5	11	0	Ausgang konfiguriert als monostabiler Funkkanal
			1	Als SCA konfigurierter Ausgang, Kontrollleuchte Tor offen.
			2	Als Befehl Notbeleuchtung konfigurierter Ausgang.
			3	Als Befehl Zonenbeleuchtung konfigurierter Ausgang.
			4	Ausgang konfiguriert als Treppenbeleuchtung.
EXPO2	Konfigurierung des Ausgangs EXPO2 der Erweiterungskarte Eingänge/Ausgänge 6-7	11	5	Ausgang konfiguriert als Alarm.
			6	Ausgang konfiguriert als Blinkleuchte.
			7	Ausgang konfiguriert als einrastendes Schloss.
			8	Ausgang konfiguriert als Magnet-Schloss.
			9	Ausgang, konfiguriert als Wartung.
			10	Ausgang, konfiguriert als Blinkleuchte und Wartung.
			11	Ausgang konfiguriert als Steuerung Ampel mit Karte TLB.
			12	Ausgang konfiguriert als Einbruchschutz
			13	Ausgang konfiguriert als Status Tor
			14	Ausgang konfiguriert als bistabiler Funkkanal
			15	Ausgang konfiguriert als timergesteuerter Funkkanal
AMPel vorbl inHEn	Vorblinken Ampel	0	0	Vorblinken ausgeschlossen.
			1	Rote Blinkleuchten für drei Sekunden bei Beginn des Manövers.
AMPel FEstroBE	Ampel dauerhaft rot	0	0	Rote Leuchten aus bei geschlossenem Tor.
			1	Rote Leuchten an bei geschlossenem Tor.

## Konfigurierung der Befehle Funkkanal

Logik CH= 0 - Eingang konfiguriert als Start E. Funktionsweise gemäß Logik <i>flou. Schr itk Schr itk</i> . Externer Start für Ampelsteuerung.
Logik CH= 1 - Eingang konfiguriert als Start I. Funktionsweise gemäß Logik <i>flou. Schr itk Schr itk</i> . Interner Start für Ampelsteuerung.
Logik CH= 2 - Eingang konfiguriert als Open. Der Befehl führt eine Öffnung aus.
Logik CH= 3 - Eingang konfiguriert als Close. Der Befehl führt die Schließung aus.
Logik CH= 4 - Eingang konfiguriert als Ped. Der Befehl führt eine partielle Fußgängeröffnung aus. Funktionsweise gemäß Logik <i>flou. Schr itk Schr itk</i>
Logik CH= 5 - Eingang konfiguriert als STOP. Der Befehl führt einen Stopp aus.
Logik CH= 6 - Eingang konfiguriert als AUX0. (**) Der Befehl aktiviert den Ausgang AUX0
Logik CH= 7 - Nicht verwendet
Logik= 8 - Nicht verwendet
Logik CH= 9 - Eingang konfiguriert als AUX3. (**) Der Befehl aktiviert den Ausgang AUX3
Logik CH= 10 - Eingang konfiguriert als EXPO1. (**) Der Befehl aktiviert den Ausganga EXPO1
Logik CH= 11 - Eingang konfiguriert als EXPO2. (**) Der Befehl aktiviert den Ausgang EXPO2

(\*\*) Nur aktiv, wenn der Ausgang als monostabiler Funkkanal, Notbeleuchtung, Zonenbeleuchtung, Treppenbeleuchtung, bistabiler Funkkanal oder timergesteuerter Funkkanal konfiguriert ist.

### TABELLE "C" - MENÜ FUNK - (rRd id)

Logik	Beschreibung
ZUFUEG 1ch	<b>Hinzufügen Taste 1ch</b> Ordnet die gewünschte Taste dem Befehl 1. Funkkanal zu.
ZUFUEG 2ch	<b>Hinzufügen Taste 2ch</b> Ordnet die gewünschte Taste dem Befehl 2. Funkkanal zu.
ZUFUEG 3ch	<b>Hinzufügen Taste 1ch</b> Ordnet die gewünschte Taste dem Befehl 3. Funkkanal zu.
ZUFUEG 4ch	<b>Hinzufügen Taste 2ch</b> Ordnet die gewünschte Taste dem Befehl 4. Funkkanal zu.
LoESchEn 64	<b>Liste löschen</b>  <b>ACHTUNG!</b> Entfernt alle abgespeicherten Fernbedienungen vollständig aus dem Speicher des Empfängers.
LoESchEn 1	<b>Löscht einzelne Fernbedienung</b> Entfernt eine Fernbedienung (wird bei Clone oder Replay deaktiviert). Schreiben Sie zum Auswählen der zu löschenden Fernbedienung die Position oder drücken Sie die Taste der zu löschenden Fernbedienung (die Position wird angezeigt)
cod rH	<b>Lesung Code Empfänger</b> Zeigt den Code des Empfängers an, der für das Clonen der Fernbedienungen erforderlich ist.



# ACCESO A LOS MENUS Fig. 1

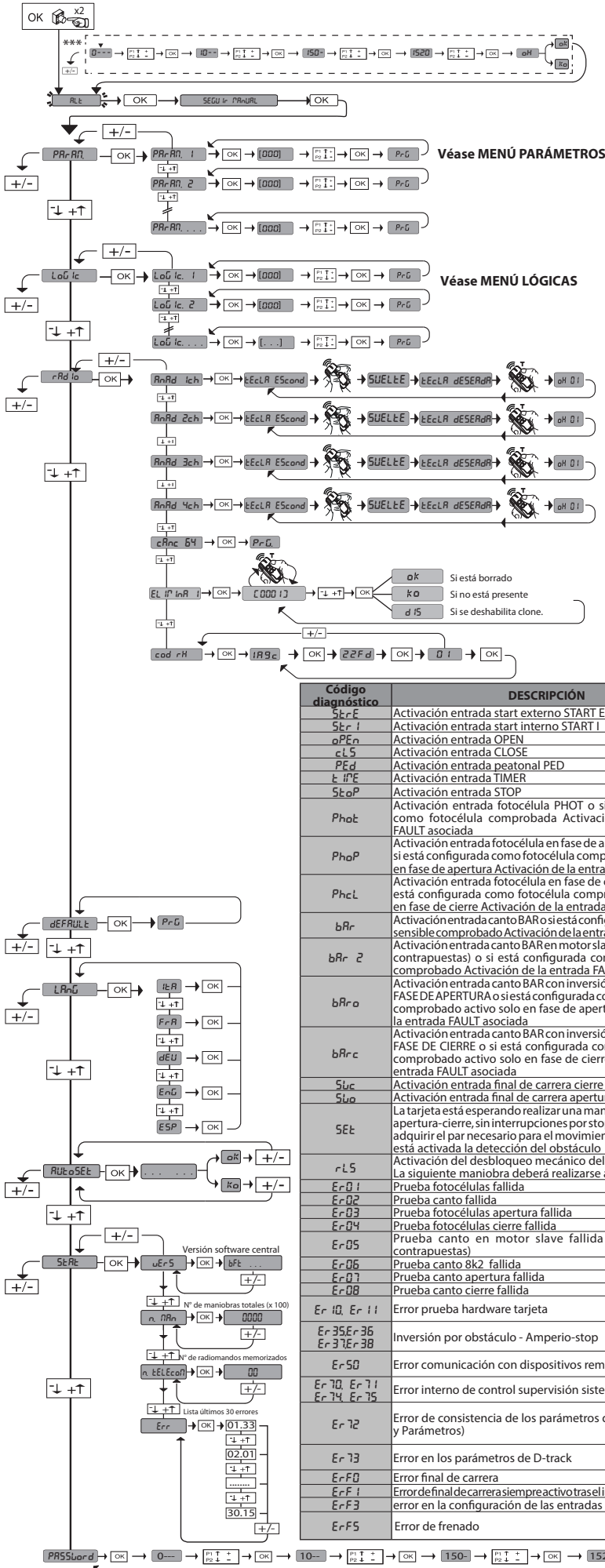

\*\*\* Introducción contraseña.  
Solicitud con lógica Nivel  
Protección configurada a 1, 2, 3, 4

**LEGENDA**

- + ↑ Desplazar hacia arriba
- ↓ Desplazar hacia abajo
- OK ↵ Confirmación/ Encendido pantalla
- ↵ Retorno al menú principal

solo con Encoder= 2

35.40

- Umbral obstáculos
- Fuerza instantánea motor

Código diagnóstico	DESCRIPCIÓN	NOTAS
St r E	Activación entrada start externo START E	
St r I	Activación entrada start interno START I	
o P E n	Activación entrada OPEN	
c L S	Activación entrada CLOSE	
P E d	Activación entrada peatonal PED	
t i M E	Activación entrada TIMER	
St o P	Activación entrada STOP	
Ph o t	Activación entrada fotocélula PHOT o si está configurada como fotocélula comprobada Activación de la entrada FAULT asociada	
Ph o P	Activación entrada fotocélula en fase de apertura PHOT OP o si está configurada como fotocélula comprobada activa solo en fase de apertura Activación de la entrada FAULT asociada	
Ph c L	Activación entrada fotocélula en fase de cierre PHOT CL o si está configurada como fotocélula comprobada activa solo en fase de cierre Activación de la entrada FAULT asociada	
b R r	Activación entrada canto BAR o si está configurada como canto sensible comprobado Activación de la entrada FAULT asociada	
b R r 2	Activación entrada canto BAR en motor slave (conexión hojas contrapuestas) o si está configurada como canto sensible comprobado Activación de la entrada FAULT asociada	
b R r o	Activación entrada canto BAR con inversión ACTIVA SOLO EN FASE DE APERTURA o si está configurada como canto sensible comprobado activo solo en fase de apertura, Activación de la entrada FAULT asociada	
b R r c	Activación entrada canto BAR con inversión ACTIVA SOLO EN FASE DE CIERRE o si está configurada como canto sensible comprobado activo solo en fase de cierre, Activación de la entrada FAULT asociada	
St r c	Activación entrada final de carrera cierre del motor SWC	
St r o	Activación entrada final de carrera apertura del motor SWO	
S E t	La tarjeta está esperando realizar una maniobra completa de apertura-cierre, sin interrupciones por stop intermedios para adquirir el par necesario para el movimiento. ¡ATENCIÓN! No está activada la detección del obstáculo.	
r L S	Activación del desbloqueo mecánico del motor. La siguiente maniobra deberá realizarse a baja velocidad.	
Er 01	Prueba fotocélulas fallida	Comprobar conexión fotocélulas y/o configuraciones lógicas
Er 02	Prueba canto fallida	Comprobar conexión cantos y/o configuraciones lógicas
Er 03	Prueba fotocélulas apertura fallida	comprobar conexión fotocélulas y/o configuración parámetros/lógicas
Er 04	Prueba fotocélulas cierre fallida	comprobar conexión fotocélulas y/o configuración parámetros/lógicas
Er 05	Prueba canto en motor slave fallida (conexión hojas contrapuestas)	Comprobar conexión cantos y/o configuraciones parámetros/lógicas
Er 06	Prueba canto 8k2 fallida	Comprobar conexión cantos y/o configuraciones parámetros/lógicas
Er 07	Prueba canto apertura fallida	Comprobar conexión cantos y/o configuraciones parámetros/lógicas
Er 08	Prueba canto cierre fallida	Comprobar conexión cantos y/o configuraciones parámetros/lógicas
Er 10, Er 11	Error prueba hardware tarjeta	- Comprobar conexiones al motor - Problemas hardware en la tarjeta (contactar con la asistencia técnica)
Er 35Er 36 Er 37Er 38	Inversión por obstáculo - Amperio-stop	Comprobar eventuales obstáculos a lo largo del recorrido ⚠ Controlar que el embrague mecánico no patine
Er 50	Error comunicación con dispositivos remotos	Comprobar la conexión con los dispositivos accesorios y/o tarjetas de expansión conectados vía serial.
Er 70, Er 71 Er 74, Er 75	Error interno de control supervisión sistema.	Probar apagar y volver a encender la tarjeta. Si el problema persiste, contactar con la asistencia técnica.
Er 72	Error de consistencia de los parámetros de central (Lógicas y Parámetros)	Pulsando OK se confirman las configuraciones detectadas. La tarjeta continuará funcionando con las configuraciones detectadas. ⚠ Hay que comprobar las configuraciones de la tarjeta (Parámetros y Lógicas).
Er 73	Error en los parámetros de D-track	Pulsando OK la tarjeta reanudará su funcionamiento con D-track predeterminado. ⚠ Hay que efectuar un autotest
Er FD	Error final de carrera	Comprobar conexiones de los finales de carrera
Er F I	Error de final de carrera siempre activo tras el inicio de la maniobra	Comprobar las conexiones del final de carrera, conexiones del motor
Er F3	error en la configuración de las entradas SAFE	Comprobar la correcta configuración de las entradas SAFE
Er F5	Error de frenado	El motor no consigue detener el movimiento en los tiempos máximos previstos. Compruebe el peso y la inclinación de la puerta.

ESPAÑOL

**2) GENERALIDADES**

El cuadro de mandos **LEO B CBB DL2 3 230 L02 - LEO B CBB DL2 3 230 SV - LEO B CBB DL2 3 120 F02- LEO B CBB DL2 3 120 F02 PHOT USA16** es entregado por el fabricante con configuración estándar. Cualquier modificación debe ser configurada mediante el programador con pantalla incorporada o mediante programador portátil universal. La Central soporta completamente el protocolo EELINK.

Las características principales son:

- Control de 1 motor monofásico
- Regulación electrónica del par
- Detección del obstáculo mediante barra sensible
- Detección del obstáculo mediante encoder (solo para **LEO B CBB DL2 3 230 L02 - LEO B CBB DL2 3 120 F02- LEO B CBB DL2 3 120 F02 PHOT USA16**)
- Entradas separadas para los dispositivos de seguridad
- Entradas de mando configurables
- Receptor radio incorporado rolling-code con clonación de transmisores.

La tarjeta cuenta con tablero de bornes desmontable para facilitar aún más su mantenimiento o sustitución. Es entregada con una serie de puentes precableados para facilitar su instalación en obra.

**Los puentes corresponden a los bornes: 70-71, 70-72, 70-74, 76-77. Si los bornes antes indicados son utilizados, quitar sus respectivos puentes.**

**⚠️ proteger los bordes peligrosos en conformidad con lo previsto por la norma EN12453 colocando cantos activos y utilizando las entradas SAFE1 y SAFE2 (para los modelos de cantos activos, remitirse a la tabla de los modelos apartado 2)**

	LEO B CBB DL2 3 230 L02	LEO B CBB DL2 3 120 F02	LEO B CBB DL2 3 120 F02 PHOT USA16	LEO B CBB DL2 3 230 SV
Alimentación	220-230V~ 50Hz/60Hz	120V~ ±10% 50Hz/60Hz	120V~ ±10% 50Hz/60Hz	220-230V~ 50Hz/60Hz
Detección de obstáculos con encoder	Presente	Presente Solo para versiones sw ≥ 7.08	Presente Solo para versiones sw ≥ 8.08	<b>NO PRESENTE</b> ⚠️ Para detectar los obstáculos, aplicar la costa activa: ASO SENTIR EDGE 115SK / BIRCHER EP45x99A1 (NO SUMINISTRADA)
Salida bornes 26-27: contacto N.O. (24V~/0,5A)	AUX3 configurable	AUX3 configurable	Salida para señal acústica	AUX3 configurable

**COMPROBACIÓN**

El cuadro **LEO B CBB DL2 3 230 L02 - LEO B CBB DL2 3 120 F02- LEO B CBB DL2 3 120 F02 PHOT USA16** realiza el control (comprobación) de los relés de marcha y de los dispositivos de seguridad (fotocélulas), antes de realizar cada ciclo de apertura y cierre.

En caso de defectos de funcionamiento, comprobar que los dispositivos conectados funcionen correctamente y controlar los cableados.

**3) DATOS TÉCNICOS**

Alimentación	220-230V~ 50Hz/60Hz (LEO B CBB DL2 3 230 L02) (LEO B CBB DL2 3 230 SV) 120V~ ±10% 50Hz/60Hz (LEO B CBB DL2 3 120 F02 PHOT USA16)
Aislamiento red/baja tensión	> 2MΩhm 500V ---
Temperatura de funcionamiento	-20 / +55°C
Protección térmica	En el interior del motor
Resistencia dieléctrica	rete/bt 3750V~ por 1 minuto
Potencia máxima motores	750W
Alimentación accesorios	24V~ (1A absorción máx.) 24V~safe
AUX 0	Contacto alineado 220-230V~N.O. (40W max) (LEO B CBB DL2 3 230 L02) Contacto alineado 120V~N.O. (40W max) (LEO B CBB DL2 3 120 F02/ LEO B CBB DL2 3 120 F02 PHOT USA16)
AUX 3 / Salida señal acústica	Contacto N.O. (24V~/0,5A máx.)
Dimensiones	146x170x60mm
Fusibles	véase Fig. B
Nº combinaciones	4 mil millones
Nº máx. radiomandos memorizables	63

**Versiones de transmisores que se pueden utilizar: Todos los transmisores ROLLING CODE compatibles con ((€R-Ready))**

**4) DISPOSICIÓN DE TUBOS Fig. A**

**5) CONEXIONES TABLERO DE BORNES Fig. B**

**ADVERTENCIAS** - En las operaciones de cableado e instalación seguir las normas vigentes y los principios de buena técnica.

Los conductores alimentados con tensiones diferentes deben estar físicamente separados, o bien deben estar debidamente aislados con aislamiento suplementario de al menos 1 mm.

Los conductores deben estar unidos por una fijación suplementaria cerca de los bornes, por ejemplo mediante abrazaderas.

Todos los cables de conexión deben ser mantenidos adecuadamente alejados del disipador.

**CONEXIONES Y CONFIGURACIÓN TABLERO DE BORNES**

	Borne	Definición	Descripción
Alimentación	L	FASE	Alimentación monofásica 220-230V~ ±10%, 50-60Hz, con cable de puesta a tierra. (LEO B CBB DL2 3 230 L02 - LEO B CBB DL2 3 230 SV).
	N	NEUTRO	
	GND	TIERRA	Alimentación monofásica 120V~ ±10%, 50-60Hz, con cable de puesta a tierra. (LEO B CBB DL2 3 120 F02/ LEO B CBB DL2 3 120 F02 PHOT USA16).
Motor	10	MARCHA + COND	Conexión motor. MARCHA + COND Marcha Motor y condensador
	11	COM	
	12	MARCHA + COND	COM Común Motor
	13	COND BOOST	10-13 Conexión del condensador adicional de "boost" (solo para LEO B CBB DL2 3 230 SV)
Aux	20	AUX 0 - CONTACTO ALIMENTADO 220 230V~ (LEO B CBB DL2 3 230 L02) (LEO B CBB DL2 3 230 SV) ALIMENTADO 120V~ (LEO B CBB DL2 3 120 F02) (LEO B CBB DL2 3 120 F02 PHOT USA16)	Salida configurable AUX 0 - Default PARPADEANTE. CANAL RADIO MONOESTABLE/ INDICADOR CANCELA ABIERTA SCA/ Mando LUZ CORTESÍA/ Mando LUZ ZONA/ LUZ ESCALERAS/ ALARMA CANCELA ABIERTA/ INDICADOR PARPADEANTE/ CERRADURA ELÉCTRICA DE RESORTE/ CERRADURA ELÉCTRICA CON IMANES/MANTENIMIENTO/PARPADEANTE Y MANTENIMIENTO / ANTIRROBO /ESTADO CANCELA / CANAL RADIO BIESTABLE / CANAL RADIO TEMPORIZADO. Consultar la tabla "Configuración de las salidas AUX".
	21		
	26	AUX 3 - CONTACTO LIBRE (N.O.) LEO B CBB DL2 3 230 L02 (LEO B CBB DL2 3 230 SV) LEO B CBB DL2 3 120 F02	Salida configurable AUX 3 - Default Salida 2ºCANAL RADIO. CANAL RADIO MONOESTABLE/ INDICADOR CANCELA ABIERTA SCA/ Mando LUZ CORTESÍA/ Mando LUZ ZONA/ LUZ ESCALERAS/ ALARMA CANCELA ABIERTA/ INDICADOR PARPADEANTE/ CERRADURA ELÉCTRICA DE RESORTE/ CERRADURA ELÉCTRICA CON IMANES/MANTENIMIENTO/PARPADEANTE Y MANTENIMIENTO / ANTIRROBO / ESTADO CANCELA / CANAL RADIO BIESTABLE / CANAL RADIO TEMPORIZADO. Consultar la tabla "Configuración de las salidas AUX".
	27		
	26	Salida configurada como alarma UL LEO B CBB DL2 3 120 F02 PHOT USA16	Activación: 2 detecciones de obstáculo consecutivas no interrumpidas desde el final de carrera Desactivación: después de 300s o después de la eliminación de la entrada "STOP"
Final de carrera 1 motor (modelo no ULTRA)	41	+ REF SWE	Común final de carrera
	42	SWC	Final de carrera de cierre SWC (N.C.). (No conecte ni puentee si el final de carrera magnético está presente)
	43	SWO	Final de carrera de apertura SWO (N.C.). (No conecte ni puentee si el final de carrera magnético está presente)
Final de carrera magnético 1 motor	JP32		Conexión final de carrera magnético
Alimentación accesorios	50	24V-	Salida alimentación accesorios.
	51	24V+	
	52	24 Vsafe+	Salida alimentación para dispositivos de seguridad comprados (transmisor fotocélulas y transmisor canto sensible). Salida activa sólo durante el ciclo de maniobra.

# MANUAL DE INSTALACIÓN

	Borne	Definición	Descripción
<b>Mandos</b>	60	Común	Común entradas IC 1 y IC 2
	61	IC 1	Entrada de mando configurable 1 (N.O.) - Default START E. START E / START I / OPEN / CLOSE / PED / TIMER / TIMER PED. Consultar la tabla "Configuración de las entradas de mando".
	62	IC 2	Entrada de mando configurable 2 (N.O.) - Default PED. START E / START I / OPEN / CLOSE / PED / TIMER / TIMER PED. Consultar la tabla "Configuración de las entradas de mando".
	63	Común	Común entradas I3 1 y IC 4
	64	IC 3	Entrada de mando configurable 1 (N.O.) - Default OPEN. START E / START I / OPEN / CLOSE / PED / TIMER / TIMER PED. Consultar la tabla "Configuración de las entradas de mando".
	65	IC 4	Entrada de mando configurable 2 (N.O.) - Default CLOSE. START E / START I / OPEN / CLOSE / PED / TIMER / TIMER PED. Consultar la tabla "Configuración de las entradas de mando".
<b>Dispositivos de seguridad</b>	70	Común	Común entradas STOP, SAFE 1 y SAFE 2
	71	STOP	El mando interrumpe la maniobra. (N.C.) Si no se utiliza, dejar el puente conectado.
	72	SAFE 1	Entrada de seguridad configurable 1 (N.C.) - Default PHOT. PHOT / PHOT TEST / PHOT OP / PHOT OP TEST / PHOT CL / PHOT CL TEST / BAR / BAR TEST / BAR 8K2 / BAR OP / BAR OP TEST / BAR 8K2 OP / BAR CL / BAR CL TEST / BAR 8K2 CL. Consultar la tabla "Configuración de las entradas de seguridad".
	73	FAULT 1	Entrada comprobación dispositivos de seguridad conectados al SAFE 1.
	74	SAFE 2	Entrada de seguridad configurable 2 (N.C.) - Default BAR. PHOT / PHOT TEST / PHOT OP / PHOT OP TEST / PHOT CL / PHOT CL TEST / BAR / BAR TEST / BAR 8K2 / BAR OP / BAR OP TEST / BAR 8K2 OP / BAR CL / BAR CL TEST / BAR 8K2 CL. Consultar la tabla "Configuración de las entradas de seguridad".
	75	FAULT 2	Entrada comprobación dispositivos de seguridad conectados al SAFE 2.
	76	Común	Común entradas SAFE 3
	77	SAFE 3	Entrada de seguridad configurable 3 (N.C.) - Default PHOT OP. PHOT / PHOT TEST / PHOT OP / PHOT OP TEST / PHOT CL / PHOT CL TEST / BAR / BAR TEST / BAR OP / BAR OP TEST / BAR CL / BAR CL TEST. Consultar la tabla "Configuración de las entradas de seguridad".
78	FAULT 3	Entrada comprobación dispositivos de seguridad conectados al SAFE 3.	
<b>Antena</b>	Y	ANTENA	Entrada antena. Usar una antena sintonizada en 433 MHz. Para la conexión Antena-Receptor, usar cable coaxial RG58. La presencia de cuerpos metálicos junto a la antena, puede perturbar la recepción radio. En caso de alcance escaso del transmisor, hay que situar la antena en un punto más adecuado.
	#	SHIELD	

## Configuración de las salidas AUX

Lógica Aux= 0 - Salida CANAL RADIO MONOESTABLE. El contacto permanece cerrado durante 1 seg. cuando se activa el canal radio.
Lógica Aux= 1 - Salida INDICADOR CANCELA ABIERTA SCA. El contacto permanece cerrado durante la fase de apertura y con la hoja abierta, intermitente durante la fase de cierre, abierto con hoja cerrada.
Lógica Aux= 2 - Salida mando LUZ DE CORTESÍA. El contacto permanece cerrado durante 90 segundos después de la última maniobra.
Lógica Aux= 3 - Salida mando LUZ DE ZONA. El contacto permanece cerrado durante todo la maniobra.
Lógica Aux= 4 - Salida LUZ ESCALERAS. El contacto queda cerrado durante 1 segundo al comienzo de la maniobra.
Lógica Aux= 5 - Salida ALARMA CANCELA ABIERTA. El contacto queda cerrado si la hoja queda abierta durante un tiempo doble respecto al TCA configurado.
Lógica Aux= 6 - Salida para INDICADOR PARPADEANTE. El contacto queda cerrado durante el desplazamiento de las hojas.
Lógica Aux= 7 - Salida para CERRADURA ELÉCTRICA DE RESORTE. El contacto queda cerrado durante 2 segundos en cada apertura y en cada cierre.
Lógica Aux= 8 - Salida para CERRADURA ELÉCTRICA CON IMANES. El contacto queda cerrado con la cancela cerrada y durante la maniobra de cierre.
Lógica Aux= 9 - Salida MANTENIMIENTO. El contacto permanece cerrado cuando se alcanza el valor configurado en el parámetro Mantenimiento, para señalar la solicitud de mantenimiento.
Lógica Aux= 10 - Salida PARPADEANTE Y MANTENIMIENTO. El contacto queda cerrado durante el desplazamiento de las hojas. Si se alcanza el valor configurado en el parámetro Mantenimiento, al final de la maniobra, con hoja cerrada, el contacto por 4 veces se cierra durante 10 s y se abre durante 5 s para señalar la solicitud de mantenimiento.
Lógica Aux= 11 - No utilizado
Lógica Aux= 12 - Salida antirobo: el contacto se cierra si la cancela es desplazada del final de carrera sin que el motor sea alimentado. El contacto se abre después de un mando de un pulsador o radiomando.
Lógica AUX= 13 - Salida ESTADO CANCELA. El contacto queda cerrado cuando la cancela está cerrada.
Lógica AUX= 14 - Salida CANAL RADIO BIESTABLE El contacto cambia de estado (abierto-cerrado) cuando se activa el canal radio
Lógica AUX= 15 - Salida CANAL RADIO TEMPORIZADA El contacto queda cerrado durante un tiempo programable cuando se activa el canal Radio (tiempo salida) Si durante dicho tiempo se pulsa nuevamente la tecla, se reanuda el conteo del tiempo.

## Configuración de las entradas de mando

Lógica IC= 0 - Entrada configurada como Start E. Funcionamiento según la L   G   IC R   P <sub>OU</sub>   PR5 <sub>o</sub>   PR5 <sub>o</sub> . Start externo para la gestión semáforo.
Lógica IC= 1 - Entrada configurada como Start I. Funcionamiento según la L   G   IC R   P <sub>OU</sub>   PR5 <sub>o</sub>   PR5 <sub>o</sub> . Start interno para la gestión semáforo.
Lógica IC= 2 - Entrada configurada como Open. El mando realiza una apertura. Si la entrada permanece cerrada, las hojas permanecen abiertas hasta la apertura del contacto. Con contacto abierto la automatización se cierra después del tiempo de tca, si estuviera activado.
Lógica IC= 3 - Entrada configurada como Close. El mando realiza una fase de cierre.
Lógica IC= 4 - Entrada configurada como Ped. El mando realiza una fase de apertura peatonal, parcial. Funcionamiento según la L   G   IC R   P <sub>OU</sub>   PR5 <sub>o</sub>   PR5 <sub>o</sub>
Lógica IC= 5 - Entrada configurada como Timer. Funcionamiento análogo al open pero el cierre es garantizado incluso tras la ausencia de red.
Lógica IC= 6 - Entrada configurada como Timer Ped. El mando realiza una fase de apertura peatonal, parcial. Si la entrada permanece cerrada, la hoja permanece abierta hasta la apertura del contacto. Si la entrada permanece cerrada y se activa un mando de Start E, Start I u Open, se realiza una maniobra completa para luego restaurarse en fase de apertura peatonal. El cierre es garantizado incluso tras la ausencia de red.

## Configuración de las entradas de seguridad

Lógica SAFE= 0 - Entrada configurada como Phot, fotocélula no comprobada (*). (Fig. D, Ref. 1) Permite conectar dispositivos no equipados con contacto complementario de comprobación. En caso de oscurecimiento, las fotocélulas se activan tanto en fase de apertura como de cierre. Un oscurecimiento de la fotocélula en fase de cierre, invierte el movimiento sólo tras la desactivación de la fotocélula. Si no se utiliza, dejar el puente conectado.
Lógica SAFE= 1 - Entrada configurada como Phot test, fotocélula comprobada. (Fig. D, Ref. 2). Activa la comprobación de las fotocélulas al comienzo de la maniobra. En caso de oscurecimiento, las fotocélulas se activan tanto en fase de apertura como de cierre. Un oscurecimiento de la fotocélula en fase de cierre, invierte el movimiento sólo tras la desactivación de la fotocélula.
Lógica SAFE= 2 - Entrada configurada como Phot op, fotocélula activa sólo en fase de apertura no comprobada (*). (Fig. D, Ref. 1) Permite conectar dispositivos no equipados con contacto complementario de comprobación. En caso de oscurecimiento, excluye el funcionamiento de la fotocélula en fase de cierre. En fase de apertura bloquea el movimiento mientras la fotocélula está oscurecida. Si no se utiliza, dejar el puente conectado.
Lógica SAFE= 3 - Entrada configurada como Phot op test, fotocélula comprobada sólo en fase de apertura (Fig. D, Ref. 2). Activa la comprobación de las fotocélulas al comienzo de la maniobra. En caso de oscurecimiento, excluye el funcionamiento de la fotocélula en fase de cierre. En fase de apertura bloquea el movimiento mientras la fotocélula está oscurecida.
Lógica SAFE= 4 - Entrada configurada como Phot cl, fotocélula activa sólo en fase de cierre no comprobada (*). (Fig. D, Ref. 1) Permite conectar dispositivos no equipados con contacto complementario de comprobación. En caso de oscurecimiento, excluye el funcionamiento de la fotocélula en fase de apertura. Durante la fase de cierre, invierte inmediatamente. Si no se utiliza, dejar el puente conectado.

Lógica SAFE= 5 - Entrada configurada como Phot cl test, fotocélula comprobada sólo en fase de cierre (Fig. D, Ref. 2). Activa la comprobación de las fotocélulas al comienzo de la maniobra. En caso de oscurecimiento, excluye el funcionamiento de la fotocélula en fase de apertura. Durante la fase de cierre, invierte inmediatamente.
Lógica SAFE= 6 - Entrada configurada como Bar, canto sensible no comprobado (*) (Fig. D, Ref. 3). Permite conectar dispositivos no equipados con contacto complementario de comprobación. El mando invierte el movimiento durante 2 seg. Si no se utiliza, dejar el puente conectado.
Lógica SAFE= 7 - Entrada configurada como Bar, canto sensible comprobado (Fig. D, Ref. 4). Activa la comprobación de los cantos sensibles al comienzo de la maniobra. El mando invierte el movimiento durante 2 seg.
Lógica SAFE= 8 - Entrada configurada como Bar 8k2 (Fig. D, Ref. 5). Entrada para canto resistivo 8K2. El mando invierte el movimiento durante 2 seg.
Lógica SAFE=9 Entrada configurada como Bar op, canto sensible con inversión activa solo en fase de apertura, si es activada durante la fase de cierre provoca la parada de la automatización (STOP) (Fig.D, ref. 3). Permite conectar dispositivos no equipados con contacto complementario de comprobación. La activación en fase de apertura provoca la inversión del movimiento durante 2 seg., la activación durante la fase de cierre provoca la parada. Si no se utiliza, dejar el puente conectado.
Lógica SAFE=10 Entrada configurada como Bar op test, canto sensible comprobado con inversión activa solo en fase de apertura, si es activada durante la fase de cierre provoca la parada de la automatización (STOP) (Fig.D, ref. 4). Activa la comprobación de los cantos sensibles al comienzo de la maniobra. La activación en fase de apertura provoca la inversión del movimiento durante 2 seg., la activación durante la fase de cierre provoca la parada.
Lógica SAFE=11 Entrada configurada como Bar 8k2 op, canto 8k2 con inversión activa solo en fase de apertura, si es activada durante la fase de cierre provoca la parada de la automatización (STOP) (Fig.D, ref. 5). La activación en fase de apertura provoca la inversión del movimiento durante 2 seg., la activación durante la fase de cierre provoca la parada.
Lógica SAFE=12 Entrada configurada como Bar cl, canto sensible con inversión activa solo en fase de cierre, si es activada durante la fase de apertura provoca la parada de la automatización (STOP) (Fig.D, ref. 3). Permite conectar dispositivos no equipados con contacto complementario de comprobación. La activación en fase de cierre provoca la inversión del movimiento durante 2 seg., la activación durante la fase de apertura provoca la parada. Si no se utiliza, dejar el puente conectado.
Lógica SAFE=13 Entrada configurada como Bar cl test, canto sensible comprobado con inversión activa solo en fase de cierre, si es activada durante la fase de apertura provoca la parada de la automatización (STOP) (Fig.D, ref. 4). Activa la comprobación de los cantos sensibles al comienzo de la maniobra. La activación en fase de cierre provoca la inversión del movimiento durante 2 seg., la activación durante la fase de apertura provoca la parada.
Lógica SAFE=14 Entrada configurada como Bar 8k2 cl, canto 8k2 con inversión activa solo en fase de cierre, si es activada durante la fase de apertura provoca la parada de la automatización (STOP) (Fig.D, ref. 5). La activación en fase de cierre provoca la inversión del movimiento durante 2 seg., la activación durante la fase de apertura provoca la parada.

**(\*) Si se instalan dispositivos de tipo "D" (tal como los define la EN12453), conectados en modo no comprobado, establecer un mantenimiento obligatorio con frecuencia al menos semestral.**

## 6) DISPOSITIVOS DE SEGURIDAD

**Nota: utilizar solamente dispositivos de seguridad receptores con contacto en intercambio libre.**

### 6.1) DISPOSITIVOS COMPROBADOS Fig. D

### 6.2) CONEXIÓN DE 1 PAR DE FOTOCÉLULAS NO CONTROLADAS Fig. C1

### 6.3) CONEXIÓN DE 1 PAR DE FOTOCÉLULAS CONTROLADAS Fig. C2

## 7) ACCESO A LOS MENÚS: FIG. 1

### 7.1) MENÚ PARÁMETROS (PÁR-PA) (TABLA "A" PARÁMETROS)

### 7.2) MENÚ LÓGICAS (LÓG-LOG) (TABLA "B" LÓGICAS)

### 7.3) MENÚ RADIO (RAD-RAD) (TABLA "C" RADIO)

**- NOTA IMPORTANTE: MARCAR EL PRIMER TRANSMISOR MEMORIZADO CON LA ETIQUETA CLAVE (MASTER)**

El primer transmisor, en el caso de programación manual, asigna el CÓDIGO CLAVE DEL RECEPTOR; este código es necesario para poder realizar la sucesiva clonación de los radiotransmisores. El receptor de a bordo incorporado Clonix cuenta con algunas funciones avanzadas importantes:

- Clonación del transmisor master (rolling-code o código fijo).
- Clonación para sustitución de transmisores ya introducidos en el receptor.
- Gestión de la base de datos de transmisores.
- Gestión de comunidad de receptores.

Para el uso de estas funciones avanzadas, consultar las instrucciones del programador portátil universal y la Guía general de programación de receptores. En el caso de uso de un radiomando de 4 canales, se recomienda reservar uno para la función de parada (STOP).

### 7.4) MENÚ DE VALORES PREDETERMINADOS (DEF-DEF) (TABLA "D" VALORES PREDETERMINADOS)

Lleva nuevamente la central a los valores PREDETERMINADOS.  Después de la restauración, es necesario efectuar un nuevo AUTOSET.

### 7.5) MENÚ IDIOMA (L-IDIOMA) (TABLA "E" IDIOMA)

Permite configurar el idioma del programador con pantalla.

### 7.6) MENÚ AUTOSET (AUTO-SET) (TABLA "F" AUTOSET)

**LEO B CBB DL2 3 120 F02** (Solo para versiones sw  $\geq$  7.08)

**LEO B CBB DL2 3 120 F02 PHOT USA16** (Solo para versiones sw  $\geq$  8.08)

Para dar inicio a un AUTOSET, posicionarse en el menú correspondiente y seleccionar OK. La puerta puede posicionarse en cualquier punto de la carrera.

Tras presionar la tecla OK, la puerta se coloca automáticamente en el final de carrera de cierre a velocidad reducida, luego, se realizan automáticamente 2 maniobras completas desde final de carrera a final de carrera, la primera a velocidad reducida y la segunda a velocidad máxima.

Al finalizar el autosest, la leyenda OK indica que el autosest ha concluido exitosamente y que se han configurado los siguientes parámetros:

- Tiempo de trabajo en apertura y cierre
- Espacio de ralentización (mínimo 50cm) [solo con encoder = 1 o 2]
- Fuerza necesaria para el movimiento, para poder detectar el obstáculo [solo con encoder = 2]
- Frenado (valor típico 50%)

Al finalizar el autosest, la leyenda KO puede indicar:

- Cancelación voluntaria del autosest, presionando tecla arriba + tecla abajo
- Uso de los mandos en regleta de bornes START, STOP, OPEN, CLOSE
- Interrupción de las fotocélulas o activación de los laterales de seguridad
- Detección encoder detenido -> fuerza demasiado elevada para mover la puerta o problemas en el embrague del motor.

 **¡ATENCIÓN! Controlar que el valor de la fuerza de impacto medido en los puntos previstos por la norma EN 12445 sea inferior al indicado en la norma EN 12453.**

 **Las fuerzas de impacto pueden ser reducidas utilizando cantos deformables.**

 **¡Atención! Durante la fase de configuración automática, la función de detección de obstáculos no está activada, por lo que el instalador debe controlar el movimiento de la automatización e impedir que personas y cosas se acerquen o permanezcan en el radio de acción de la misma.**

## 7.7) MENÚ ESTADÍSTICAS

Permite visualizar la versión de la tarjeta, el número de maniobras totales (en centenas), el número de radiomandos memorizados y los últimos 30 errores (las primeras 2 cifras indican la posición, las últimas 2 el código de error). El error 01 es el más reciente.

## 7.8) MENÚ CONTRASEÑA

Permite configurar una contraseña para programar la tarjeta vía red U-link". Con la lógica "NIVEL PROTECCIÓN" configurada a 1,2,3,4 se requiere para acceder a los menús de programación. Tras 10 intentos consecutivos de acceso fallidos se deberán esperar 3 minutos para un nuevo intento. Durante este periodo en cada intento de acceso la pantalla visualiza "BLOC". La contraseña predeterminada es 1234.

## 8) MÓDULOS OPCIONALES U-LINK

Consultar las instrucciones de los módulos U-link. El uso de algunos módulos implica una reducción del alcance de la radio. Adecuar la instalación con una antena adecuada sintonizada a 433 MHz

## 9) HOJAS CORREDERAS CONTRAPUESTAS

Consultar las instrucciones de los módulos U-link. NOTA: En la tarjeta configurada como Slave la entrada Canto (Canto/Canto Prueba / Canto 8k2), se debe configurar solamente en el SAFE2.

## 10) RESTAURACIÓN DE LAS CONFIGURACIONES DE FÁBRICA (Fig.H)

**ATENCIÓN lleva la central a los valores preconfigurados de fábrica y se borran todos los radiomandos en la memoria.**

**¡ATENCIÓN! Una configuración incorrecta, puede ocasionar daños a personas, animales o cosas.**

- Interrumpir la tensión a la tarjeta (Fig.H ref.1)
- Abrir la entrada Stop y pulsar simultáneamente los botones - y OK (Fig.H ref.2)
- Dar tensión a la tarjeta (Fig.H ref.3)
- La pantalla visualiza RST, dentro de los 3s confirmar pulsando el botón OK (Fig.H ref.4)
- Esperar que el procedimiento sea terminado (Fig.H ref.5)
- Procedimiento terminado (Fig.H ref.6)

## 11) CONTROL DE LA POSICIÓN DE LA PUERTA

La posición de la puerta es detectada por la tarjeta mediante final de carrera y encoder (encoder = 1 o 2).

En caso de encoder = 0 la posición se estima mediante final de carrera y conteo del tiempo.

Los finales de carrera determinan el punto de parada de la puerta en apertura y cierre.

En caso de desbloqueo (véase manual ICARO fig. 2) y movimiento manual de la puerta (con el consiguiente cambio de posición), es necesario cortar la alimentación a la tarjeta, para activar la maniobra de búsqueda del final de carrera. La maniobra de búsqueda de final de carrera se realiza a velocidad reducida. En caso de que ambos espacios de ralentización en apertura y cierre sean 0 (ref. Tabla A), la maniobra de búsqueda de final de carrera se realiza a velocidad máxima.

En caso de que después del desbloqueo (véase manual ICARO fig. 2) y movimiento manual de la puerta, NO se corte la alimentación a la tarjeta, el mando siguiente implicará el movimiento de la puerta como si partiera de la última posición antes del desbloqueo, por lo cual no se garantizarán los espacios de ralentización.

Con la tarjeta configurada con valores de fábrica (o después de haber realizado un restablecimiento a los valores de default), la primera maniobra desde final de carrera a final de carrera (sin interrupciones intermedias) se realiza a velocidad lenta.

## SECUENCIA CONTROL INSTALACIÓN

### 0. Configurar el tipo de funcionamiento del encoder

#### 1. Realizar la maniobra de AUTOSET (\*)

**LEO B CBB DL2 3 120 F02** (Solo para versiones sw  $\geq$  7.08)

**LEO B CBB DL2 3 120 F02 PHOT USA16** (Solo para versiones sw  $\geq$  8.08)

#### 2. Comprobar las fuerzas de impacto: si respetan los límites (\*\*\*) ir al punto 10 de lo contrario.

#### 3. Si fuera necesario adecuar los parámetros de sensibilidad (fuerza): véase tabla parámetros.

#### 4. Volver a comprobar las fuerzas de impacto: si respetan los límites (\*\*\*) ir al punto 10 de lo contrario.

#### 5. Aplicar un canto pasivo.

#### 6. Volver a comprobar las fuerzas de impacto: si respetan los límites (\*\*\*) ir al punto 10 de lo contrario.

#### 7. Aplicar dispositivos de protección sensibles a la presión o electrosensibles (por ejemplo canto activo) (\*\*).

#### 8. Volver a comprobar las fuerzas de impacto: si respetan los límites (\*\*\*) ir al punto 10 de lo contrario.

#### 9. Permitir el movimiento del accionamiento sólo en modo "Hombre presente".

#### 10. Asegurarse de que todos los dispositivos de detección de presencia en el área de maniobra funcionen correctamente

(\*) Antes de realizar el autosest asegurarse de haber realizado correctamente todas las operaciones de montaje y puesta en seguridad tal como lo indican las advertencias para la instalación del manual de la motorización.

(\*\*) En base al análisis de los riesgos podría ser necesario, de todos modos, recurrir a la aplicación de dispositivos de protección sensibles.

# MANUAL DE INSTALACIÓN





**TABLA "A" - MENÚ PARÁMETROS - (PR-R)**

Parámetro	Mín.	Máx.	Default	Personales	Definición	Descripción
$t_{trAb}$ APErE	5	300	300		Tiempo de trabajo en fase de apertura [s]	Tiempo de trabajo máximo del/los motor/es, en fase de apertura. Configurar el tiempo de trabajo levemente superior al tiempo de maniobra completa. El valor modificado por la maniobra de autosest adaptándolo al tiempo de trabajo detectado
$t_{trAb}$ c IErRE	5	300	300		Tiempo de trabajo en fase de cierre [s]	Tiempo de trabajo máximo del/los motor/es, en fase de cierre. Configurar el tiempo de trabajo levemente superior al tiempo de maniobra completa. El valor modificado por la maniobra de autosest adaptándolo al tiempo de trabajo detectado
$t_{cA}$	0	180	40		Tiempo cierre automático [s]	Tiempo de espera antes del cierre automático.
$t_{EvAc.SEn}$	1	180	40		Tiempo de evacuación zona semáforos [s]	Tiempo de evacuación de la zona afectada por el tráfico regulado por el semáforo.
$t_{SAL idA}$	1	240	10		Tiempo de activación de la salida temporizada [s]	Duración de la activación salida canal radio temporizada en segundos
$ESP_{rRLAP}$	0 (LEO B CBB DL2 3 120 F02) (LEO B CBB DL2 3 120 F02 PHOT USA16) (LEO B CBB DL2 3 230 L02) 1 (LEO B CBB DL2 3 230 SV)	99	0 (LEO B CBB DL2 3 120 F02) (LEO B CBB DL2 3 120 F02 PHOT USA16) 30 (LEO B CBB DL2 3 230 L02) (LEO B CBB DL2 3 230 SV)		Espacio de deceleración en fase de apertura [%]	Espacio de deceleración en fase de apertura del/los motor/es, expresado en porcentaje de la carrera total. (Se asegura un espacio de ralentización mínimo de 75 cm, solo para LEO B CBB DL2 3 230 SV) La maniobra de autosest modifica los valores de espacios de deceleración su estos no permiten recorrer al menos 50 cm a velocidad disminuida. (85cm para LEO B CBB DL2 3 230 SV) <b>ATENCIÓN:</b> Tras una modificación del parámetro se deberá realizar una maniobra completa sin interrupciones. <b>ATENCIÓN: cuando se visualiza "SET" en la pantalla significa que no está activa la detección del obstáculo.</b>
$ESP_{rRL}$ c IE	0 (LEO B CBB DL2 3 120 F02) (LEO B CBB DL2 3 120 F02 PHOT USA16) (LEO B CBB DL2 3 230 L02) 1 (LEO B CBB DL2 3 230 SV)	99	0 (LEO B CBB DL2 3 120 F02) (LEO B CBB DL2 3 120 F02 PHOT USA16) 30 (LEO B CBB DL2 3 230 L02) (LEO B CBB DL2 3 230 SV)		Espacio de deceleración en fase de cierre [%]	Espacio de deceleración en fase de cierre del/los motor/es, expresado en porcentaje de la carrera total. (Se asegura un espacio de ralentización mínimo de 75 cm, solo para LEO B CBB DL2 3 230 SV) La maniobra de autosest modifica los valores de espacios de deceleración su estos no permiten recorrer al menos 50 cm a velocidad disminuida. (85cm para LEO B CBB DL2 3 230 SV) <b>ATENCIÓN:</b> Tras una modificación del parámetro se deberá realizar una maniobra completa sin interrupciones. <b>ATENCIÓN: cuando se visualiza "SET" en la pantalla significa que no está activa la detección del obstáculo.</b>
$APeRt.$ PRc IRL	10	50	20		Apertura parcial [%]	Espacio de apertura parcial en porcentaje respecto a la apertura total, tras activación mando peatonal PED.
$FUEr2A$ AP	1	99	75		Fuerza hoja/s en fase de apertura [%]	Fuerza ejercida por la/s hoja/s en fase de apertura. (en caso de encoder = 0 o 1), el valor de fuerza configurado representa el % de tensión de red suministrado por la tarjeta al motor durante el movimiento. (en caso de encoder = 2) Representa el porcentaje de fuerza suministrada, además de la memorizada durante el autosest (y posteriormente actualizada), antes de generar una alarma por obstáculo. El parámetro es configurado automáticamente por el autosest. <b>⚠ ATENCIÓN: Infiere directamente en la fuerza de impacto: comprobar que con el valor configurado se respeten las normas de seguridad vigentes (*). Si fuera necesario instalar dispositivos de seguridad antiplastamiento (**). En el caso del codificador 0,1 y la placa LEO B CBB DL2 3 230 SV: estos parámetros no tienen ningún efecto en el funcionamiento del motor.</b>
$FUEr2A$ c IE	1	99	75		Fuerza hoja/s en fase de cierre [%]	Fuerza ejercida por la/s hoja/s en fase de cierre. (en caso de encoder = 0 o 1), el valor de fuerza configurado representa el % de tensión de red suministrado por la tarjeta al motor durante el movimiento. (en caso de encoder = 2) Representa el porcentaje de fuerza suministrada, además de la memorizada durante el autosest (y posteriormente actualizada), antes de generar una alarma por obstáculo. El parámetro es configurado automáticamente por el autosest. <b>⚠ ATENCIÓN: Infiere directamente en la fuerza de impacto: comprobar que con el valor configurado se respeten las normas de seguridad vigentes (*). Si fuera necesario instalar dispositivos de seguridad antiplastamiento (**). En el caso del codificador 0,1 y la placa LEO B CBB DL2 3 230 SV: estos parámetros no tienen ningún efecto en el funcionamiento del motor.</b>
$FUEr2A$ dEcEL AP	1	99	75		Fuerza hoja/s durante apertura en fase de deceleración [%]	Fuerza ejercida por la/s hoja/s durante la apertura a velocidad de deceleración. (en caso de encoder = 0 o 1), el valor de fuerza configurado representa el % de tensión de red suministrado por la tarjeta al motor durante el movimiento. (en caso de encoder = 2) Representa el porcentaje de fuerza suministrada, además de la memorizada durante el autosest (y posteriormente actualizada), antes de generar una alarma por obstáculo. El parámetro es configurado automáticamente por el autosest. <b>⚠ ATENCIÓN: Infiere directamente en la fuerza de impacto: comprobar que con el valor configurado se respeten las normas de seguridad vigentes (*). Si fuera necesario instalar dispositivos de seguridad antiplastamiento (**). En el caso del codificador 0,1 y la placa LEO B CBB DL2 3 230 SV: estos parámetros no tienen ningún efecto en el funcionamiento del motor.</b>
$FUEr2A$ dEcEL c IE	1	99	75		Fuerza hoja/s durante cierre en fase de deceleración [%]	Fuerza ejercida por la/s hoja/s durante la cierre a velocidad de deceleración. (en caso de encoder = 0 o 1), el valor de fuerza configurado representa el % de tensión de red suministrado por la tarjeta al motor durante el movimiento. (en caso de encoder = 2) Representa el porcentaje de fuerza suministrada, además de la memorizada durante el autosest (y posteriormente actualizada), antes de generar una alarma por obstáculo. El parámetro es configurado automáticamente por el autosest. <b>⚠ ATENCIÓN: Infiere directamente en la fuerza de impacto: comprobar que con el valor configurado se respeten las normas de seguridad vigentes (*). Si fuera necesario instalar dispositivos de seguridad antiplastamiento (**). En el caso del codificador 0,1 y la placa LEO B CBB DL2 3 230 SV: estos parámetros no tienen ningún efecto en el funcionamiento del motor.</b>
$FrEno$	0	99	0		Frenado [%]	Porcentaje de frenado aplicado para parar el movimiento del motor/es.
$nAntEn$ n IEnto	0	250	0		Programación número maniobras umbral mantenimiento (en centenas)	Permite configurar un número de maniobras después del cual se señala la solicitud de mantenimiento en la salida AUX configurada como Mantenimiento o Parpadeante y Mantenimiento.

(\* En la Unión Europea aplicar la EN12453 para los límites de fuerza, y la EN12445 para el método de medición.

(\*\*) Las fuerzas de impacto pueden ser reducidas utilizando cantos deformables.

TABLA "B" - MENÚ LÓGICAS - (Lógica)

Lógica	Definición	Default	Marcar la configuración realizada	Opciones																									
t c R	Tiempo de Cierre Automático	0	0	Lógica inactiva																									
			1	Activa el cierre automático																									
c i E r r E r A P	Cierre rápido	0	0	Lógica inactiva																									
			1	Cierra tras 3 segundos de la desactivación de las fotocélulas antes de esperar que termine el TCA configurado.																									
M o v P A S o A P A S o	Movimiento paso a paso	0	0	Las entradas configuradas como Start E, Start I, Ped funcionan con la lógica 4 pasos.																									
			1	Las entradas configuradas como Start E, Start I, Ped funcionan con la lógica 3 pasos. El impulso durante la fase de cierre se invierte el movimiento.																									
			2	Las entradas configuradas como Start E, Start I, Ped funcionan con la lógica 2 pasos. A cada impulso invierte el movimiento.																									
				<table border="1"> <thead> <tr> <th colspan="4">Movimiento paso a paso</th> </tr> <tr> <th></th> <th>2 PASOS</th> <th>3 PASOS</th> <th>4 PASOS</th> </tr> </thead> <tbody> <tr> <td>CERRADA</td> <td rowspan="2">ABRE</td> <td rowspan="2">ABRE</td> <td>ABRE</td> </tr> <tr> <td>EN FASE DE CIERRE</td> <td>STOP</td> </tr> <tr> <td>ABIERTA</td> <td rowspan="2">CIERRA</td> <td rowspan="2">CIERRA</td> <td>CIERRA</td> </tr> <tr> <td>EN FASE DE APERTURA</td> <td>STOP + TCA</td> <td>STOP + TCA</td> </tr> <tr> <td>DESPUÉS DE STOP</td> <td>ABRE</td> <td>ABRE</td> <td>ABRE</td> </tr> </tbody> </table>	Movimiento paso a paso					2 PASOS	3 PASOS	4 PASOS	CERRADA	ABRE	ABRE	ABRE	EN FASE DE CIERRE	STOP	ABIERTA	CIERRA	CIERRA	CIERRA	EN FASE DE APERTURA	STOP + TCA	STOP + TCA	DESPUÉS DE STOP	ABRE	ABRE	ABRE
Movimiento paso a paso																													
	2 PASOS	3 PASOS	4 PASOS																										
CERRADA	ABRE	ABRE	ABRE																										
EN FASE DE CIERRE			STOP																										
ABIERTA	CIERRA	CIERRA	CIERRA																										
EN FASE DE APERTURA			STOP + TCA	STOP + TCA																									
DESPUÉS DE STOP	ABRE	ABRE	ABRE																										
E n c o d e r	Encoder	2 (LEO B CBB DL2 3 120 F02) (LEO B CBB DL2 3 120 F02 PHOT USA16) (LEO B CBB DL2 3 230 L02)  1 (LEO B CBB DL2 3 230 SV)	0	Funcionamiento con encoder deshabilitado  <b>ATENCIÓN</b> <b>¡Esta configuración deshabilita completamente el dispositivo de seguridad antiplastamiento, con graves riesgos para la seguridad!</b> Instalar cantos activos de seguridad en el borde de cierre y de apertura, o bien seleccionar el funcionamiento hombre presente. (véase la lógica Hombre Presente) Los espacios de ralentización son una estimación realizada mediante el tiempo de recorrido de la puerta. Para una mayor precisión sobre el punto de ralentización, configurar encoder=1 o 2.  Solo para LEO B CBB DL2 3 230 SV, en esta modalidad el motor solo puede funcionar a baja velocidad.	 <b>ATENCIÓN:</b> Controlar que el valor de la fuerza de impacto medido en los puntos previstos por la norma EN 12445 sea inferior al indicado en la norma EN 12453.   <b>ATENCIÓN:</b> Una configuración incorrecta de la sensibilidad, puede ocasionar daños a personas, animales o cosas.																								
			1	Funcionamiento con encoder utilizado como sensor de posición para adquirir las cotas de deceleración. - Detección cancela bloqueada. Configuración manual de los parámetros "fuerza apertura," "fuerza cierre" "fuerza deceleración apertura" y "fuerza deceleración cierre".																									
			2	LEO B CBB DL2 3 120 F02 (Solo para versiones sw ≥ 7.08) LEO B CBB DL2 3 120 F02 PHOT USA16 (Solo para versiones sw ≥ 8.08)  Funcionamiento automático con encoder: deceleración y detección de obstáculo mediante encoder. Regulación de la sensibilidad al obstáculo (parámetros fuerza apertura, fuerza cierre, fuerza deceleración apertura, fuerza deceleración cierre) (predeterminado).																									
P r e A L A r m A	Prealarma	0	0	El indicador parpadeante se enciende simultáneamente cuando arranca/n el/los motor/es.																									
			1	El indicador parpadeante se enciende aproximadamente 3 segundos antes de que el/los motor/es arranque/n.																									
h o m b r e P r e s	Hombre presente	0	0	Funcionamiento a impulsos.																									
			1	Funcionamiento en modo Hombre Presente. La entrada 61 es configurada como OPEN UP. La entrada 62 es configurada como CLOSE UP. La maniobra continua mientras son presionadas las teclas de mando OPEN UP o CLOSE UP.  <b>ATENCIÓN: no están activados los dispositivos de seguridad.</b>																									
			2	Funcionamiento Hombre Presente Emergency. Normalmente funcionamiento a impulsos. Si la tarjeta falla las pruebas de los dispositivos de seguridad (fotocélula o canto, Er0x) 3 veces consecutivas, se habilita el funcionamiento en modo Hombre Presente, activo durante 1 minuto tras soltar las teclas OPEN UP o CLOSE UP. La entrada 61 es configurada como OPEN UP. La entrada 62 es configurada como CLOSE UP.  <b>ATENCIÓN: con Hombre Presente Emergency no están activos los dispositivos de seguridad.</b>																									
b l . i m P . A P	Bloqueo impulsos en fase de apertura	0	0	El impulso de las entradas configuradas como Start E, Start I, Ped tienen efecto durante la apertura.																									
			1	El impulso de las entradas configuradas como Start E, Start I, Ped no tienen efecto durante la apertura.																									
b l . i m P . t c R	Bloqueo impulsos en TCA	0	0	El impulso de las entradas configuradas como Start E, Start I, Ped tienen efecto durante la pausa TCA.																									
			1	El impulso de las entradas configuradas como Start E, Start I, Ped no tienen efecto durante la pausa TCA.																									
b l . i m P . c i E	Bloquea impulsos en fase de cierre	0	0	El impulso de las entradas configuradas como Start E, Start I, Ped tiene efecto durante el cierre.																									
			1	El impulso de las entradas configuradas como Start E, Start I, Ped no tiene efecto durante el cierre.																									
i n v e r s i o n d i r e c c i o n a p e r t u r a	Inversión dirección de apertura	0	0	Funcionamiento estándar (Véase Fig. G, Ref. 1).																									
			1	Se invierte el sentido de apertura respecto al funcionamiento estándar (Véase Fig.G, Ref. 2)																									

# MANUAL DE INSTALACIÓN

Lógica	Definición	Default	Marcar la configuración realizada	Opciones			
SAFE 1	Configuración de la entrada de seguridad SAFE 1. 72	0 (LEO B CBB DL2 3 120 F02) (LEO B CBB DL2 3 230 L02) (LEO B CBB DL2 3 230 SV) 1 (LEO B CBB DL2 3 120 F02 PHOT USA16) No configurable	0	Entrada configurada como Phot, fotocélula.			
			1	Entrada configurada como Phot test, fotocélula comprobada.			
			2	Entrada configurada como Phot op, fotocélula activa sólo en fase de apertura.			
			3	Entrada configurada como Phot op test, fotocélula comprobada activa sólo en fase de apertura.			
SAFE 2	Configuración de la entrada de seguridad SAFE 2. 74	6	4	Entrada configurada como Phot cl, fotocélula activa sólo en fase de cierre.			
			5	Entrada configurada como Phot cl test, fotocélula comprobada activa sólo en fase de cierre.			
SAFE 3	Configuración de la entrada de seguridad SAFE 3. 77	2	6	Entrada configurada como Bar, canto sensible.			
			7	Entrada configurada como Bar, canto sensible comprobado.			
			8	Entrada configurada como Bar 8k2 ( <b>No activa en SAFE 3</b> ).			
			9	Entrada configurada como Bar OP, canto sensible con inversión activa solo en fase de apertura. En fase de cierre se produce la parada del movimiento.			
			10	Entrada configurada como Bar OP TEST, canto sensible comprobado con inversión activa solo en fase de apertura. En fase de cierre se produce la parada del movimiento.			
			11	Entrada configurada como Bar OP 8k2, canto sensible con inversión activa solo en fase de apertura. En fase de cierre se produce la parada del movimiento. ( <b>No activa en SAFE 3</b> ).			
			12	Entrada configurada como Bar CL, canto sensible con inversión activa solo en fase de cierre. En fase de apertura se produce la parada del movimiento.			
			13	Entrada configurada como Bar CL TEST, canto sensible comprobado con inversión activa solo en fase de cierre. En fase de apertura se produce la parada del movimiento.			
ic 1	Configuración de la entrada de mando IC 1. 61	0	0	Entrada configurada como Start E.			
			1	Entrada configurada como Start I.			
ic 2	Configuración de la entrada de mando IC 2. 62	4	2	Entrada configurada como Open.			
			3	Entrada configurada como Close.			
ic 3	Configuración de la entrada de mando IC 3. 64	2	4	Entrada configurada como Ped.			
			5	Entrada configurada como Timer.			
ic 4	Configuración de la entrada de mando IC 4. 65	3	6	Entrada configurada como Timer Peatonal.			
			1	Se invierte el sentido de apertura respecto al funcionamiento estándar (Véase Fig.G, Ref. 2)			
ich	Configuración del mando 1º canal radio	0	0	Mando radio configurado como START E.			
			1	Mando radio configurado como Start I.			
			2	Mando radio configurado como Open.			
2ch	Configuración del mando 2º canal radio	9	3	Mando radio configurado como Close			
			4	Mando radio configurado como Ped			
			5	Mando radio configurado como STOP			
3ch	Configuración del mando 3º canal radio	2	6	Mando radio configurado como AUX0**			
			7	No utilizado			
			8	No utilizado			
4ch	Configuración del mando 4º canal radio	5	9	Mando radio configurado como AUX3**			
			10	Mando radio configurado como EXPO1**			
			11	Mando radio configurado como EXPO2**			
AUX 0	Configuración de la salida AUX 0. 20-21	6	0	Salida configurada como Canal Radio monoestable.			
			1	Salida configurada como SCA, Indicador Cancela Abierta.			
			2	Salida configurada como mando Luz de Cortesía.			
			3	Salida configurada como mando Luz Zona.			
			4	Salida configurada como Luz escaleras			
			5	Salida configurada como Alarma			
			6	Salida configurada como Indicador parpadeante			
			7	Salida configurada como Cerradura de resorte			
			8	Salida configurada como Cerradura con imanes			
			9	Salida configurada como Mantenimiento.			
			10	Salida configurada como Parpadeante y Mantenimiento.			
			11	No utilizado			
			12	Salida configurada como antirrobo			
			13	Salida configurada como Estado Cancela			
			14	Salida configurada como Canal Radio Biestable.			
15	Salida configurada como Canal Radio temporizado.						
AUX 3 (No activo en LEO B CBB DL2 3 120 F02 PHOT USA16) LEO B CBB DL2 3 120 F02 (Solo para versiones sw ≥ 7.08)	Configuración de la salida AUX 3. 26-27	0	0	El receptor es configurado para el funcionamiento en modo rolling-code. No se aceptan los Clones con Código Fijo.			
			1	El receptor es configurado para el funcionamiento en modo código fijo. Se aceptan los Clones con Código Fijo.			
			0	El receptor es configurado para el funcionamiento en modo rolling-code. No se aceptan los Clones con Código Fijo.			
			1	El receptor es configurado para el funcionamiento en modo código fijo. Se aceptan los Clones con Código Fijo.			
			cod F 155o	Código Fijo	0	0	El receptor es configurado para el funcionamiento en modo rolling-code. No se aceptan los Clones con Código Fijo.
						1	El receptor es configurado para el funcionamiento en modo código fijo. Se aceptan los Clones con Código Fijo.

## MANUAL DE INSTALACIÓN

D814094 0AA00\_04

<b>nivel ProtEcc 1/n</b>	<b>Configuración del nivel de protección</b>	0	0	A - No se solicita la contraseña para acceder a los menús de programación B - Habilita la memorización vía radio de los radiomandos. Este modo es realizado cerca del tablero de mando y no requiere el acceso: - Pulsar en secuencia la tecla oculta y la tecla normal (T1-T2-T3-T4) de un radiomando ya memorizado en modo estándar a través del menú radio. - Dentro de los 10 seg. pulsar la tecla oculta y la tecla normal (T1-T2-T3-T4) de un radiomando por memorizar. Al cabo de 10 seg., el receptor sale del modo de programación, dentro de este tiempo se pueden incorporar nuevos radiomandos repitiendo el punto anterior. C - Habilita la activación automática vía radio de los clones. Permite agregar los clones generados con programador universal y los Replay programados a la memoria del receptor. D - Habilita la activación automática vía radio de los replay. Permite que los Replay programados se agreguen a la memoria del receptor. E - Se pueden modificar los parámetros de la tarjeta vía red U-link
			1	A - Se solicita la contraseña para acceder a los menús de programación. La contraseña predeterminada es 1234. Las funciones B - C - D - E permanecen invariadas con respecto al funcionamiento 0.
			2	A - Se solicita la contraseña para acceder a los menús de programación. La contraseña predeterminada es 1234. B - Se deshabilita la memorización vía radio de los radiomandos. C - Se deshabilita la activación automática vía radio de los clones. Permanece invariado respecto al funcionamiento 0 las funciones D - E
			3	A - Se solicita la contraseña para acceder a los menús de programación. La contraseña predeterminada es 1234. B - Se deshabilita la memorización vía radio de los radiomandos. D - Se deshabilita la activación automática vía radio de los replay. Permanece invariado respecto al funcionamiento 0 las funciones C - E
			4	A - Se solicita la contraseña para acceder a los menús de programación. La contraseña predeterminada es 1234. B - Se deshabilita la memorización vía radio de los radiomandos. C - Se deshabilita la activación automática vía radio de los clones. D - Se deshabilita la activación automática vía radio de los replay. E - Se deshabilita la posibilidad de modificar los parámetros de la tarjeta vía red U-link Los radiomandos se memorizan utilizando sólo el menú Radio específico. IMPORTANTE: Dicho nivel de seguridad elevado impide el acceso a los clones indeseados y a las interferencias eventualmente presentes.
<b>Modo Ser IRL</b>	<b>Modo serial (Identifica como se configura la tarjeta en una conexión de red BFT.)</b>	0	0	SLAVE estándar: la tarjeta recibe y comunica mandos/diagnóstico/etc.
			1	MASTER estándar: la tarjeta envía mandos de activación (START, OPEN, CLOSE, PED, STOP) a otras tarjetas.
			2	SLAVE hojas contrapuestas en red local: la tarjeta es el slave en una red de hojas contrapuestas sin módulo inteligente. (fig.F)
			3	MASTER hojas contrapuestas en red local: la tarjeta es el master en una red de hojas contrapuestas sin módulo inteligente. (fig.F)
<b>Indir 1220</b>	<b>Dirección</b>	0	[ ___ ]	Identifica la dirección de 0 a119 de la tarjeta en una conexión de red BFT local. (véase apartado MODULOS OPCIONALES U-LINK)
<b>EHP 11</b>	<b>Configuración de la entrada EXPI1 en la tarjeta de expansión entradas/salidas 1-2</b>	1	0	Entrada configurada como mando Start E.
			1	Entrada configurada como mando Start I.
			2	Entrada configurada como mando Open.
			3	Entrada configurada como mando Close.
			4	Entrada configurada como mando Ped.
			5	Entrada configurada como mando Timer.
			6	Entrada configurada como mando Timer Peatonal.
			7	Entrada configurada como seguridad Phot, fotocélula.
			8	Entrada configurada como seguridad Phot op, fotocélula activa sólo en fase de apertura.
			9	Entrada configurada como seguridad Phot cl, fotocélula activa sólo en fase de cierre.
			10	Entrada configurada como seguridad Bar, canto sensible.
			11	Entrada configurada como seguridad Bar OP, canto sensible con inversión activa solo en fase de apertura, en fase de cierre se produce la parada del movimiento.
			12	Entrada configurada como seguridad Bar CL, canto sensible con inversión activa solo en fase de cierre, en fase de apertura se produce la parada del movimiento.
			13	Entrada configurada como seguridad Phot test, fotocélula comprobada. La entrada 3 (EXPI2) de la tarjeta de expansión entradas/salidas se conmuta automáticamente en entrada control dispositivos de seguridad, EXPFAULT1.
			14	Entrada configurada como seguridad Phot op test, fotocélula comprobada activa solo en fase de apertura. La entrada 3 (EXPI2) de la tarjeta de expansión entradas/salidas se conmuta automáticamente en entrada control dispositivos de seguridad, EXPFAULT1.
			15	Entrada configurada como seguridad Phot cl test, fotocélula comprobada activa solo en fase de cierre. La entrada 3 (EXPI2) de la tarjeta de expansión entradas/salidas se conmuta automáticamente en entrada control dispositivos de seguridad, EXPFAULT1.
			16	Entrada configurada como seguridad Bar, canto sensible comprobado. La entrada 3 (EXPI2) de la tarjeta de expansión entradas/salidas se conmuta automáticamente en entrada control dispositivos de seguridad, EXPFAULT1.
			17	Entrada configurada como seguridad Bar OP test, canto sensible comprobado con inversión activa solo en fase de apertura, en fase de cierre se produce la parada del movimiento. La entrada 3 (EXPI2) de la tarjeta de expansión entradas/salidas se conmuta automáticamente en entrada control dispositivos de seguridad, EXPFAULT1.
			18	Entrada configurada como seguridad Bar CL test, canto sensible comprobado con inversión activa solo en fase de cierre, en fase de apertura se produce la parada del movimiento. La entrada 3 (EXPI2) de la tarjeta de expansión entradas/salidas se conmuta automáticamente en entrada control dispositivos de seguridad, EXPFAULT1.
<b>EHP 12</b>	<b>Configuración de la entrada EXPI2 en la tarjeta de expansión entradas/salidas 1-3</b>	0	0	Entrada configurada como mando Start E.
			1	Entrada configurada como mando Start I.
			2	Entrada configurada como mando Open.
			3	Entrada configurada como mando Close.
			4	Entrada configurada como mando Ped.
			5	Entrada configurada como mando Timer.
			6	Entrada configurada como mando Timer Peatonal.
			7	Entrada configurada como seguridad Phot, fotocélula.
			8	Entrada configurada como seguridad Phot op, fotocélula activa sólo en fase de apertura.
			9	Entrada configurada como seguridad Phot cl, fotocélula activa sólo en fase de cierre.
			10	Entrada configurada como seguridad Bar, canto sensible.
			11	Entrada configurada como seguridad Bar OP, canto sensible con inversión activa solo en fase de apertura, en fase de cierre se produce la parada del movimiento.
			12	Entrada configurada como seguridad Bar CL, canto sensible con inversión activa solo en fase de cierre, en fase de apertura se produce la parada del movimiento.



## MANUAL DE INSTALACIÓN

Configuración de la entrada EXPO2 en la tarjeta de expansión entradas/salidas 4-5	11	0	Salida configurada como Canal Radio monoestable	
EXPO2	11	1	Salida configurada como SCA, Indicador Cancela Abierta.	
		2	Salida configurada como mando Luz de Cortesía.	
		3	Salida configurada como mando Luz Zona.	
		4	Salida configurada como Luz escaleras.	
		5	Salida configurada como Alarma.	
		6	Salida configurada como Indicador parpadeante.	
		7	Salida configurada como Cerradura de resorte.	
		8	Salida configurada como Cerradura con imanes.	
		9	Salida configurada como Mantenimiento.	
		10	Salida configurada como Parpadeante y Mantenimiento.	
		11	Salida configurada como Gestión semáforo con tarjeta TLB.	
		12	Salida configurada como antirrobo	
		13	Salida configurada como Estado Cancela	
		14	Salida configurada como Canal Radio Biestable.	
		15	Salida configurada como Canal Radio temporizado.	
SEñALFORO PRE-RELAMPAGEO	Preparpadeo semáforo	0	Preparpadeo excluido.	
SEñALFORO ROJO FIJO	Semáforo rojo fijo	0	0	Luces rojas parpadeantes, durante 3 segundos, al comienzo de la maniobra.
			1	Luces rojas apagadas con cancela cerrada.
SEñALFORO ROJO FIJO	Semáforo rojo fijo	0	0	Luces rojas apagadas con cancela cerrada.
			1	Luces rojas encendidas con cancela cerrada.

### Configuración de los mandos canal radio

Lógica CH= 0 - Comando configurado como Start E. Funcionamiento según la Lógica $\overline{No. PR5a PR5a}$ . Start externo para la gestión semáforo
Lógica CH= 1 - Comando configurado como Start I. Funcionamiento según la Lógica $\overline{No. PR5a PR5a}$ . Start interno para la gestión semáforo.
Lógica CH= 2 - Comando configurado como Open. El mando realiza una apertura.
Lógica CH= 3 - Comando configurado como Close. El mando realiza una fase de cierre.
Lógica CH= 4 - Comando configurado como Ped. El mando realiza una fase de apertura peatonal, parcial. Funcionamiento según la Lógica $\overline{No. PR5a PR5a}$
Lógica CH= 5- Mando configurado como STOP. El mando realiza un Stop
Lógica CH= 6- Mando configurado como AUX0. (**) El mando activa la salida AUX0
Lógica CH= 7- No utilizado
Lógica CH= 8- No utilizado
Lógica CH= 9- Mando configurado como AUX3. (**) El mando activa la salida AUX3
Lógica CH= 10- Mando configurado como EXPO1. (**) El mando activa la salida EXPO1
Lógica CH= 11- Mando configurado como EXPO2. (**) El mando activa la salida EXPO2

(\*\*) Activa solo si la salida está configurada como Canal Radio Monoestable, Luz Cortesía, Luz Zona, Luz escaleras, canal Radio Biestable o canal Radio temporizado.

**TABLA "C" – MENU RADIO (r-Rd io)**

Lógica	Descripción
$RnRd 1ch$	<b>Añadir Tecla 1ch</b> asocia la tecla deseada al mando 1° canal radio.
$RnRd 2ch$	<b>Añadir Tecla 2ch</b> asocia la tecla deseada al mando 2° canal radio.
$RnRd 3ch$	<b>Añadir Tecla 3ch</b> asocia la tecla deseada al mando 3° canal radio.
$RnRd 4ch$	<b>Añadir Tecla 4ch</b> asocia la tecla deseada al mando 4° canal radio.
$cRnc. 54$	<b>Eliminar Lista</b>  ¡ATENCIÓN! Elimina completamente de la memoria del receptor todos los radiomandos memorizados.
$cRnc. i$	<b>Elimina cada radiomando</b> Quita un radiomando (si se deshabilita clone o replay) Para seleccionar el radiomando por borrar, escribir la posición o bien pulsar una tecla del radiomando por borrar (se visualiza la posición)
$cod rH$	<b>Lectura código receptor</b> Visualiza el código receptor necesario para clonar los radiomandos.

# TOEGANG NAAR DE MENU'S Fig. 1

D814094 0AA00\_04

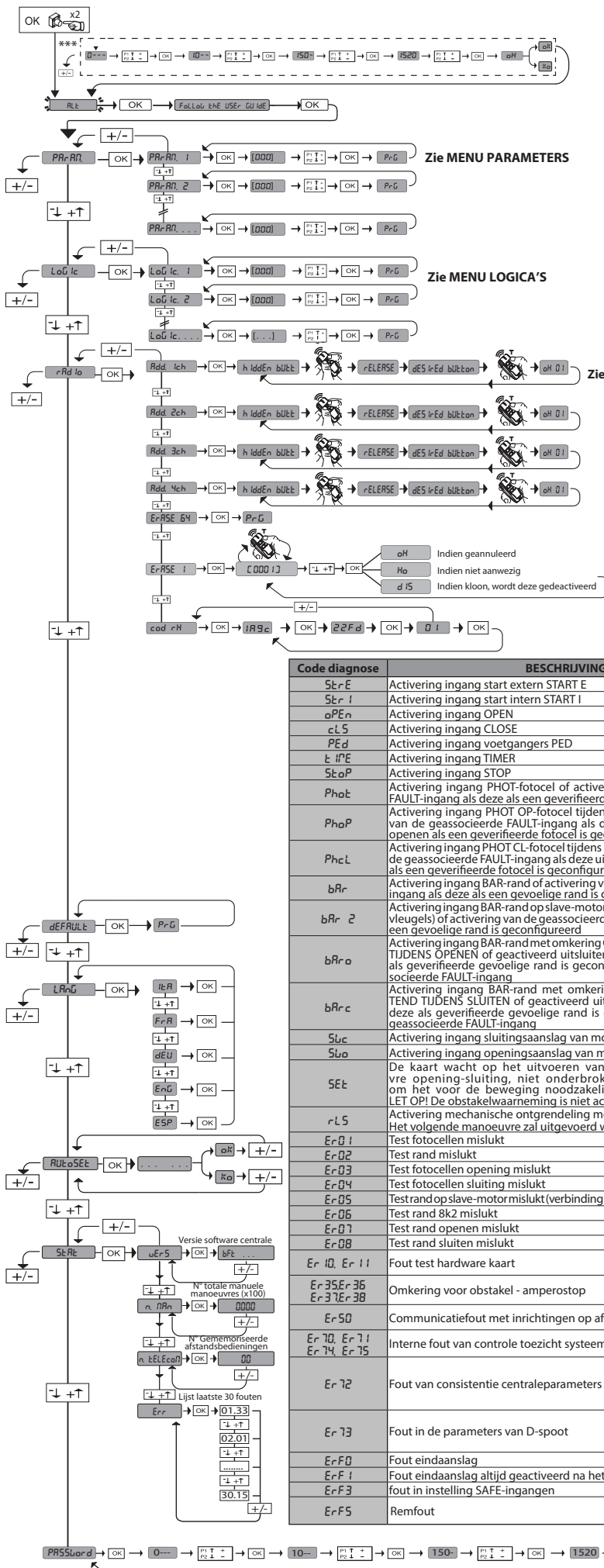

\*\*\* Password invoeren.  
Aanvraag met logica Beschermingsniveau ingesteld op 1, 2, 3, 4

**LEGENDE**

- + ↑ Doorloop op
- ↓ Doorloop naar
- OK ↵ Bevestig / Aanschakeling display
- +/- Hand icon Terugkeer naar het hoofdmenu

alleen met Encoder= 2  
35.40  
— Drempel hindernis  
— Momentane kracht motormotor

Code diagnose	BESCHRIJVING	OPMERKINGEN
SErE	Activering ingang start extern START E	
SEr I	Activering ingang start intern START I	
oPEn	Activering ingang OPEN	
cLS	Activering ingang CLOSE	
PEd	Activering ingang voetgangers PED	
t iPE	Activering ingang TIMER	
StoP	Activering ingang STOP	
PhoE	Activering ingang PHOT-fotocel of activering van de geassocieerde FAULT-ingang als deze als een geverifieerde fotocel is geconfigureerd	
PhoP	Activering ingang PHOT OP-fotocel tijdens het openen of activering van de geassocieerde FAULT-ingang als deze uitsluitend tijdens het openen als een geverifieerde fotocel is geconfigureerd	
PhcL	Activering ingang PHOT CL-fotocel tijdens het sluiten of activering van de geassocieerde FAULT-ingang als deze uitsluitend tijdens het sluiten als een geverifieerde fotocel is geconfigureerd	
bAr	Activering ingang BAR-rand of activering van de geassocieerde FAULT-ingang als deze als een gevoelige rand is geconfigureerd	
bAr 2	Activering ingang BAR-rand op slave-motor (verbinding tegen gestelde vleugels) of activering van de geassocieerde FAULT-ingang als deze als een gevoelige rand is geconfigureerd	
bAr o	Activering ingang BAR-rand met omkering GEACTIVEERD UITSLUITEND TIJDENS OPENEN of geactiveerd uitsluitend tijdens openen als deze als geverifieerde gevoelige rand is geconfigureerd, Activering geassocieerde FAULT-ingang	
bAr c	Activering ingang BAR-rand met omkering GEACTIVEERD UITSLUITEND TIJDENS SLUITEN of geactiveerd uitsluitend tijdens sluiten als deze als geverifieerde gevoelige rand is geconfigureerd, Activering geassocieerde FAULT-ingang	
Sbc	Activering ingang sluitingsaanslag van motor SWC	
Sbo	Activering ingang openingsaanslag van motor SWO	
SEt	De kaart wacht op het uitvoeren van een complete manoeuvre opening-sluiting, niet onderbroken door tussenstoppen om het voor de beweging noodzakelijke koppelt te verkrijgen. LET OP! De obstakelwaarneming is niet actief	
rLS	Activering mechanische ontgrendeling motor. Het volgende manoeuvre zal uitgevoerd worden aan lage snelheid.	
Er-01	Test fotocellen mislukt	Aansluiting fotocellen en/of instelling logica's controleren
Er-02	Test rand mislukt	Aansluiting randen en/of instelling logica's controleren
Er-03	Test fotocellen opening mislukt	aansluiting fotocellen en/of instelling parameters/logica's controleren
Er-04	Test fotocellen sluiting mislukt	aansluiting fotocellen en/of instelling parameters/logica's controleren
Er-05	Testrand op slave-motor mislukt (verbinding tegenover gestelde vleugels)	Aansluiting randen en/of instellingen parameters/logica's controleren
Er-06	Test rand 8k2 mislukt	Aansluiting randen en/of instellingen parameters/logica's controleren
Er-07	Test rand openen mislukt	Aansluiting randen en/of instellingen parameters/logica's controleren
Er-08	Test rand sluiten mislukt	Aansluiting randen en/of instellingen parameters/logica's controleren
Er-10, Er-11	Fout test hardware kaart	- Aansluitingen op de motor controleren - Hardware-problemen aan de kaart (contact opnemen met technisch personeel)
Er-35, Er-36, Er-37, Er-38	Omkering voor obstakel - amperostop	Eventuele obstakels langs het traject controleren ⚠ Controleer dat de mechanische koppeling niet slipt
Er-50	Communicatiefout met inrichtingen op afstand	De aansluiting met de bijbehorende inrichtingen en/of serieel aangesloten uitbreidingskaarten controleren.
Er-70, Er-71, Er-74, Er-75	Interne fout van controle toezicht systeem.	Proberen de kaart uit en weer aan te zetten. Indien het probleem aanhoudt contact opnemen met de technische service.
Er-72	Fout van consistentie centraleparameters (Logica' en Parameters)	Door op Ok te drukken worden de gevonden instellingen bevestigd. De kaart zal blijven werken met de gevonden instellingen. ⚠ De instellingen van de kaart moeten nagegaan worden (Parameters en Logica's).
Er-73	Fout in de parameters van D-spoor	Door op Ok te drukken zal de kaart weer gaan werken met standaard D-spoor. ⚠ Er moet een autostop uitgevoerd worden
ErFD	Fout eindaanslag	Aansluitingen eindaanslagen controleren
ErF1	Fout eindaanslag altijd geactiveerd na het begin van de manoeuvre	Aansluitingen eindaanslagen, aansluitingen motor controleren
ErF3	fout in instelling van de SAFE-ingangen	De correcte instelling van de SAFE-ingangen controleren
ErF5	Remfout	De motor slaagt er niet in de beweging binnen de maximaal toegestane tijd te stoppen. Controleer het gewicht en de helling van het hek.

# INSTALLATIEHANDLEIDING

## 2) ALGEMEEN

Het bedieningspaneel **LEO B CBB DL2 3 230 L02 - LEO B CBB DL2 3 230 SV - LEO B CBB DL2 3 120 F02 - LEO B CBB DL2 3 120 F02 PHOT USA16** wordt door de fabrikant met standaard instellingen geleverd. Wat voor wijziging dan ook moet worden ingesteld door middel van het geïntegreerde programmeerbare display of door middel van de universele programmeerbare palmtop.

Het bedieningspaneel ondersteunt het EELINK-protocol volledig.

De voornaamste kenmerken zijn:

- Controle van 1 eenfase motor
- Elektronische koppelfstelling
- Detectie obstakels via gevoelige rand
- Detectie obstakels via encoder (alleen voor **LEO B CBB DL2 3 230 L02 - LEO B CBB DL2 3 120 F02 - LEO B CBB DL2 3 120 F02 PHOT USA16**)
- Configureerbare bedieningsinputs
- Gescheiden ingangen voor de veiligheids- en geïntegreerde radio-ontvanger rolling-code met klonering zenders

De kaart is uitgerust met een verwijderbare verbindingstrip om het onderhoud of de vervanging eenvoudiger te maken. De kaart wordt geleverd met een serie voorbedrade bruggen om het werk van de installateur te vergemakkelijken.

**De bruggen hebben betrekking op de klemmen: 70-71, 70-72, 70-74, 76-77. Als bovengenoemde klemmen gebruikt worden, de desbetreffende bruggen verwijderen.**

**⚠️ bescherm de gevaarlijke randen in overeenstemming met de bepalingen van de norm EN12453 door actieve randen toe te passen en de ingangen SAFE1 en SAFE2 te gebruiken (raadpleeg voor de modellen met actieve randen de tabel van de modellen paragraaf 2)**

	LEO B CBB DL2 3 230 L02	LEO B CBB DL2 3 120 F02	LEO B CBB DL2 3 120 F02 PHOT USA16	LEO B CBB DL2 3 230 SV
Voeding	220-230V~ 50Hz/60Hz	120V~ ±10% 50Hz/60Hz	120V~ ±10% 50Hz/60Hz	220-230V~ 50Hz/60Hz
Obstakeldetectie met encoder	Aanwezig	Aanwezig Alleen voor versies sw ≥ 7.08	Aanwezig Alleen voor versies sw ≥ 8.08	<b>NIET AANWEZIG</b> ⚠️ Voor de detectie van obstakels moet de actieve veiligheidsrand voorzien worden: ASO SENTIR EDGE 115SK / BIRCHER EP45x99A1 (NIET BIJGELEVERD)
Uitgang klemmen 26-27: N.O. contact (24V~/0,5A)	AUX3 configureerbaar	AUX3 configureerbaar	Uitgang akoestisch signaal	AUX3 configureerbaar

## CONTROLE

Het paneel **LEO B CBB DL2 3 230 L02 - LEO B CBB DL2 3 230 SV - LEO B CBB DL2 3 120 F02 - LEO B CBB DL2 3 120 F02 PHOT USA16** voert de controle uit van de bedrijfsrelais en van de veiligheidsinrichtingen (fotocellen), vóór het uitvoeren van iedere openings- en sluitingscyclus. In geval van storingen de normale werking van de aangesloten inrichtingen en de bekabelingen controleren.

## 3) TECHNISCHE GEGEVENS

Voeding	220-230V~ 50Hz/60Hz (LEO B CBB DL2 3 230 L02) (LEO B CBB DL2 3 230 SV) 120V~ ±10% 50Hz/60Hz (LEO B CBB DL2 3 120 F02/LEO B CBB DL2 3 120 F02 PHOT USA16)
Isolatie netwerk/lage spanning	> 2MΩ 500V ~~~
Bedrijfstemperatuur	-20 / +55°C
Thermische beveiliging	Binnen in de motor
Diëlektrische sterkte	netwerk/bt 3750V~ gedurende 1 minuut
Max. vermogen motoren	750W
Voeding accessoires	24V~ (1A max. absorptie) 24V~safe
AUX 0	Contacto alineado 220-230V~N.O. (40W max) (LEO B CBB DL2 3 230 L02) Contacto alineado 120V~N.O. (40W max) (LEO B CBB DL2 3 120 F02/LEO B CBB DL2 3 120 F02 PHOT USA16)
AUX 3/ Uitgang akoestisch signaal	N.O. contact (24V~/0,5A max.)
Afmetingen	146x170x60mm
Zekeringen	zie Fig. B
Aantal combinaties	4 miljard
Max. aantal afstandsbedieningen dat in het geheugen kan worden opgeslagen	63

## Bruikbare versies zenders:

**Alle zenders ROLLING CODE compatibel met ((€R-Ready))**

## 4) VOORBEREIDING BUIZEN Fig. A

## 5) AANSLUITINGEN AANSLUITKAST Fig. B

**WAARSCHUWINGEN** - Tijdens de bekabelings- en installatiewerkzaamheden de geldende normen raadplegen en in ieder geval de geldende technische normen. De met verschillende spanningen gevoede geleiders moeten fysiek gescheiden worden, of op passende wijze geïsoleerd worden met min. 1 mm extra isolatie. De geleiders moeten verbonden worden door een extra bevestiging in de buurt van de klemmen, bijvoorbeeld met behulp van bandjes. Alle verbindingkabels moeten ver van het koellichaam vandaan gehouden worden.

## AANSLUITINGEN EN CONFIGURATIE AANSLUITKAST

	Klem	Definitie	Beschrijving
Voeding	L	FASE	Eénfasige voeding 220-230V~ ±10%, 50-60Hz, met aardingskabel. (LEO B CBB DL2 3 230 L02 - LEO B CBB DL2 3 230 SV).
	N	NEUTRAAL	
	GND	AARDE	Eénfasige voeding 120V~ ±10%, 50-60Hz, met aardingskabel. (LEO B CBB DL2 3 120 F02/LEO B CBB DL2 3 120 F02 PHOT USA16).
Motor	10	IN BEDRIJF + COND	Aansluiting motor.
	11	GEM	IN BEDRIJF + COND Motor en condensator in bedrijf
	12	IN BEDRIJF + COND	GEM Gemeenschappelijk Motor
	13	COND BOOST	IN BEDRIJF + COND Motor en condensator in bedrijf
Aux	20	AUX 0 - CONTACTO ALIMENTADO 220 230V~ (LEO B CBB DL2 3 230 L02) (LEO B CBB DL2 3 230 SV) CONTACTO ALIMENTADO 120V~ (LEO B CBB DL2 3 120 F02) (LEO B CBB DL2 3 120 F02 PHOT USA16)	Salida configurable AUX 0 - Default PARPADEANTE. CANAL RADIO MONOESTABLE/ INDICADOR CANCELA ABIERTA SCA/ Mando LUZ CORTESÍA/ Mando LUZ ZONA/ LUZ ESCALERAS/ ALARMA CANCELA ABIERTA/ INDICADOR PARPADEANTE/ CERRADURA ELÉCTRICA DE RESORTE/ CERRADURA ELÉCTRICA CON IMANES/MANTENIMIENTO/PARPADEANTE Y MANTENIMIENTO /ANTI-INBRAAK/ ESTADO CANCELA / CANAL RADIO BIESTABLE / CANAL RADIO TEMPORIZADO. Consultar la tabla "Configuración de las salidas AUX".
	21		
	26	AUX 3 - CONTACTO ALIMENTADO (N.O.) LEO B CBB DL2 3 230 L02 LEO B CBB DL2 3 230 SV LEO B CBB DL2 3 120 F02	Salida configurable AUX 3 - Default Salida 2°CANAL RADIO. CANAL RADIO MONOESTABLE/ INDICADOR CANCELA ABIERTA SCA/ Mando LUZ CORTESÍA/ Mando LUZ ZONA/ LUZ ESCALERAS/ ALARMA CANCELA ABIERTA/ INDICADOR PARPADEANTE/ CERRADURA ELÉCTRICA DE RESORTE/ CERRADURA ELÉCTRICA CON IMANES/MANTENIMIENTO/PARPADEANTE Y MANTENIMIENTO / ANTI-INBRAAK / ESTADO CANCELA / CANAL RADIO BIESTABLE / CANAL RADIO TEMPORIZADO. Consultar la tabla "Configuración de las salidas AUX".
	27		
	26 27	Uitgang geconfigureerd als Alarm UL LEO B CBB DL2 3 120 F02 PHOT USA16	Activering: 2 achtereenvolgende detecties van obstakel niet onderbroken door eindschakelaar Deactivering: na 300s of na eliminatie van ingang "STOP"
Begrenzer 1 motor (niet ULTRA-model)	41	- REF SWE	Gemeenschappelijk eindaanslag
	42	SWC	Sluitingsaanslag SWC (N.C.). (Niet verbinden of een brug aanbrengen als de magnetische begrenzer er is)
	43	SWO	Openingsaanslag SWO (N.C.). (Niet verbinden of een brug aanbrengen als de magnetische begrenzer er is)
Magnetische begrenzer 1 motor	JP32		Verbinding magnetische begrenzer
Voeding accessoires	50	24V-	Uitgang voeding accessoires.
	51	24V+	
	52	24Vsafe+	Uitgang voeding voor trusted veiligheidsinrichtingen (zender fotocellen en zender gevoelige rand). Uitgang alleen actief tijdens de manoeuvreerperiode.

# INSTALLATIEHANDLEIDING

D814094 0AA00\_04

	Klem	Definitie	Beschrijving
<b>Commando's</b>	60	Normaal	Normaal ingangen IC 1 en IC 2
	61	IC 1	Configureerbare ingang van commando 1 (N.O.) - Default START E. START E / START I / OPEN / CLOSE / PED / TIMER / TIMER PED Raadpleeg de tabel "Configuratie van de commando-ingangen".
	62	IC 2	Configureerbare ingang van commando 2 (N.O.) - Default PED. START E / START I / OPEN / CLOSE / PED / TIMER / TIMER PED Raadpleeg de tabel "Configuratie van de commando-ingangen".
	63	Normaal	Normaal ingangen IC 3 en IC 4
	64	IC 3	Configureerbare ingang van commando 1 (N.O.) - Default OPEN. START E / START I / OPEN / CLOSE / PED / TIMER / TIMER PED Raadpleeg de tabel "Configuratie van de commando-ingangen".
	65	IC 4	Configureerbare ingang van commando 2 (N.O.) - Default CLOSE. START E / START I / OPEN / CLOSE / PED / TIMER / TIMER PED Raadpleeg de tabel "Configuratie van de commando-ingangen".
<b>Veiligheden</b>	70	Normaal	Normaal ingangen STOP, SAFE 1 en SAFE 2
	71	STOP	Het commando onderbreekt de manoeuvre. (N.C.) Indien niet gebruikt, de brug niet verwijderen.
	72	SAFE 1	Configureerbare veiligheidsingang 1 (N.C.) - Default PHOT. PHOT / PHOT TEST / PHOT OP / PHOT OP TEST / PHOT CL / PHOT CL TEST / BAR / BAR TEST / BAR 8K2 / BAR OP / BAR OP TEST / BAR 8K2 OP / BAR CL / BAR CL TEST / BAR 8K2 CL Raadpleeg de tabel "Configuratie van de veiligheidsingangen".
	73	FAULT 1	Ingang controle veiligheidsinrichtingen aangesloten op SAFE 1.
	74	SAFE 2	Configureerbare veiligheidsingang 2 (N.C.) - Default BAR. PHOT / PHOT TEST / PHOT OP / PHOT OP TEST / PHOT CL / PHOT CL TEST / BAR / BAR TEST / BAR 8K2 / BAR OP / BAR OP TEST / BAR 8K2 OP / BAR CL / BAR CL TEST / BAR 8K2 CL Raadpleeg de tabel "Configuratie van de veiligheidsingangen".
	75	FAULT 2	Ingang controle veiligheidsinrichtingen aangesloten op SAFE 2.
	76	Normaal	Normaal ingangen SAFE 3
	77	SAFE 3	Configureerbare veiligheidsingang 3 (N.C.) - Default PHOT OP. PHOT / PHOT TEST / PHOT OP / PHOT OP TEST / PHOT CL / PHOT CL TEST / BAR / BAR TEST / BAR OP / BAR OP TEST / BAR CL / BAR CL TEST. Raadpleeg de tabel "Configuratie van de veiligheidsingangen".
78	FAULT 3	Ingang controle veiligheidsinrichtingen aangesloten op SAFE 3.	
<b>An-tenne</b>	Y	ANTENNE	Ingang antenne.
	#	SHIELD	Een antenne gebruiken afgestemd op 433MHz. Voor de aansluiting Antenne-Ontvanger coaxiaalkabel RG58 gebruiken. De aanwezigheid van metalen massa's op de antenne, kan de radio-ontvangst storen. In geval van gebrekkige reikwijdte van de zender, de antenne naar een meer geschikt punt verplaatsen.

## Configuratie van de uitgangen AUX

Logica Aux= 0 - Uitgang MONOSTABIEL RADIOKANAAL. Het contact blijft 1 sec. dicht bij de activering van het radiokanaal.
Logica Aux= 1 - Uitgang VERKLIKKERLICHTSIGNAAL HEK OPEN SCA. Het contact blijft dicht tijdens de opening en bij open vleugel, intermitterend tijdens de sluiting, open bij gesloten vleugel.
Logica Aux= 2 - Uitgang commando HULPLICHT. Het contact blijft 90 seconden lang gesloten na de laatste manoeuvre.
Logica Aux= 3 - Uitgang commando PLAATSELIJKE VERLICHTING. Het contact blijft gesloten tijdens de volledige duur van de manoeuvre.
Logica Aux= 4 - Uitgang TRAPLICHT. Het contact blijft 1 seconde gesloten aan het begin van de manoeuvre.
Logica Aux= 5 - Uitgang ALARM OPEN HEK. Het contact blijft gesloten als de vleugel open blijft gedurende tweemaal de tijd ten opzichte van de ingestelde TCA.
Logica Aux= 6 - Uitgang voor KNIPPERLICHT. Het contact blijft gesloten tijdens de beweging van de vleugels.
Logica Aux= 7 - Uitgang voor ELEKTRISCH KLIKSLOT. Het contact blijft bij iedere opening 2 seconden gesloten bij elke sluiting.
Logica Aux= 8 - Uitgang voor ELEKTRISCH MAGNEETSLOT. Het contact blijft gesloten met hek gesloten en tijdens de sluitingsmanoeuvre.
Logica Aux= 9 - Uitgang ONDERHOUD. Het contact blijft gesloten tot de ingestelde waarde in de parameter Onderhoud is bereikt om de aanvraag voor onderhoud aan te duiden.
Logica Aux= 10 - Uitgang ZWAAILICHT EN ONDERHOUD. Het contact blijft gesloten tijdens de beweging van de vleugels. Als bij gesloten hekvleugel de waarde wordt bereikt die in de parameter Onderhoud is ingesteld, zal het contact 4 maal 10s en 5s geopend worden om de aanvraag voor het onderhoud aan te duiden.
Logica Aux= 11 - Niet gebruikt
Logica Aux= 12 - Anti-inbraak uitgang: het contact sluit als het hek van de eindaanslag sluiten wordt verplaatst als de motor niet gevoed is. Het contact opent na een commando van een knop of afstandsbediening.
Logica AUX= 13 - Uitgang STATUS HEK. Het contact blijft gesloten wanneer het hek gesloten is
Logica AUX= 14 - Uitgang KANAAL RADIO BISTABIEL Het contact verandert van status (open-gesloten) bij de activering van het radiokanaal
Logica AUX= 15 - Uitgang RADIOKANAAL OP TIJD AFGESTELD Het contact blijft gesloten gedurende een programmeerbare tijd bij de activering van het Radiokanaal (tijd uitgang) Indien tijdens die tijd de toets opnieuw ingedrukt wordt, begint de telling van de tijd weer.

## Configuratie van de commando-ingangen

Logica IC= 0 - Ingang geconfigureerd als Start E. Werking volgens de logica $StEP-bY-StEP \ \overline{POEFnE}$ . Start extern voor beheer verkeerslicht.
Logica IC= 1 - Ingang geconfigureerd als Start I. Werking volgens de Logica $StEP-bY-StEP \ \overline{POEFnE}$ . Start intern voor beheer verkeerslicht.
Logica IC= 2 - Ingang geconfigureerd als Open. Het commando voert een opening uit. Als de ingang gesloten blijft, blijven de vleugels open tot de opening van het contact. Bij open contact gaat het automatiseringssysteem dicht na de tca-tijd, indien geactiveerd.
Logica IC= 3 - Ingang geconfigureerd als Close. Het commando voert een sluiting uit.
Logica IC= 4 - Ingang geconfigureerd als Ped. Het commando voert een voetgangersopening uit, gedeeltelijk. Werking volgens de Logica $StEP-bY-StEP \ \overline{POEFnE}$
Logica IC= 5 - Ingang geconfigureerd als Timer. Werking analoog aan open, maar de sluiting is ook gegarandeerd na de afwezigheid van netwerk.
Logica IC= 6 - Ingang geconfigureerd als Timer Ped. Het commando voert een voetgangersopening uit, gedeeltelijk. Als de ingang gesloten blijft, blijft de vleugel open tot de opening van het contact. Als de ingang gesloten blijft en een commando van Start E, Start I of Open wordt geactiveerd, wordt een complete manoeuvre uitgevoerd om zich vervolgens te herstellen in voetgangersopening. De sluiting is ook gegarandeerd na de afwezigheid van netwerk.

## Configuratie van de veiligheidsingangen

Logica SAFE= 0 - Ingang geconfigureerd als Phot, fotocel niet geverifieerd (*). (Fig. D, Ref. 1) Maakt de verbinding mogelijk van inrichtingen zonder extra contact voor controle. In geval van verduistering zijn de fotocellen zowel bij opening als bij sluiting actief. Door verduistering van de fotocel bij sluiting wordt de beweging omgekeerd na de vrijgave van de fotocel. Indien niet gebruikt, de brug niet verwijderen.
Logica SAFE= 1 - Ingang geconfigureerd als Phot test, trusted fotocel. (Fig.D, Ref. 2). Hiermee wordt de controle van de fotocellen bij begin van de manoeuvre geactiveerd. In geval van verduistering zijn de fotocellen zowel bij opening als bij sluiting actief. Door verduistering van de fotocel bij sluiting wordt de beweging omgekeerd na de vrijgave van de fotocel.
Logica SAFE= 2 - Ingang geconfigureerd als Phot op, fotocel alleen actief bij opening niet geverifieerd (*). (Fig. D, Ref. 1) Maakt de verbinding mogelijk van inrichtingen zonder extra contact voor controle. In geval van verduistering is de werking van de fotocel bij sluiting uitgesloten. In geval van opening wordt de beweging geblokkeerd voor de duur van de verduistering van de fotocel. Indien niet gebruikt, de brug niet verwijderen.
Logica SAFE= 3 - Ingang geconfigureerd als Phot op test, trusted fotocel alleen actief bij opening (Fig. D, Ref. 2). Hiermee wordt de controle van de fotocellen bij begin van de manoeuvre geactiveerd. In geval van verduistering is de werking van de fotocel bij sluiting uitgesloten. In geval van opening wordt de beweging geblokkeerd voor de duur van de verduistering van de fotocel.

# INSTALLATIEHANDLEIDING

Logica SAFE= 4 - Ingang geconfigureerd als Phot cl, fotocel alleen actief bij sluiting niet geverifieerd (*). (Fig. D, Ref. 1) Maakt de verbinding mogelijk van inrichtingen zonder extra contact voor controle. In geval van verduistering is de werking van de fotocel bij opening uitgesloten. In sluitingsfase, wordt er onmiddellijk omgekeerd. Indien niet gebruikt, de brug niet verwijderen.
Logica SAFE= 5 - Ingang geconfigureerd als Phot cl test, trusted fotocel alleen actief bij sluiting (Fig. D, Ref. 2). Hiermee wordt de controle van de fotocellen bij begin van de manoeuvre geactiveerd. In geval van verduistering is de werking van de fotocel bij opening uitgesloten. In sluitingsfase, wordt er onmiddellijk omgekeerd.
Logica SAFE= 6 - Ingang geconfigureerd als Bar, gevoelige rand niet geverifieerd (*). (Fig. D, Ref. 3) Maakt de verbinding mogelijk van inrichtingen zonder extra contact voor controle. Het commando keert de beweging 2 sec. om. Indien niet gebruikt, de brug niet verwijderen
Logica SAFE= 7 - Ingang geconfigureerd als Bar, trusted gevoelige rand (Fig.D, Ref. 4). Hiermee wordt de controle van de gevoelige randen bij begin van de manoeuvre geactiveerd. Het commando keert de beweging 2 sec. om.
Logica SAFE= 8 - Ingang geconfigureerd als Bar 8k2 (Fig. D, Ref. 5). Ingang voor resistieve rand 8K2. Het commando keert de beweging 2 sec. om.
Logica SAFE=9 Ingang geconfigureerd als Bar op, gevoelige rand met omkering uitsluitend geactiveerd tijdens openen, de automatisering wordt gestopt als de rand tijdens het sluiten geactiveerd is (STOP) (Afb.D, ref. 3). Maakt de verbinding van inrichtingen zonder extra contact voor controle mogelijk. De interventie tijdens het openen veroorzaakt 2 sec. lang de omkering van de beweging. De interventie tijdens het sluiten veroorzaakt de stop. Indien niet gebruikt, de brug niet verwijderen.
Logica SAFE=10 Ingang geconfigureerd als Bar op test, gecontroleerde gevoelige rand met omkering uitsluitend geactiveerd tijdens openen, de automatisering wordt gestopt als de rand tijdens het sluiten geactiveerd is (STOP) (Afb.D, ref. 4). Hiermee wordt de controle van de gevoelige randen aan het begin van de manoeuvre geactiveerd. De interventie tijdens het openen veroorzaakt 2 sec. lang de omkering van de beweging. De interventie tijdens het sluiten veroorzaakt de stop.
Logica SAFE=11 Ingang geconfigureerd als Bar 8k2 op, rand 8k2 met omkering uitsluitend geactiveerd tijdens openen, de automatisering wordt gestopt als de rand tijdens het sluiten geactiveerd is (STOP) (Afb.D, ref. 5). De interventie tijdens het openen veroorzaakt 2 sec. lang de omkering van de beweging. De interventie tijdens het sluiten veroorzaakt de stop.
Logica SAFE=12 Ingang geconfigureerd als Bar cl, gevoelige rand met omkering uitsluitend geactiveerd tijdens sluiten, de automatisering wordt gestopt als de rand tijdens het openen geactiveerd is (STOP) (Afb.D, ref. 3). Maakt de verbinding van inrichtingen zonder extra contact voor controle mogelijk. De interventie tijdens het sluiten veroorzaakt 2 sec. lang de omkering van de beweging. De interventie tijdens het openen veroorzaakt de stop. Indien niet gebruikt, de brug niet verwijderen
Logica SAFE=13 Ingang geconfigureerd als Bar cl test, gecontroleerde gevoelige rand met omkering uitsluitend geactiveerd tijdens sluiten, de automatisering wordt gestopt als de rand tijdens het openen geactiveerd is (STOP) (Afb.D, ref. 4). Hiermee wordt de controle van de gevoelige randen aan het begin van de manoeuvre geactiveerd. De interventie tijdens het sluiten veroorzaakt 2 sec. lang de omkering van de beweging. De interventie tijdens het openen veroorzaakt de stop.
Logica SAFE=14 Ingang geconfigureerd als Bar 8k2 cl, rand 8k2 met omkering uitsluitend geactiveerd tijdens sluiten, de automatisering wordt gestopt als de rand tijdens het openen geactiveerd is (STOP) (Afb.D, ref. 5). De interventie tijdens het sluiten veroorzaakt 2 sec. lang de omkering van de beweging. De interventie tijdens het openen veroorzaakt de stop.

(\* Als er inrichtingen type "D" geïnstalleerd worden (zoals gedefinieerd door EN12453), die anders dan trusted aangesloten zijn, verplicht halfjaarlijks onderhoud voorschrijven.

## 6) VEILIGHEIDSRICHTINGEN

**Opmerking:** alleen ontvangende veiligheidsinrichtingen gebruiken met vrij uitwisselbaar contact.

### 6.1) "TRUSTED DEVICES" FIG. D

### 6.2) AANSLUITING VAN 1 STEL FOTOCELLEN NIET GECONTROLEERD AFB. C1

### 6.3) AANSLUITING VAN 1 STEL FOTOCELLEN GECONTROLEERD AFB. C2

## 7) TOEGANG TOT DE MENU'S: FIG. 1

### 7.1) MENU PARAMETERS (P<sub>RR</sub>-R<sub>FI</sub>) (TABEL "A" PARAMETERS)

### 7.2) MENU LOGICA'S (L<sub>oU</sub> IC) (TABEL "B" LOGICA'S)

### 7.3) MENU RADIO (r<sub>Rd</sub> io) (TABEL "C" RADIO)

**- BELANGRIJKE OPMERKING: DE EERSTE OPGESLAGEN ZENDER MARKEREN MET DE MASTERSLEUTEL (MASTER).**

Bij handmatige programmering wordt door de eerste zender de SLEUTELCODE VAN DE ONTVANGER toegewezen; deze code is noodzakelijk om de daaropvolgende klonering van de radiozenders te kunnen uitvoeren. De geïntegreerde ontvanger Clonix beschikt bovendien over enkele belangrijke geavanceerde functionaliteiten:

- Klonering van de master-zender (rolling-code of vaste code).
- Klonering voor vervanging van de reeds in de ontvanger opgenomen zenders.
- Beheer database zenders.
- Beheer groep ontvangers.

Raadpleeg voor het gebruik van deze functionaliteiten de instructies van de universeel programmeerbare palmtop en de Algemene gids programmering ontvangers.

Bij het gebruik van een 4-kanalaars afstandsbediening wordt aanbevolen om één kanaal voor de stopfunctie (STOP) te bewaren.

### 7.4) MENU DEFAULT (dEFault)

Brengt de centrale terug naar de vooraf ingestelde DEFAULT-waarden.  Na het herstel is het noodzakelijk een nieuwe AUTOSSET uit te voeren.

### 7.5) MENU TAAL (L<sub>AN</sub>GUAGE)

Hiermee kan de taal van het programmeerbare display worden ingesteld.

### 7.6) MENU AUTOSSET (AutosEt)

LEO B CBB DL2 3 120 F02 (alleen voor versies sw ≥ 7.08)

LEO B CBB DL2 3 120 F02 PHOT USA 16 (alleen voor versies sw ≥ 8.08)

Om een AUTOSSET te starten, moet het specifieke menu bereikt worden en moet op OK gedrukt worden.

De poort kan op elk punt van de slag gepositioneerd worden.

Nadat op de toets OK is gedrukt, wordt de poort automatisch naar de eindschakelaar van de sluiting gebracht, aan begrensde snelheid, waarna automatisch 2 complete manoeuvres van eindschakelaar tot eindschakelaar worden verricht: de eerste aan begrensde snelheid en de tweede aan de maximale snelheid.

Na afloop van de autoset duidt het opschrift OK aan dat de autoset correct werd uitgevoerd en dat de volgende parameters zijn ingesteld:

- Bedrijfstijd in opening en sluiting
- Vertragingruimte (minimum 50cm) [alleen met encoder = 1 of 2]
- Kracht noodzakelijk voor de beweging, om het obstakel te kunnen detecteren [alleen met encoder = 2]
- Remming (typische waarde 50%)

Na afloop van de autoset kan het opschrift KO het volgende aanduiden:

- Vrijwillige annulering van de autoset, door op de toets Up + toets Down te drukken
- Gebruik van de bedieningen op het klemmenbord START, STOP, OPEN, CLOSE
- Verduistering van de fotocellen of activering van de veiligheidsranden
- Detectie stop encoder -> te grote krachtinspanning om de poort te bewegen of problemen met de motorkoppeling.

 **OPGELET!!** Controleren of de waarde van de botsingskracht gemeten in de punten voorzien door de norm EN12445, lager is dan hetgeen aangegeven in de norm EN 12453.

 **De botsingskrachten kunnen verminderd worden door middel van het gebruik van vervormbare randen.**  
Opgelet!! Tijdens de autoset-fase is de functie voor obstakeldetectie niet actief; de installateur moet de beweging van het automatiseringssysteem

controleren en voorkomen dat personen of voorwerpen in de buurt komen van de actieradius van het automatiseringssysteem of zich daarbinnen bevinden.

## 7.7) MENU STATISTIEKEN

Hiermee kunt u de versie van de kaart, het totale aantal manoeuvres (in honderdtallen), het aantal in het geheugen opgeslagen afstandsbedieningen en de laatste 30 fouten tonen (de eerste 2 cijfers geven de positie aan, de laatste 2 de foutcode). De fout 01 is de meest recente.

## 7.8) MENU PASSWORD

Hiermee kunt u een password invoeren voor de programmering van de kaart via het U-link™ netwerk.

Als het "BESCHERMINGSNIVEAU" van de logica is ingesteld op 1,2,3,4 wordt het password gevraagd voor toegang tot het programmeringsmenu. Na 10 mislukte toegangspogingen achtereenvolgend moet u 3 minuten wachten voor u een nieuwe poging kunt doen. Tijdens deze periode toont het display bij iedere toegangspoging het bericht "BLOC". Het default password is 1234.

## 8) OPTIONELE U-LINK MODULES

Zie de instructies van de U-link modules

Het gebruik van enkele modulen veroorzaakt een afname van het radiobereik. De installatie aanpassen met een geschikte antenne afgestemd op 433MHz

## 9) TEGENOVERGESTELDE SCHUIFVLEUGELS

Zie de instructies van de U-link modules

OPMERKING: Op de als Slave ingestelde kaart moet de ingang Rand (Rand/ Rand Test/ Rand 8k2) alleen op de SAFE2 geconfigureerd worden.

## 10) DE FABRIEKINSTELLINGEN HERSTELLEN (Fig.H)

**LET OP U herstelt de waarden die door de fabriek zijn ingesteld. De afstandsbedieningen in het geheugen worden gewist.**

**LET OP! Een verkeerde instelling kan leiden tot schade aan personen, dieren of voorwerpen.**

- Haal de spanning van de kaart (Fig.H ref.1)
- Open de ingang Stop en druk tegelijkertijd op de toetsen + en OK (Fig.H ref.2)
- Voorzie de kaart van spanning (Fig.H ref.3)
- Het display toont RST, bevestig binnen 3s met een druk op de toets OK (Fig.H ref.4)
- Wacht tot de procedure wordt afgesloten (Fig.H ref.5)
- Procedure beëindigd (Fig.H ref.6)

## 11) BESTURING POSITIE POORT

De positie van de poort wordt gedetecteerd door de kaart via de eindschakelaar en via de encoder (encoder = 1 of 2).

In geval van encoder = 0 wordt de positie geschat via de eindschakelaar en de meting van de tijdsduur.

De eindschakelaars bepalen het stoppunt van de poort voor de opening en de sluiting.

In geval van de deblokkering (zie handleiding ICARO afb.2) en de handmatige beweging van de poort (met dus de wijziging van de positie) is het noodzakelijk dat de voeding naar de kaart wordt onderbroken zodat het manoeuvre van het zoeken van de eindschakelaar wordt geactiveerd. Het manoeuvre van het zoeken van de eindschakelaar gebeurt aan begrensde snelheid. Indien beide vertragingruimtes tijdens de opening en de sluiting 0 zijn (ref. Tabel A) gebeurt het manoeuvre van het zoeken van de eindschakelaar aan begrensde snelheid. Indien, na de deblokkering (zie de handleiding ICARO afb.2) en de handmatige beweging van de poort, de voeding naar de kaart NIET wordt onderbroken, zal de volgende bediening de beweging van de poort veroorzaken net als ze zou vertrekken vanaf de laatste positie voor de deblokkering, en dus zullen de vertragingruimtes niet gegarandeerd worden.

Als de kaart is ingesteld met de fabriekswaarden (of nadat het standaard schrijven is verricht) gebeurt het eerste manoeuvre van eindschakelaar naar eindschakelaar (zonder tussenonderbrekingen) aan langzame snelheid.

## PROCEDURE VOOR CONTROLE INSTALLATIE

### 0. Instelling type functionering encoder.

#### 1. AUTOSSET uitvoeren (\*)

LEO B CBB DL2 3 120 F02 (alleen voor versies sw ≥ 7.08)



LEO B CBB DL2 3 120 F02 PHOT USA 16 (alleen voor versies sw ≥ 8.08)

## INSTALLATIEHANDLEIDING



D814094 OAA00\_04

2. De botsingskrachten controleren: als deze binnen de limieten blijven (\*\*\*) verder gaan naar punt 10 anders.
3. Eventueel de parameters van de gevoeligheid (kracht) aanpassen: zie tabel parameters.
4. De botsingskrachten opnieuw controleren: als deze binnen de limieten blijven (\*\*\*) verder gaan naar punt 10 anders.
5. Een passieve rand toepassen
6. De botsingskrachten opnieuw controleren: als deze binnendelimiten blijven (\*\*\*) verder gaan naar punt 10 anders.
7. Inrichtingen aanbrengen die gevoelig zijn voor druk of elektriciteit (bijvoorbeeld actieve rand) (\*\*\*)
8. De botsingskrachten opnieuw controleren: als deze binnendelimiten blijven (\*\*\*) verder gaan naar punt 10 anders.
9. De beweging van de aandrijving alleen toestaan in de modus "Persoon aanwezig".
10. Controleren of alle inrichtingen die de aanwezigheid in de manoeuvrezone detecteren goed functioneren.  
 (\*) Voor de autoset uit te voeren, controleren of alle werkzaamheden betreffende de montage en de veiligstelling goed zijn uitgevoerd zoals voorgeschreven door de waarschuwingen voor de installatie in de handleiding van de motorisering.  
 (\*\*\*) Afhankelijk van de risicoanalyse zou het evenwel nodig kunnen zijn gevoelige veiligheidsinrichtingen aan te brengen.

TABEL "A" - MENU PARAMETERS - (PARAF)

Parameter	Min.	Max.	Default	Eigen	Definitie	Beschrijving
oPEn WorKt	5	300	300		Werktijd bij opening [s]	Maximale werktijd van de motor(en), bij openen. De werktijd iets hoger instellen dan de complete manoeuvre tijd. De waarde wordt gewijzigd door de autoset manoeuvre die hem aanpast aan de waargenomen werktijd
cLS WorKt	5	300	300		Werktijd bij sluiting [s]	Maximale werktijd van de motor(en), bij sluiten. De werktijd iets hoger instellen dan de complete manoeuvre tijd. De waarde wordt gewijzigd door de autoset manoeuvre die hem aanpast aan de waargenomen werktijd
tCtA	0	180	40		Tijd automatische sluiting [sec.]	Wachttijd vóór de automatische sluiting.
tRFLGht. cLrKt	1	180	40		Ontruimingstijd verkeerslichtzone [sec.]	Ontruimingstijd van de zone onderhevig aan verkeer geregeld door het stoplicht.
oUtPUt tIME	1	240	10		Activeringstijd van de op tijd ingestelde uitgang [s]	Tijd activering op tijd ingestelde uitgang radiokanaal in seconden
oPd ISt. StoId	0 (LEO B CBB DL2 3 120 F02) (LEO B CBB DL2 3 120 F02 PHOT USA16) (LEO B CBB DL2 3 230 L02) 1 (LEO B CBB DL2 3 230 SV)	99	0 (LEO B CBB DL2 3 120 F02) (LEO B CBB DL2 3 120 F02 PHOT USA16) 30 (LEO B CBB DL2 3 230 L02) (LEO B CBB DL2 3 230 SV)		Ruimtevertraging bij opening [%]	Vertragsruimte bij opening van de motor(en) uitgedrukt in percentage van de totale slag. (Er wordt een minimum vertragsruimte verzekerd van 75 cm, alleen voor <b>LEO B CBB DL2 3 230 SV</b> ) De autoset manoeuvre wijzigt de vertragsafstanden als deze niet minstens 50 cm vertraagde snelheid mogelijk maken. (85cm voor LEO B CBB DL2 3 230 SV)  LET OP: Na een wijziging van de parameter is een complete manoeuvre zonder onderbrekingen noodzakelijk. <b>LET OP: met "SET" op display is de obstakelwaarneming niet actief.</b>
cLd ISt. StoId	0 (LEO B CBB DL2 3 120 F02) (LEO B CBB DL2 3 120 F02 PHOT USA16) (LEO B CBB DL2 3 230 L02) 1 (LEO B CBB DL2 3 230 SV)	99	0 (LEO B CBB DL2 3 120 F02) (LEO B CBB DL2 3 120 F02 PHOT USA16) 30 (LEO B CBB DL2 3 230 L02) (LEO B CBB DL2 3 230 SV)		Ruimtevertraging bij sluiting [%]	Vertragsruimte bij sluiting van de motor(en) uitgedrukt in percentage van de totale slag. (Er wordt een minimum vertragsruimte verzekerd van 75 cm, alleen voor <b>LEO B CBB DL2 3 230 SV</b> ) De autoset manoeuvre wijzigt de vertragsafstanden als deze niet minstens 50 cm vertraagde snelheid mogelijk maken. (85cm voor LEO B CBB DL2 3 230 SV)  LET OP: Na een wijziging van de parameter is een complete manoeuvre zonder onderbrekingen noodzakelijk. <b>LET OP: met "SET" op display is de obstakelwaarneming niet actief.</b>
PARt IRL oPEn InU	10	50	20		Gedeeltelijke opening [%]	Percentage gedeeltelijke opening t.o.v. de totale opening, na activering voetgangerscommando PED.
oPForcE	1	99	75		Maximumkracht vleugel(s) bij opening [%]	Kracht uitgeoefend door de vleugel(s) bij opening. [als encoder = 0 of 1] De ingestelde krachtwaarde vertegenwoordigt het percentage van de netspanning dat door de kaart aan de motor wordt geleverd tijdens de beweging. [als encoder = 2] Geeft het percentage van geleverde kracht aan, boven die opgeslagen tijdens de autoset (en vervolgens bijgewerkt), alvorens een obstakelalarm te genereren. De parameter wordt automatisch ingesteld door de autoset.  <b>LET OP: Heeft directe invloed op de botsingskracht: controleren of met de ingestelde waarde de geldende veiligheidsnormen worden nageleefd (*). Indien noodzakelijk, antibeklemings-veiligheidsinrichtingen installeren (**). In het geval van encoder 0,1 en kaart LEO B CBB DL2 3 230 SV: hebben deze parameters geen invloed op de werking van de motor.</b>
cLSForcE	1	99	75		Maximumkracht vleugel(s) bij sluiting [%]	Kracht uitgeoefend door de vleugel(s) bij sluiting. [als encoder = 0 of 1] De ingestelde krachtwaarde vertegenwoordigt het percentage van de netspanning dat door de kaart aan de motor wordt geleverd tijdens de beweging. [als encoder = 2] Geeft het percentage van geleverde kracht aan, boven die opgeslagen tijdens de autoset (en vervolgens bijgewerkt), alvorens een obstakelalarm te genereren. De parameter wordt automatisch ingesteld door de autoset.  <b>LET OP: Heeft directe invloed op de botsingskracht: controleren of met de ingestelde waarde de geldende veiligheidsnormen worden nageleefd (*). Indien noodzakelijk, antibeklemings-veiligheidsinrichtingen installeren (**). In het geval van encoder 0,1 en kaart LEO B CBB DL2 3 230 SV: hebben deze parameters geen invloed op de werking van de motor.</b>

## INSTALLATIEHANDLEIDING

Parameter	Min.	Max.	Default	Eigen	Definitie	Beschrijving
<i>oPSLud</i> <i>Force</i>	1	99	75		Kracht vleugel(s) bij opening tijdens vertraging [%]	Kracht uitgeoefend door de vleugel(s) bij opening bij vertragingssnelheid. [als encoder = 0 of 1] De ingestelde krachtwaarde vertegenwoordigt het percentage van de netspanning dat door de kaart aan de motor wordt geleverd tijdens de beweging. [als encoder = 2] Geeft het percentage van geleverde kracht aan, boven die opgeslagen tijdens de autose (en vervolgens bijgewerkt), alvorens een obstakelalarm te genereren. De parameter wordt automatisch ingesteld door de autose.  <b>LET OP: Heeft directe invloed op de botsingskracht: controleren of met de ingestelde waarde de geldende veiligheidsnormen worden nageleefd (*). Indien noodzakelijk, antibeklemmings-veiligheidsinrichtingen installeren (**). In het geval van encoder 0,1 en kaart LEO B CBB DL2 3 230 SV: hebben deze parameters geen invloed op de werking van de motor.</b>
<i>cLSSLud</i> <i>Force</i>	1	99	75		Kracht vleugel(s) bij sluiting tijdens vertraging [%]	Kracht uitgeoefend door de vleugel(s) bij sluiting bij vertragingssnelheid. [als encoder = 0 of 1] De ingestelde krachtwaarde vertegenwoordigt het percentage van de netspanning dat door de kaart aan de motor wordt geleverd tijdens de beweging. [als encoder = 2] Geeft het percentage van geleverde kracht aan, boven die opgeslagen tijdens de autose (en vervolgens bijgewerkt), alvorens een obstakelalarm te genereren. De parameter wordt automatisch ingesteld door de autose.  <b>LET OP: Heeft directe invloed op de botsingskracht: controleren of met de ingestelde waarde de geldende veiligheidsnormen worden nageleefd (*). Indien noodzakelijk, antibeklemmings-veiligheidsinrichtingen installeren (**). In het geval van encoder 0,1 en kaart LEO B CBB DL2 3 230 SV: hebben deze parameters geen invloed op de werking van de motor.</b>
<i>brRHE</i>	0	99	0		Afremming	Afremmingspercentage toegepast om de beweging van de motor(en) stop te zetten.
<i>PR IntErnAncE</i>	0	250	0		Programmering aantal manoeuvres drempel onderhoud [in honderdtallen]	Hiermee kunt u een aantal manoeuvres instellen waarna de aanvraag voor onderhoud op de uitgang AUX, geconfigureerd als Onderhoud of Zwaailicht en Onderhoud, wordt weergegeven

(\* ) In de Europese Unie de EN12453 voor de krachtlimieten toepassen, en de EN12445 voor de meetmethode.

(\*\* ) De botsingskrachten kunnen verminderd worden door middel van het gebruik van vervormbare randen.

TABEL "B" - MENU LOGICA'S - (LoG ic)



Logica	Definitie	Default	Uitgevoerde instelling aanvinken	Opties																				
<i>tCA</i>	Tijd Automatische Sluiting	0	0	Logica niet actief																				
			1	Activeert de automatische sluiting																				
<i>FRSt cLS</i>	Snelle sluiting	0	0	Logica niet actief																				
			1	Sluit 3 seconden na de vrijgave van de fotocellen, alvorens te wachten op het einde van de ingestelde TCA																				
<i>StEP-by-StEP</i> <i>noUEnEt</i>	Beweging passo passo	0	0	De ingangen geconfigureerd als Start E, Start I, Ped werken met de 4-staps logica.																				
			1	De ingangen geconfigureerd als Start E, Start I, Ped werken met de 3-staps logica. Met de impuls tijdens de sluitingsfase wordt de beweging omgekeerd.																				
			2	De ingangen geconfigureerd als Start E, Start I, Ped werken met de 2-staps logica. Bij iedere impuls wordt de beweging omgekeerd.																				
				<table border="1" style="width: 100%;"> <thead> <tr> <th colspan="4">stap voor stap beweging</th> </tr> <tr> <th></th> <th>2-STAPS</th> <th>3-STAPS</th> <th>4-STAPS</th> </tr> </thead> <tbody> <tr> <td>GESLOTEN BIJ SLUITING</td> <td>OPENT</td> <td>OPENT</td> <td>OPENT</td> </tr> <tr> <td>OPEN BIJ OPENING</td> <td>SLUIT</td> <td>SLUIT</td> <td>SLUIT</td> </tr> <tr> <td>NA STOP</td> <td>OPENT</td> <td>OPENT</td> <td>OPENT</td> </tr> </tbody> </table>	stap voor stap beweging					2-STAPS	3-STAPS	4-STAPS	GESLOTEN BIJ SLUITING	OPENT	OPENT	OPENT	OPEN BIJ OPENING	SLUIT	SLUIT	SLUIT	NA STOP	OPENT	OPENT	OPENT
stap voor stap beweging																								
	2-STAPS	3-STAPS	4-STAPS																					
GESLOTEN BIJ SLUITING	OPENT	OPENT	OPENT																					
OPEN BIJ OPENING	SLUIT	SLUIT	SLUIT																					
NA STOP	OPENT	OPENT	OPENT																					
<i>EncodEr</i>	Encoder	2 (LEO B CBB DL2 3 120 F02) (LEO B CBB DL2 3 120 F02 PHOT USA16) 1 (LEO B CBB DL2 3 230 SV)	0	Werking met uitgeschakelde encoder  <b>LET OP</b> <b>Deze instelling schakelt de anti-letselbeveiliging volledig uit, met ernstige risico's voor de veiligheid van dien!</b> Installeer actieve veiligheidsranden op de sluit- en openingsrand of schakel over naar de werking persoon aanwezig. (zie de logica persoon aanwezig) Gli spazi di rallentamento sono una stima fatta tramite il tempo percorso dal cancello. Per una maggior precisione sul punto di rallentamento, impostare encoder=1 oppure 2. Alleen voor LEO B CBB DL2 3 230 SV, in deze modaliteit kan de motor alleen werken aan lage snelheid.																				
			1	- Werking met encoder gebruikt als positiesensor om de vertragingssposities te verkrijgen. - Detectie hekblokkering. Handmatige instelling van de parameters "openingskracht", "sluitingskracht", "vertraagde openingskracht" en "vertraagde sluitingskracht".																				
			2 (LEO B CBB DL2 3 120 F02 (alleen voor versies sw ≥ 7.08)) 1 (LEO B CBB DL2 3 120 F02 PHOT USA 16 (alleen voor versies sw ≥ 8.08))	Automatische werking met encoder: vertraging en obstakelwaarneming door middel van encoder. Regeling van de gevoeligheid voor het obstakel (parameters openingskracht, sluitingskracht, vertraagde openingskracht, vertraagde sluitingskracht) (default).																				
<i>PrE-ALARn</i>	Vooralarm	0	0	Het knipperlicht gaat gelijktijdig met het starten van de motor(en) aan.																				
			1	Het knipperlicht gaat circa 3 seconden voor het starten van de motor(en) aan.																				

 **LET OP: Controleren of de waarde van de botsingskracht gemeten in de punten voorzien door de norm EN12445, lager is dan hetgeen aangegeven in de norm EN 12453.**

 **LET OP: Een verkeerde instelling van de gevoeligheid kan leiden tot schade aan personen, dieren of voorwerpen.**

# INSTALLATIEHANDLEIDING

D814094 0AA00\_04

Logica	Definitie	Default	Uitgevoerde instelling aanvinken	Opties
hold-to-run	Persoon aanwezig	0	0	Impulswerking.
			1	Werking bij Aanwezige Persoon. De ingang 61 wordt geconfigureerd als OPEN UP. De ingang 62 wordt geconfigureerd als CLOSE UP. De manoeuvre gaat verder zolang de druk op de toetsen OPEN UP of CLOSE UP gehandhaafd blijft.  <b>LET OP: de veiligheden zijn niet actief.</b>
			2	Werking bij Aanwezige Persoon Emergency. Normaal gesproken impulswerking. Als de kaart de tests van de veiligheidsinrichtingen (fotocel of rand, EROX) 3 keer achtereenvolgens niet correct kan verrichten, wordt de werking Mens Aanwezig 1 minuut lang geactiveerd nadat de toets OPEN UP of CLOSE UP wordt losgelaten. De ingang 61 wordt geconfigureerd als OPEN UP. De ingang 62 wordt geconfigureerd als CLOSE UP.  <b>LET OP: met Persoon Aanwezig Emergency zijn de veiligheden niet actief.</b>
ibl oPEn	Blokkeert impulsen bij opening	0	0	De impuls van de ingangen geconfigureerd als Start E, Start I, Ped is van invloed tijdens de opening.
			1	De impuls van de ingangen geconfigureerd als Start E, Start I, Ped is niet van invloed tijdens de opening.
ibl tCtR	Blokkeert impulsen in TCA	0	0	De impuls van de ingangen geconfigureerd als Start E, Start I, Ped is van invloed tijdens de TCA-pauze.
			1	De impuls van de ingangen geconfigureerd als Start E, Start I, Ped is niet van invloed tijdens de TCA-pauze.
ibl cLoSE	Blokkeert impulsen bij sluiting	0	0	De impuls van de ingangen geconfigureerd als Start E, Start I, Ped is van invloed tijdens de sluiting.
			1	De impuls van de ingangen geconfigureerd als Start E, Start I, Ped is niet van invloed tijdens de sluiting.
oPEn in othEr dIrEcT.	Omkering openingsrichting	0	0	Standaard werking (Zie Fig. G, Ref. 1).
			1	De openingsrichting wordt omgekeerd t.o.v. de standaard werking (Zie Fig.G, Ref. 2)
SAFE 1	Configuratie van de veiligheidsingang SAFE 1. 72	0 (LEO B CBB DL2 3 120 F02) (LEO B CBB DL2 3 230 L02) (LEO B CBB DL2 3 230 SV)	0	Ingang geconfigureerd als Phot, fotocel.
			1	Ingang geconfigureerd als Phot test, trusted fotocel.
			2	Ingang geconfigureerd als Phot op, fotocel alleen actief bij opening.
			3	Ingang geconfigureerd als Phot op test, trusted fotocel alleen actief bij opening.
SAFE 2	Configuratie van de veiligheidsingang SAFE 2. 74	6	4	Ingang geconfigureerd als Phot cl, fotocel alleen actief bij sluiting.
			5	Ingang geconfigureerd als Phot cl test, trusted fotocel alleen actief bij sluiting.
SAFE 3	Configuratie van de veiligheidsingang SAFE 3. 77	2	6	Ingang geconfigureerd als Bar, gevoelige rand.
			7	Ingang geconfigureerd als Bar, trusted gevoelige rand.
			8	Ingang geconfigureerd als Bar 8k2 <b>(Niet actief op SAFE 3).</b>
			9	Ingang geconfigureerd als een Bar OP, gevoelige rand met omkering uitsluitend geactiveerd tijdens het openen. Tijdens het sluiten wordt de beweging gestopt.
			10	Ingang geconfigureerd als een Bar OP TEST, gecontroleerde gevoelige rand met omkering uitsluitend geactiveerd tijdens het openen. Tijdens het sluiten wordt de beweging gestopt.
			11	Ingang geconfigureerd als een Bar OP 8k2, gevoelige rand met omkering uitsluitend geactiveerd tijdens het openen. Tijdens het sluiten wordt de beweging gestopt. <b>(Niet actief op SAFE 3).</b>
			12	Ingang geconfigureerd als een Bar CL, gevoelige rand met omkering uitsluitend geactiveerd tijdens het sluiten. Tijdens het openen wordt de beweging gestopt.
			13	Ingang geconfigureerd als een Bar CL TEST, gecontroleerde gevoelige rand met omkering uitsluitend geactiveerd tijdens het sluiten. Tijdens het openen wordt de beweging gestopt.
			14	Ingang geconfigureerd als een Bar CL 8k2, gevoelige rand met omkering uitsluitend geactiveerd tijdens het sluiten. Tijdens het openen wordt de beweging gestopt. <b>(Niet actief op SAFE 3).</b>
ic 1	Configuratie van de commando-ingang IC 1. 61	0	0	Ingang geconfigureerd als Start E.
			1	Ingang geconfigureerd als Start I.
ic 2	Configuratie van de commando-ingang IC 2. 62	4	2	Ingang geconfigureerd als Open.
			3	Ingang geconfigureerd als Close.
ic 3	Configuratie van de commando-ingang IC 3. 64	2	4	Ingang geconfigureerd als Ped.
			5	Ingang geconfigureerd als Timer.
ic 4	Configuratie van de commando-ingang IC 4. 65	3	6	Ingang geconfigureerd als Voetgangerstimer.
ich	Configuratie van het commando 1ste radiokanaal	0	0	Afstandsbediening geconfigureerd als START E.
			1	Afstandsbediening geconfigureerd als Start I.
			2	Afstandsbediening geconfigureerd als Open.
2ch	Configuratie van het commando 2ste radiokanaal	9	3	Afstandsbediening geconfigureerd als Close
			4	Afstandsbediening geconfigureerd als Ped
			5	Afstandsbediening geconfigureerd als STOP
3ch	Configuratie van het commando 3ste radiokanaal	2	6	Mando radio configurado como AUX0 **
			7	Niet in gebruik
			8	Niet in gebruik



## INSTALLATIEHANDLEIDING

Logica	Definitie	Default	Uitgevoerde instelling aanvinken	Opties
4ch	Configuratie van het commando 4ste radiokanaal	5	9	Afstandsbediening geconfigureerd als AUX3**
			10	Afstandsbediening geconfigureerd als EXPO1**
			11	Afstandsbediening geconfigureerd als EXPO2**
RUH 0	Configuratie van de uitgang AUX 0. 20-21	6	0	Uitgang geconfigureerd als Monostabiel Radiokanaal
			1	Uitgang geconfigureerd als SCA, Verklipperlichtsignaal Hek Open.
			2	Uitgang geconfigureerd als commando Hulplicht.
			3	Uitgang geconfigureerd als commando Plaatselijke Verlichting.
			4	Uitgang geconfigureerd als Traplicht
			5	Uitgang geconfigureerd als Alarm
			6	Uitgang geconfigureerd als Knipperlicht
RUH 3 (Niet actief op LEO B CBB DL2 3 120 F02 PHOT USA16) LEO B CBB DL2 3 120 F02 (alleen voor versies sw ≥ 7.08)	Configuratie van de uitgang AUX 3. 26-27	0	7	Uitgang geconfigureerd als Klikslot
			8	Uitgang geconfigureerd als Magneetslot
			9	Uitgang geconfigureerd als Onderhoud
			10	Uitgang geconfigureerd als Zwaailicht en Onderhoud.
			11	Niet in gebruik
			12	Uitgang geconfigureerd als anti-inbraak
			13	Uitgang geconfigureerd als Status Hek
			14	Uitgang geconfigureerd als Bistabiel Radiokanaal
			15	Uitgang geconfigureerd als op tijd ingesteld Radiokanaal
F IHEd code	Vaste Code	0	0	De ontvanger is geconfigureerd voor de werking in modus met rolling-code. De Klonen met Vaste Code worden niet geaccepteerd.
			1	De ontvanger is geconfigureerd voor de werking in modus met vaste code. De Klonen met Vaste Code worden geaccepteerd.
Protect ion LEuEL	Het beschermingsniveau instellen	0	0	A - Voor toegang tot het programmeringsmenu is het password niet vereist B - Activeert het in het geheugen opslaan van de afstandsbedieningen via radio. Deze modus wordt in de buurt van het bedieningspaneel uitgevoerd en hiervoor is geen toegang nodig: - Na elkaar drukken op de verborgen toets en de normale toets (T1-T2-T3-T4) van een reeds opgeslagen afstandsbediening in standaardmodus via het menu radio. - Binnen 10 sec. drukken op de verborgen toets en de normale toets (T1-T2-T3-T4) van een afstandsbediening die moet worden opgeslagen. De ontvanger verlaat de programmeringsmodus na 10s, binnen deze tijd is het mogelijk nog meer nieuwe afstandsbedieningen in te voeren, door het vorige punt te herhalen. C - Activeert de automatische invoering van de klonen via radio. Hiermee kunnen de met een universele programmabesturing gemaakte klonen en de geprogrammeerde Replay's zich toevoegen aan het geheugen van de ontvanger. D - Activeert de automatische invoering van de replay's via radio. Hiermee kunnen de geprogrammeerde Replay's aan het geheugen van de ontvanger worden toegevoegd. E - U kunt de parameters van de kaart ook via het U-link netwerk wijzigen
			1	A - Voor toegang tot het programmeringsmenu is het password vereist. Het default password is 1234. De functies B - C - D - E variëren niet ten opzichte van de functionering 0
			2	A - Voor toegang tot het programmeringsmenu is het password vereist. Het default password is 1234. B - Deactiveert het in het geheugen opslaan van de afstandsbedieningen via radio. C - Deactiveert de automatische invoering van de klonen via radio. De functies D - E variëren niet ten opzichte van de functionering 0
			3	A - Voor toegang tot het programmeringsmenu is het password vereist. Het default password is 1234. B - Deactiveert het in het geheugen opslaan van de afstandsbedieningen via radio. D - Deactiveert de automatische invoering van de replay's via radio. De functies C - E variëren niet ten opzichte van de functionering 0
			4	A - Voor toegang tot het programmeringsmenu is het password vereist. Het default password is 1234. B - Deactiveert het in het geheugen opslaan van de afstandsbedieningen via radio. C - Deactiveert de automatische invoering van de klonen via radio. D - Deactiveert de automatische invoering van de replay's via radio. E - De mogelijkheid om de parameters van de kaart ook via het U-link netwerk te wijzigen wordt gedeactiveerd De afstandsbedieningen worden alleen opgeslagen met behulp van het speciale menu Radio. BELANGRIJK: Door dit hoge veiligheidsniveau wordt de toegang belemmerd van de ongewenste klonen zowel als van de eventueel aanwezige radiostoringen.
SERIAL mode	Seriële modus (Om te identificeren hoe de kaart moet worden geconfigureerd in een BFT-netwerkaansluiting.)	0	0	SLAVE standard: de kaart ontvangt commando's/diagnose/etc. en geeft deze door
			1	MASTER standard: de kaart verstuurt activeringscommando's (START, OPEN, CLOSE, PED, STOP) naar andere kaarten.
			2	SLAVE tegenovergestelde vleugels in lokaal netwerk: de kaart is de slave in een netwerk met tegenovergestelde vleugels zonder intelligente module. (fig.F)
			3	MASTER tegenovergestelde vleugels in lokaal netwerk: de kaart is de master in een netwerk met tegenovergestelde vleugels zonder intelligente module. (fig.F)
Address	Adres	0	[ ____ ]	Om het adres van 0 tot 119 van de kaart in een lokale BFT-netwerkaansluiting te identificeren. (zie paragraaf OPTIONELE MODULES U-LINK)

# INSTALLATIEHANDLEIDING

D814094 0AA00\_04

Logica	Definitie	Default	Uitgevoerde instelling aanvinken	Opties
EHP11	Configuratie van de ingang EXPI1 in de uitbreidingskaart ingangen/uitgangen 1-2	1	0	Ingang geconfigureerd als commando Start E.
			1	Ingang geconfigureerd als commando Start I.
			2	Ingang geconfigureerd als commando Open.
			3	Ingang geconfigureerd als commando Close.
			4	Ingang geconfigureerd als commando Ped.
			5	Ingang geconfigureerd als commando Timer.
			6	Ingang geconfigureerd als commando VoetgangersTimer
			7	Ingang geconfigureerd als beveiliging Phot, fotocel.
			8	Ingang geconfigureerd als beveiliging Phot op, fotocel alleen bij opening actief.
			9	Ingang geconfigureerd als beveiliging Phot cl, fotocel alleen bij sluiting actief.
			10	Ingang geconfigureerd als beveiliging Bar, gevoelige rand.
			11	Uitgang geconfigureerd als beveiliging Bar OP, gevoelige rand met omkering uitsluitend geactiveerd tijdens het openen, tijdens het sluiten wordt de beweging gestopt.
			12	Uitgang geconfigureerd als beveiliging Bar CL, gevoelige rand met omkering uitsluitend geactiveerd tijdens het sluiten, tijdens het openen wordt de beweging gestopt.
			13	Ingang geconfigureerd als beveiliging Phot test, fotocel als "trusted device". De ingang 3 (EXPI2) van de uitbreidingskaart ingangen/uitgangen wordt automatisch omgezet in ingang controle veiligheidsinrichtingen, EXPFAULT1.
			14	Ingang geconfigureerd als beveiliging Phot op test, gecontroleerde fotocel uitsluitend geactiveerd tijdens het openen. De ingang 3 (EXPI2) van de uitbreidingskaart ingangen/uitgangen wordt automatisch omgezet in ingang controle veiligheidsinrichtingen, EXPFAULT1.
			15	Ingang geconfigureerd als beveiliging Phot cl test, gecontroleerde fotocel uitsluitend geactiveerd tijdens het sluiten. De ingang 3 (EXPI2) van de uitbreidingskaart ingangen/uitgangen wordt automatisch omgezet in ingang controle veiligheidsinrichtingen, EXPFAULT1.
			16	Ingang geconfigureerd als beveiliging Bar, gevoelige rand als "trusted device". De ingang 3 (EXPI2) van de uitbreidingskaart ingangen/uitgangen wordt automatisch omgezet in ingang controle veiligheidsinrichtingen, EXPFAULT1.
			17	Uitgang geconfigureerd als beveiliging Bar OP test, gecontroleerde gevoelige rand met omkering uitsluitend geactiveerd tijdens het openen, tijdens het sluiten wordt de beweging gestopt. De ingang 3 (EXPI2) van de uitbreidingskaart ingangen/uitgangen wordt automatisch omgezet in ingang controle veiligheidsinrichtingen, EXPFAULT1.
18	Uitgang geconfigureerd als beveiliging Bar CL test, gecontroleerde gevoelige rand met omkering uitsluitend geactiveerd tijdens het sluiten, tijdens het openen wordt de beweging gestopt. De ingang 3 (EXPI2) van de uitbreidingskaart ingangen/uitgangen wordt automatisch omgezet in ingang controle veiligheidsinrichtingen, EXPFAULT1.			
EHP12	Configuratie van de ingang EXPI2 in de uitbreidingskaart ingangen/uitgangen 1-3	0	0	Ingang geconfigureerd als commando Start E.
			1	Ingang geconfigureerd als commando Start I.
			2	Ingang geconfigureerd als commando Open.
			3	Ingang geconfigureerd als commando Close.
			4	Ingang geconfigureerd als commando Ped.
			5	Ingang geconfigureerd als commando Timer.
			6	Ingang geconfigureerd als commando VoetgangersTimer.
			7	Ingang geconfigureerd als beveiliging Phot, fotocel.
			8	Ingang geconfigureerd als beveiliging Phot op, fotocel alleen bij opening actief.
			9	Ingang geconfigureerd als beveiliging Phot cl, fotocel alleen bij sluiting actief.
			10	Ingang geconfigureerd als beveiliging Bar, gevoelige rand.
			11	Uitgang geconfigureerd als beveiliging Bar OP, gevoelige rand met omkering uitsluitend geactiveerd tijdens het openen, tijdens het sluiten wordt de beweging gestopt.
12	Uitgang geconfigureerd als beveiliging Bar CL, gevoelige rand met omkering uitsluitend geactiveerd tijdens het sluiten, tijdens het openen wordt de beweging gestopt.			
EHPo1	Configuratie van de uitgang EXPO2 in de uitbreidingskaart ingangen/uitgangen 4-5	11	0	Uitgang geconfigureerd als Monostabiel Radiokanaal
			1	Uitgang geconfigureerd als SCA, Verklikkerslichtsignaal Hek Open.
			2	Uitgang geconfigureerd als commando Hulplicht.
			3	Uitgang geconfigureerd als commando Plaatselijke Verlichting.
			4	Uitgang geconfigureerd als Traplicht.
EHPo2	Configuratie van de uitgang EXPO2 in de uitbreidingskaart ingangen/uitgangen 6-7	11	5	Uitgang geconfigureerd als Alarm.
			6	Uitgang geconfigureerd als Knipperlicht.
			7	Uitgang geconfigureerd als Klikslot.
			8	Uitgang geconfigureerd als Magneetslot.
			9	Uitgang geconfigureerd als Onderhoud.
			10	Uitgang geconfigureerd als Zwaailicht en Onderhoud.
			11	Uitgang geconfigureerd als Beheer stoplicht met TLB kaart.
			12	Uitgang geconfigureerd als anti-inbraak
			13	Uitgang geconfigureerd als Status Hek
			14	Uitgang geconfigureerd als Bistabiel Radiokanaal
15	Uitgang geconfigureerd als op tijd ingesteld Radiokanaal			
ErAFF ic LIGHT PreFLASH ING	Vooraf knipperen stoplicht	0	0	Vooraf knipperen uitgesloten.
			1	Knipperende rode lichten, 3 seconden lang, bij begin manoeuvre.
ErAFF ic LIGHT Red LAMP ALWAYS on	Continu rood stoplicht	0	0	Rode lichten uit bij gesloten hek.
			1	Rode lichten aan bij gesloten hek.

## INSTALLATIEHANDLEIDING

### Configuratie van de commando's radiokanalen

Logica CH= 0 - Commando geconfigureerd als Start E. Werking volgens de logica *ΣτΕΡ-βΥ-ΣτΕΡ ΠουΕΠηε*. Start extern voor beheer verkeerslicht.

Logica CH= 1 - Commando geconfigureerd als Start I. Werking volgens de Logica *ΣτΕΡ-βΥ-ΣτΕΡ ΠουΕΠηε*. Start intern voor beheer verkeerslicht.

Logica CH= 2 - Commando geconfigureerd als Open.  
Het commando voert een opening uit.

Logica CH= 3 - Commando geconfigureerd als Close.  
Het commando voert een sluiting uit.

Logica CH= 4 - Commando geconfigureerd als Ped.

Het commando voert een voetgangersopening uit, gedeeltelijk. Werking volgens de Logica *ΣτΕΡ-βΥ-ΣτΕΡ ΠουΕΠηε*

Logica CH= 5 - Commando geconfigureerd als STOP.  
Het commando voert een Stop uit

Logica CH= 6 - Commando geconfigureerd als AUX0. (\*\*)  
Het commando activeert de AUX0-uitgang

Logica CH= 7 - Niet in gebruik

Logica CH= 8 - Niet in gebruik

Logica CH= 9 - Commando geconfigureerd als AUX3. (\*\*)  
Het commando activeert de AUX3-uitgang

Logica CH= 10 - Commando geconfigureerd als EXPO1. (\*\*)  
Het commando activeert de EXPO1-uitgang

Logica CH= 11 - Commando geconfigureerd als EXPO2. (\*\*)  
Het commando activeert de EXPO2-uitgang

(\*\*) Alleen actief als de uitgang die geconfigureerd is als Monostabiel Radiokanaal, Hulplicht, Gebiedslicht, Traplicht, Radiokanaal of op tijd afgesteld Radiokanaal.

**TABEL "C" - MENU RADIO (rAd ia)**

Logica	Beschrijving
<i>Rdd 1ch</i>	<b>Toets 1ch toevoegen</b> associeert de gewenste toets met het commando 1e radiokanaal.
<i>Rdd 2ch</i>	<b>Toets 2ch toevoegen</b> associeert de gewenste toets met het commando 2e radiokanaal.
<i>Rdd 3ch</i>	<b>Toets 3ch toevoegen</b> associeert de gewenste toets met het commando 3e radiokanaal.
<i>Rdd 4ch</i>	<b>Toets 4ch toevoegen</b> associeert de gewenste toets met het commando 4e radiokanaal.
<i>ErASE 64</i>	<b>Verwijder Lijst</b>  <b>OPGELET!</b> Verwijdert alle in het geheugen van de ontvanger opgeslagen afstandsbedieningen volledig.
<i>ErASE 1</i>	<b>Neemt enkel radiocommando weg</b> Verwijdert een radiocommando (indien kloon of replay gedeactiveerd wordt). Om de te annuleren afstandsbediening te selecteren, de positie schrijven of op een toets van de afstandsbediening die geannuleerd moet worden drukken
<i>cod rH</i>	<b>Aflezen code ontvanger</b> Geeft de ontvangercode weer, noodzakelijk voor het klonen van de afstandsbedieningen.



[www.bft-automation.com](http://www.bft-automation.com)

**BFT Spa**

Via Lago di Vico, 44 ITALY  
36015 Schio (VI)  
T +39 0445 69 65 11  
F +39 0445 69 65 22

**SPAIN**

**BFT GROUP ITALIBERICA DE AUTOMATISMOS SL**  
Camí de Can Bassa, 6, 08401 Granollers, Barcelona, Spagna

**FRANCE**

**AUTOMATISMES BFT FRANCE SAS**  
50 rue Jean Zay  
69800 Saint-Priest, Francia

**GERMANY**

**BFT ANTRIEBSSYSTEME GMBH**  
Faber-Castell-Straße 29, 90522 Oberasbach, Germania

**UNITED KINGDOM**

**BFT AUTOMATION UK LTD**  
Unit C2-C3 The Embankment Business Park, Vale Road Heaton Mersey Stockport Cheshire SK4 3GL United Kingdom

**BFT AUTOMATION (SOUTH) LTD**  
Enterprise House Murdock Road, Dorcan, Swindon, England, SN3 5HY

**PORTUGAL**

**BFT PORTUGAL SA**  
Urb. Pedrulha lote 9 - Apartado 8123, 3025-248 Coimbra Portugal

**POLAND**

**BFT POLSKA SP ZOO**  
Marecka 49, 05-220 Zielonka, Polonia

**IRELAND**

**BFT AUTOMATION IRELAND**  
Unit D3 City Link Business Park, Old Naas Road, Dublin

**CROATIA**

**BFT ADRIA DOO**  
Obrovac 39, 51218, Dražice, Croazia

**CZECH REPUBLIC**

**BFT CZ SRO**  
Ustecka 533/9, 184 00 Praha 8, Czech

**TURKEY**

**BFT OTOMASYON KAPI**  
Şerifali Mahallesi, no, 34775 Ümraniye/İstanbul, Turchia

**U.S.A.**

**BFT AMERICAS INC.**  
1200 S.W. 35th Avenue Suite B Boynton Beach FL 33426

**AUSTRALIA**

**BFT AUTOMATION AUSTRALIA PTY**  
29 Bentley St, Wetherill Park NSW 2164, Australia

**EMIRATES**

**BFT MIDDLEEAST FZCO**  
FZS2 AA01 -PO BOX 262200, Jebel Ali Free Zone South Zone 2, Dubai - United Arab

**NEW ZEALAND**

**BFT AUTOMATION NEW ZEALAND**  
224/A Bush Road, Rosedale, Auckland, New Zealand